

Cuisinart®



數位圓錐式咖啡研磨器

CBM-18NTW

為了您的安全及愉快地使用本產品，請在使用前認真閱讀說明書。

重要預防措施

使用電器設備時，請遵守基本的安全預防措施，包括：

1. 閱讀所有的操作說明
2. 產品不使用時、裝上或卸下零件時，以及清理產品之前，請將插頭自插座上拔除。
3. 為避免電擊危險，請勿將電線、插頭或主機浸泡於水中或其他液體裡。
4. 兒童使用任何家電或該家電於靠近兒童處使用時，都必須受到嚴密的監督。
5. 避免接觸移動中的零件。
6. 請勿使用受損的電源線或插頭操作任何家電，或是在家電故障、跌落或受損之後操作該裝置。請將家電退回Cuisinart®客戶服務中心檢查、維修或校正機構件或電子零件。
7. 使用非由Cuisinart®推薦或銷售的配件可能會引起火災、電擊或受傷的危險。
8. 請勿於戶外使用。
9. 請勿讓電線掛在桌子或櫃檯的邊緣，或接觸到過熱的表面。
10. 使用前，請檢查豆槽是否有外來物體。
11. 只限於研磨已烘培咖啡豆，若研磨其他堅果、豆類，造成刀鋒磨損，將無法提供保固服務。
12. 除指定用途外，請勿將器具使用於其他用途。
13. 請勿將此家電放置在瓦斯、電爐或烤箱的上方或其周圍。
14. 請勿在儲物間操作您的家電。當家電存放在儲物間時，請務必拔除插頭。不這麼做的話會造成引發火災的危險，特別是當家電接觸到儲物間的牆壁或門關起來會碰觸到家電時。
15. 兒童應於監督下使用以確保他們不會把玩此家電。
16. 此家電並非設計為可用外部的計時器或獨立的遙控系統來操作。

**此操作說明僅供家庭使用，
請妥善保存**

說明

新一代的咖啡磨豆機現正呈現在您眼前，為您帶來更高水準的家庭研磨咖啡！錐形磨盤以更精準的規格研磨豆子，同時維持咖啡豆的完整香氣。不論您是使用法式濾壓壺、滴漏式或義式濃縮咖啡機，您都能以最佳、最精準的原料比例開始製作咖啡。磨豆機是全自動的 – 只要選擇您的研磨設定和杯數，按下開始，然後顯示倒數計時器的LCD螢幕就會讓您知道在多短的時間內，您就能夠擁有專屬於您的完美研磨咖啡！

操作說明

1. 打開豆槽的蓋子。
2. 裝滿豆槽並確認蓋子已關緊。最大容量是225g，請確定您有足夠的豆子可以研磨出您想要的咖啡量。
3. 將電線插入插座。
4. 選擇研磨設定 – 將豆槽轉到您想要的研磨設定。數字越大，顆粒越粗。義式濃縮咖啡(Espresso)請使用1-6，滴漏式咖啡請使用7-12，法式濾壓壺則使用13-18。您目前的選擇將會顯示在LCD上。
5. 選擇杯子設定 – 重複按杯數鍵的#，直到LCD上顯示您想要的杯數，從1杯到14杯。按住按鍵不放可從選單中快速選取數字。
6. 按開始/停止鍵開始研磨。
安全鎖系統可避免機器在豆槽和咖啡粉槽未正確安裝的情況下操作。

附註：如果咖啡粉槽裝太滿，溝槽會塞住使機器無法運作。LCD會閃爍。要使其暢通，請使用刷子清除溝槽上多餘的咖啡粉。

另外附註：任何時候，如果磨豆機停止且LCD螢幕上顯示HHH，表示馬達可能過熱。請等候您的磨豆機冷卻；(最多30分鐘)當螢幕不再顯示HHH，則可以重新使用。

7. 完成之後會自動停止研磨。
附註：如要在機器使用過程中暫停或取消操作，請參閱下列說明。
 8. 將咖啡粉槽往您的方向拉出以將其自機器取出。
-

暫停或取消研磨

- 如要暫停研磨，請按開始/停止鍵。磨豆機將會停止，倒數計時器將會閃爍。再按一次開始/停止鍵即可重新開始。
- 如要取消研磨，請按住開始/停止鍵2-3秒。
附註：在取消研磨前，機器將會暫停最多5分鐘。

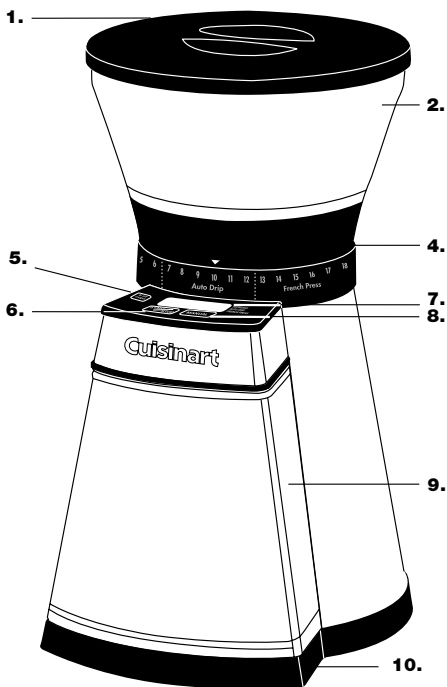

-
- | | |
|-----------------|-------------------|
| 1. 豆槽蓋 | 7. LCD顯示螢幕 |
| 2. 豆槽 | 8. 手動鍵 |
| 3. 錐形磨盤(未顯示在上圖) | 9. 咖啡粉槽附蓋子 |
| 4. 研磨選擇器 | 10. 電線收藏處 |
| 5. 杯數選擇器 | 11. 不含雙酚A(未顯示在上圖) |
| 6. 開始/停止鍵 | 所有接觸到咖啡的零件皆不含雙酚A。 |
-

手動研磨

在您選擇您的研磨設定之後，可以選擇手動控制機器要研磨的咖啡量。如需使用此項功能，請依照前頁的步驟 1-4 操作。然後按住手動鍵不放，直到您想要的咖啡量已經研磨完成為止。LCD 將會顯示 M，代表為手動。

附註：為避免在使用手動功能的時候咖啡粉溢出，當達到最大容量時，磨豆機將會自動停止。

研磨設定

當您在選擇您的研磨設定時，請記住數字越大，研磨的顆粒會越粗。義式濃縮咖啡(Espresso)請使用 1-6，滴漏式咖啡請使用 7-12，法式濾壓壺則使用 13-18。

清理/保養操作說明

1. 使用後請清潔機器內之咖啡粉渣。
2. 請確認插頭已自插座上拔除。
3. 要將豆子自豆槽取出，請將豆槽的蓋子打開並倒出多餘的豆子。按住手動鍵不放，以清除剩餘的豆子。
4. 豆槽、豆槽蓋、咖啡粉槽和咖啡粉槽的蓋子都可以用手以清潔劑清洗，須徹底晾乾。
 - a. 逆時針旋轉豆槽，讓選擇器超過研磨設定 18，對齊箭頭然後往上拉，即可拿起豆槽。請確認豆槽是空的。
 - b. 將咖啡粉槽往你的方向拉即可移動它。
5. 當豆槽被拿掉之後，抓住金屬把手然後往上提，即可移除磨盤。使用刷子清除咖啡粉或用手清洗。將磨盤放回機器中然後旋轉，直到完全嵌入為止。按下把手然後放回豆槽。

附註：如果磨盤沒有完全嵌入，則豆槽將無法裝在機器上。

6. 使用濕布擦拭磨豆機的機身。

維修保養

其他任何服務或維修保養皆必須由美膳雅的客户服務部門執行。

警告：不得將機器浸泡於水中

保固

本Cuisinart設備為家庭用戶提供主機2年保固。不提供營業用途保固服務,保養範圍包括自購買日期起、正常使用情況下出現的故障,如設備曾被非授權人士改裝或維修,保養將立即失效。

如本設備因物料或製造原因而導致操作欠佳,請聯絡當地經銷商以商討維修服務。保固範圍不包括豆槽、咖啡粉槽、錐形磨盤等配件。

丞洋顧客服務中心:

台北市內湖區瑞光路583巷24、26號6樓

顧客服務熱線(台灣): +886-2-8751-3633

注意:保養年期及細則以中文譯本為準

姓名	電話:		
地址			
商品		購買(交易)日期: 年 月 日	
機型		公司、 經銷商 確認章	
機號			
為確保您的權益,請檢查各項資料是否正確,並檢查是否蓋上經銷商確認章,無蓋章者無效。 • 塗改或機型/機號不符者,恕難免費服務。 • 日期未填寫者,本保證書無效。			

香港商美康雅香港有限公司台灣分公司
台北市內湖區瑞光路583巷24、26號6樓

製造日期格式說明:

1st / 2nd=WW=YY年中第幾週數;
3rd / 4th=YY=西元年的後兩位數字=20YY)

©2018 Cuisinart®
香港商美康雅香港有限公司台灣分公司
台北市內湖區瑞光路583巷24、26號6樓
電話: +886-2-8751-3633
傳真: +886-2-8751-3922
統一編號: 54378282

顧客服務熱線(台灣):
+886-2-8751-3633