

WINIX空氣清淨機

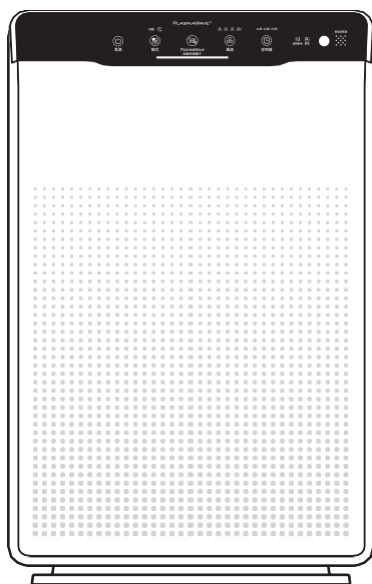

○ 使用及
保養指南



- 使用前，請閱讀並遵守本手冊中所有安全規定及說明。
- 產品保固如本指南背面所示，請妥善保存以便日後使用。

○ 型號

ZERO (AZBU380-HWT)

目錄

4段式空氣過濾	3
面板說明	4
使用位置	5
安裝濾網	6
安全及注意事項	8
開始操作	9
自動 & 睡眠	10
手動&定時器	11
PlasmaWave®自動除菌離子&空氣品質指示燈	12
濾網保養	13
粉塵感應器保養	17
清潔保養	18
常見問題	19
產品規格	21
產品保固卡	22

► 本產品僅適用於 **110 V**。

4段式空氣過濾

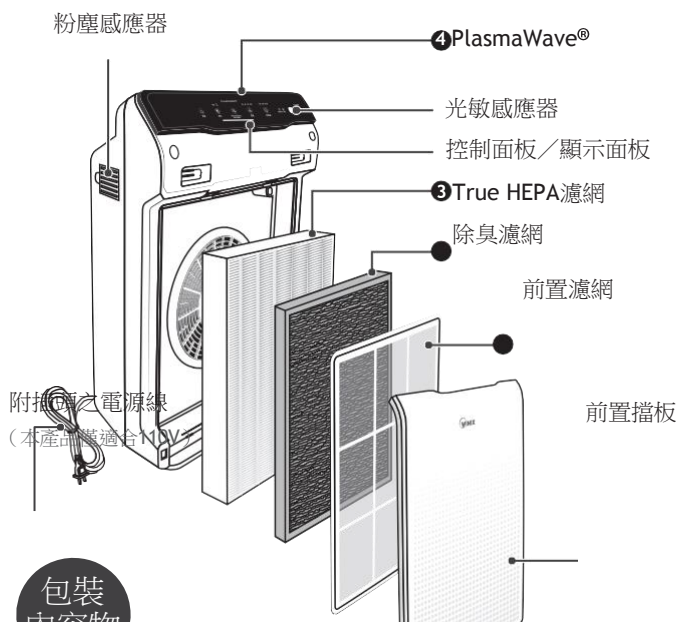

包裝 內容物



產品

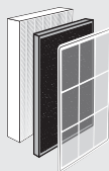

前置濾網
除臭濾網
True HEPA
濾網



使用手冊

面板說明

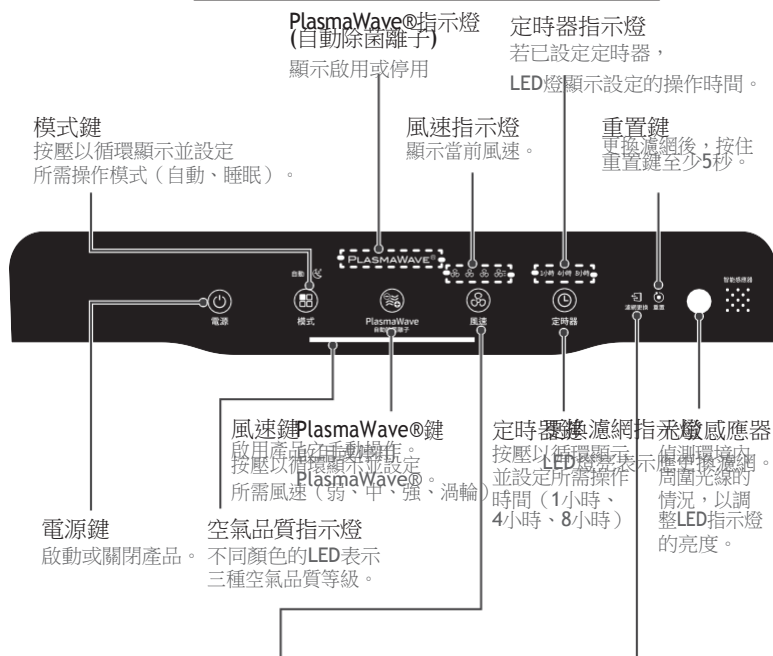
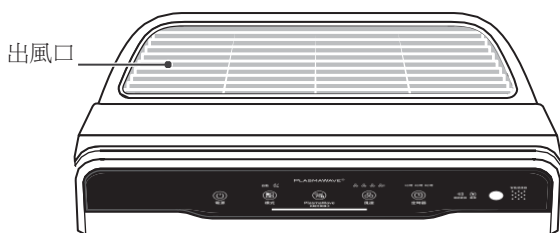

使用位置

與電視、收音機及其他電子產品保持30~45公分的距離
特定電子產品產生的電磁干擾可能導致產品故障。

置於室內避免日光直射

直接暴露可能導致產品故障或失效。

只能放在平坦的堅固表面上

脆弱或傾斜的表面可能會導致異常的噪音及振動。

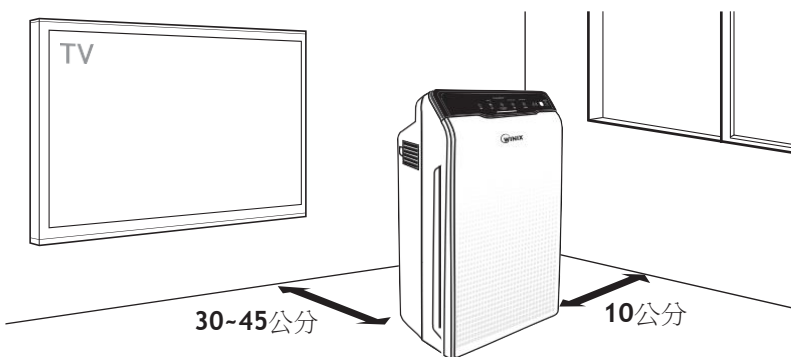

警告

遵守以下說明以降低重傷或死亡及產品受損的風險。



切勿在工業用品之油霧或油氣周圍或大量金屬粉塵處使用。



切勿置於加熱元件周圍。



切勿安裝於任何類型的馬達或運輸工具（卡車、各類船舶等）。



切勿置於有過量有毒氣體之處。



切勿置於任何易燃物（氣懸膠、燃料、氣體等）周圍。



切勿將產品面向風口或通風產品。



切勿置於任何電源插座下方。



切勿置於可能弄濕產品之過度潮濕之處。

安裝濾網

本產品隨附所有必要的濾網。使用前，必須取下濾網上的保護袋。

※ 若在未取下保護袋的情況下操作產品，可能導致產品失效。

※ 安裝濾網前，拔下插頭並確認關閉產品電源。

- ① 握住上方邊緣並輕輕地向前拉，取下前置擋板。

- ② 將濾網從產品中取出，其置於保護袋內。

- ③ 從保護袋中取出濾網。

- 若未取下濾網上的保護袋，操作時可能產生異音、變形或因過熱而起火。

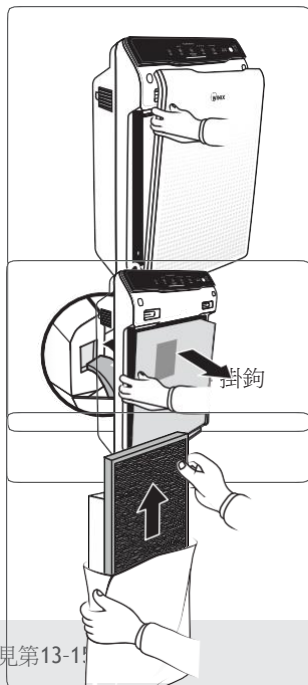

- 更換濾網的詳細說明請參見第13-11

安裝濾網

④ 裝入濾網直到其確實就定位。
必須按照以下順序安裝濾網：

3 True HEPA Filter (後方)

2 除臭濾網 (中間)

1 前置濾網 (前方)

欲安裝前置濾網，將底部固定片插入產品下部兩邊的卡槽內，接著向上旋轉將上方固定片插入產品上部的卡槽內直到聽見卡住的聲音。

⑤ 裝回前置擋板時，先將底部邊緣的掛鉤插入產品底座，接著向上朝產品頂部方向旋轉擋板直到磁鐵拉動蓋板並閉合。

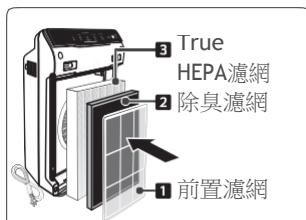

⑥ 何時保養及更換濾網：

濾網	指示燈	何時保養	何時更換
1 前置濾網	無	每14天清潔一次	可清潔後持續使用
2 除臭濾網	 濾網更換	不得清洗	長達12個月
3 True HEPA濾網			

※ 建議的更換週期可能視工作環境而異。

※ 為達最佳使用效果，可每隔14天清潔一次前置濾網，以延長其他濾網的壽命。

需購買濾網時，請聯絡進口商／總代理
進口商／總代理：特家股份有限公司
地址：台北市內湖區新湖三路23號5樓
免付費專線：0800-365-588



安全及注意事項

操作本設備前，謹慎閱讀並遵守以下安全事項

產品運轉前，確認已裝入濾網

若在沒有濾網的情況下運轉，可能縮短產品壽命並導致觸電或受傷。

產品通風口內不得有異物

異物包括大頭針、圓棒及硬幣。

切勿在手部有水的情況下觸摸產品內任意部分

高電壓可能導致觸電。

確認產品的進風及出風口未受阻

堵塞可能使內部溫度上升，而導致產品失效及變形。

切勿將本產品作為踏腳凳使用或在其上放置重物

可能導致人員受傷或產品失效及變形。



警告

遵守以下說明以降低重傷或死亡及產品受損的風險。



拔除產品電源時，切勿拉扯電源線。



產品操作中時，切勿將電源線打結或綑綁。



若產品泡水，拔下插頭並與客服聯絡。



操作中時，切勿拔下插頭或移動產品。



切勿將其他電器插至同一個插座或電源。



切勿在手上有水的情況下觸摸插頭。



若長時間不使用，拔下產品的插頭。



若過度彎折、拉扯、扭轉、綑綁、擠壓或放置重物，可能導致電源線受損。

※ 若電源線受損，必須由製造商或其服務代理商更換特殊的電線或組件。

※ 除非在有能保護其安全之人員的指導或監督下，否則本電器不適合由肢體、感官或心智能力欠佳的人或缺乏經驗及知識的人（包含孩童）使用。

※ 應監督孩童，確保其不會玩弄電器。

開始操作

① 將電源線插入插座。

② 按下「電源」鍵。

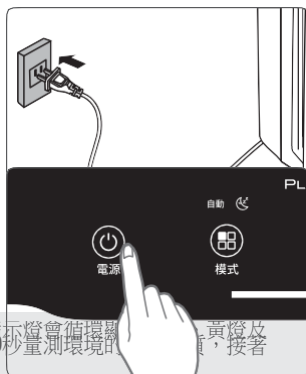

✓ 注意

- 通電後30秒內，空氣品質指示燈會循環顯示紅燈。智能感應器需要約30秒測量環境的空氣品質，接著才會開始正常操作。

③ 產品首次通電後，預設模式為自動並啟用PlasmaWave®。

- 在自動模式下，會依據環境的空氣品質自動調整風速。
- PlasmaWave®主要作用為去除大量的空氣中污染物。



✓ 注意

- 在自動模式下，隨著室內空氣品質的改善，風扇速度會自動降為低速。
- 產品運轉時，可能發出嗚啞聲或蜂鳴聲。這是大型粒子通過PlasmaWave®所造成，屬正常情況，不表示產品失效。欲停用PlasmaWave®，請參見第12頁。

自動 & 睡眠

1. 自動模式

依據產品的空氣品質智能感應器，啟用自動操作。

- ① 按下模式鍵選擇自動模式。
 - 「自動」LED燈亮表示已啟動自動模式並將開始操作。



✓ 注意

- 在自動模式下，會依據室內空氣品質自動調整風扇速度。隨著室內空氣品質的改善，會自動降低風扇速度。若室內空氣品質變差，會自動提高風扇速度。

2. 睡眠模式

- ① 按下模式鍵選擇睡眠模式。
 - 「睡眠」LED燈亮表示已啟動睡眠模式並將開始操作。



✓ 注意

- 選擇睡眠模式後，自動將風扇速度設為最低。長壓模式鍵將產品變更為手動模式，可手動調整風扇速度。
- 啟動睡眠模式後，空氣品質指示LED燈停用。

手動&定時器

3. 手動模式（設定風扇速度）

使用者可手動設定風扇速度為弱、中、強或渦輪。

- ① 按壓風速鍵設定所需風速。



注意

- 選擇手動模式後，即自動停用自動模式。

4. 定時器

可設定定時器使產品運轉特定時間。

- ① 按下定時器鍵選擇所需時間長度。
 - 定時器LED燈可顯示選取的操作時間。
 - 每次按下定時器鍵後，定時器LED燈會循環顯示設定值（1小時、4小時、8小時）。



PlasmaWave®自動除菌離子&空氣品質指示燈

5. PlasmaWave®自動除菌離子

產品通電後，預設為啟用PlasmaWave®。

- ① 產品通電後，按下PlasmaWave鍵啟用或停用此功能。



✓ 注意

- 在自動模式下，隨著室內空氣品質的改善，風速會自動降為低速。
- 產品運轉時，可能發出啾啾聲或蜂鳴聲。這是由於離子通過PlasmaWave®所造成，屬正常情況，不代表產品失效。

6. 空氣品質指示燈

開機時，LED燈會顯示目前的室內空氣品質，分為三個等級：藍色（優）、橘色（中等）、紅色（差）。

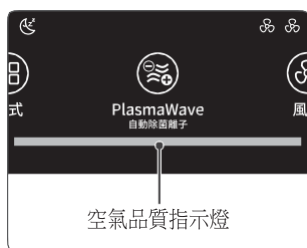

✓ 注意

- 依據智能感應器在指示燈上顯示空氣品質。視當前環境而定，指示燈顏色可能經常變化或持續一段時間保持不變。

濾網保養

1. 瞭解濾網

濾網更換LED指示燈亮時，表示應更換True HEPA及除臭濾網。

濾網	指示燈	何時保養	何時更換
1 前置濾網	無	每14天清潔一次	可清潔後持續使用
2 除臭濾網	 濾網更換	不得清洗	長達12個月
3 True HEPA濾網			

※ 建議的更換週期可能視工作環境而異。

※ 為達最佳使用效果，可每隔14天清潔一次前置濾網，以延長其他濾網的壽命。

需購買濾網時，請聯絡進口商／總代理
進口商／總代理：特家股份有限公司
地址：台北市內湖區新湖三路23號5樓
免付費專線：0800-365-588

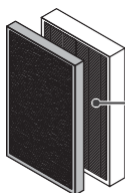

除臭濾網／
True HEPA濾網

注意

- 濾網壽命取決於空氣中污染物的程度。環境中粉塵越多，濾網上堆積的粉塵就越多，因而會縮短壽命。
- 若濾網嚴重髒汙或有異味，或若風扇強度大幅下降，即使「濾網更換」LED燈號尚未亮燈，仍應更換濾網。

濾網保養

2. 取出濾網

取出濾網前，先關閉產品的電源。

- ① 握住上方邊緣並輕輕地向前拉，取下前置擋板。
- ② 按住濾網頂端附近的前置濾網固定片，鬆開並取出。
- ③ 拉出除臭濾網及True HEPA濾網。

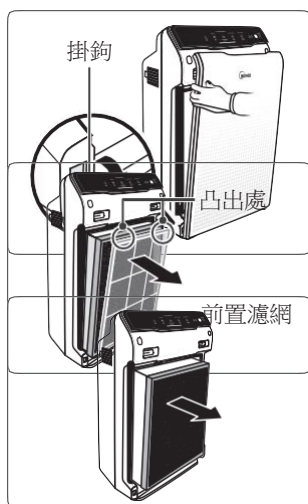

3. 準備新濾網

- ① 從保護袋中取出更換濾網。
 - 若未取下濾網上的保護袋，產品操作時可能產生異音、變形或因過熱而起火。



! 注意

• 為確保最佳的效能，本產品只能使用

濾網保養

4. 更換濾網

① 先裝True HEPA濾網，再裝除臭濾網。

② 裝入前置濾網。

- 將前置濾網的底部固定片插入產品下部兩邊的卡槽內，接著向上旋轉將上部固定片插入產品上部的卡槽內，直到聽見卡住的声音。

③ 裝回前置擋板時，先將底部邊緣的掛鉤插到產品底座，接著向上朝產品頂部方向旋轉擋板直到磁鐵拉動蓋板並閉合。

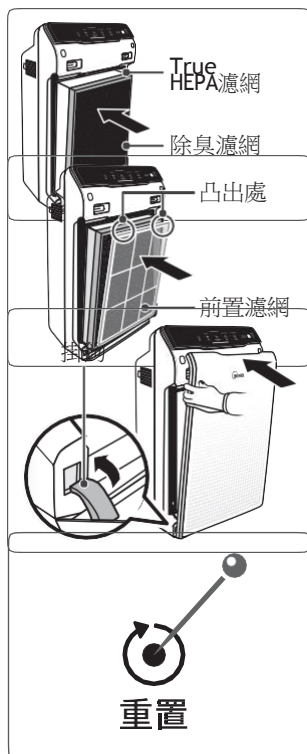

5. 產品重設

① 更換濾網後，再次打開電源，接著用迴紋針等薄型物體按壓重置鍵五秒。

濾網保養

6. 濾網清潔

清潔濾網的間隔時間可能因空氣品質而所有差異。

- ① 使用吸塵器或軟刷清潔前置濾網。若嚴重髒汙，用常溫的水沖洗。
- 勿使用清潔劑或肥皂。
 - 讓濾網風乾24小時或以上，才能使用。

※ 若前置濾網受損或需要更換時：

請聯絡進口商／總代理

進口商／總代理：特家股份有限公司

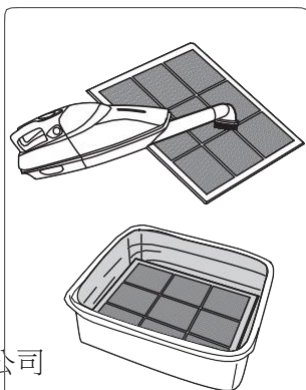

⚠ 注意

- 切勿使用苯、酒精或其他揮發性液體，以免導致受損或變色。
- 前置濾網清潔後可重複使用，但須確保其完全風乾。
- 勿使用40°C以上的熱水或油漆稀釋劑等揮發性液體。
- 清洗濾網後，置於通風良好的區域徹底風乾。否則可能產生異味。

粉塵感應器保養

為確保偵測空氣中粉塵，與超細微粒的粉塵感應器之效能，應每兩個月清潔一次。若產品在高粉塵的環境中運轉，應更經常清潔。

① 打開感應器蓋板。

② 將棉花棒沾水擦拭感應器的鏡頭及進氣區域。

- 只能用水清潔感應器區域。切勿使用酒精或丙酮等揮發性物質。

③ 用乾的棉花棒擦去多餘的水分。

④ 關閉感應器背板

- 可使用吸塵器清潔感應器蓋板。

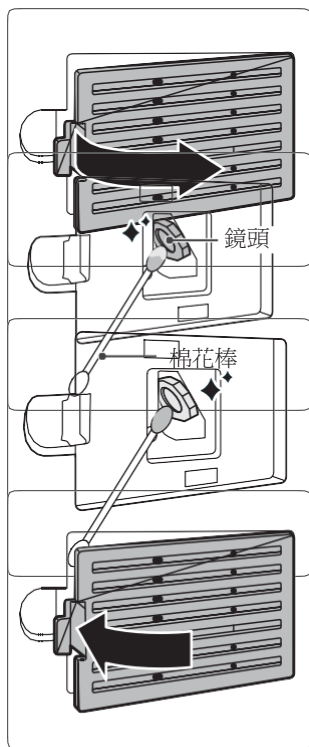

清潔保養

1. 清潔外部及內部

- ① 將軟布以常溫的水弄濕後擦拭。用清潔的乾布擦乾。
- 為確保最佳效能，每1-2個月建議清潔一次。

- ② 打開前置擋板並用吸塵器清潔內部。
- 為確保最佳效能，每1-2個月清潔一次。

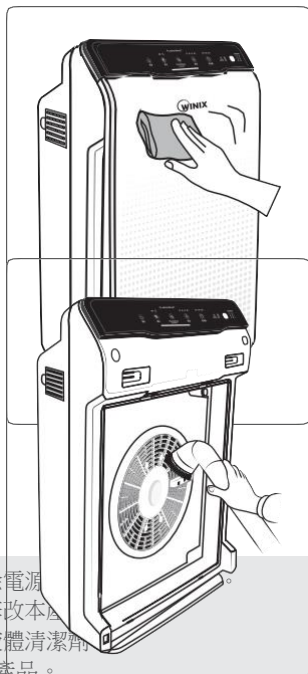

⚠ 注意

- 清潔產品時，務必先拔除電源。
- 切勿自行拆卸、修理或修改本產品。
- 切勿使用易燃性噴劑或液體清潔劑。
- 切勿讓孩童清潔或維護產品。
- 清潔或維護前，確認已拔除產品插頭。

常見問題

問題	檢查／採取行動
完全無法開機	<ul style="list-style-type: none">• 插頭是否確實固定在插座上？<ul style="list-style-type: none">- 確認插座有電並確保插頭確實插入。• 是否停電？<ul style="list-style-type: none">- 檢查其他燈具及電氣設備是否正常運作，並再試一次。
無法以自動模式運作	<ul style="list-style-type: none">• 是否已選擇自動模式？<ul style="list-style-type: none">- 按壓模式鍵直到選取自動模式。• 感應器是否受阻或堵塞？<ul style="list-style-type: none">- 清潔粉塵感應器，參見第17頁。
振動且產生很多噪音	<ul style="list-style-type: none">• 是否在傾斜或不平的表面上運行？<ul style="list-style-type: none">- 將產品移至堅硬且平整的水平地板上。
電源插頭及插座溫度高	<ul style="list-style-type: none">• 插頭是否確實插在插座內？<ul style="list-style-type: none">- 確認插頭正確插入插座中。

常見問題

問題	檢查／採取行動
有異味	<ul style="list-style-type: none">• 是否在有大量煙霧、粉塵或氣味的環境中使用？<ul style="list-style-type: none">- 清潔兩側的進氣口並清潔前置濾網。- 清潔或更換濾網。
風扇強度不足、 產品未淨化空氣	<ul style="list-style-type: none">• 濾網更換的LED指示燈是否亮燈？<ul style="list-style-type: none">- 視需要更換濾網。
顯示面板暗淡	<ul style="list-style-type: none">• 光敏感應器是否被碎屑堵住？<ul style="list-style-type: none">- 啟動自動模式後，光敏感應器偵測到室內變暗時，睡眠模式自動啟動。

產品規格

機型名稱	AZBU380-HWT
電源電壓	AC 110V, 60Hz
功率	35 W
最大室內面積	17坪(55 m ²)
尺寸	380 mm(W) x 208 mm(D) x 600 mm(H)
重量	7 kg
更換濾網	濾網GH／濾網型號：1712-0090-00
前置濾網	濾網型號：4521-0012-00

※ 為改良產品性能，外觀、設計及產品規格可能變更，恕不另行通知。

安全須知

感謝您購買Winix空氣清淨機，本產品僅供家庭使用。

使用空氣清淨機的重要注意事項

警告：遵守本手冊說明以降低觸電、短路及／或火災風險。

- 除非本手冊中明確建議，否則切勿檢修或修改產品。所有其他檢修只能由合格的技師進行。
- 本產品插頭有大小頭極性之分，切勿強行將插頭插入插座中。不得以任何方式變更插頭。若與插座不合，請調轉插頭方向。若仍不合，請聯絡合格的技師安裝適當的插座。
- 若電源線或插頭受損或與牆壁上插座之連接鬆脫，切勿使用。
- 只能使用AC 110V。
- 切勿損壞、切斷、強行彎折、拉扯、扭轉、纏繞、塗裝、擠壓電源線，或將重物置於其上。
- 定期去除電源線上的灰塵，此將降低因濕度累積而造成之觸電風險。
- 若插頭受損，必須由製造商或合格的技師更換。
- 清潔產品前，應先將插頭從插座中拔出。拔插頭時，請抓握插頭本身，切勿抓在電線上。
- 未使用時，將插頭從插座中拔出。
- 勿在手上有水的情況下拿取插頭。
- 在使用室內煙霧型殺蟲劑時，勿操作產品。
- 勿以苯或油漆稀釋劑清潔產品。勿在產品上噴灑殺蟲劑。
- 勿將產品用於潮濕處或可能弄濕產品之處，例如浴室。
- 勿將手指或異物插入進氣口或出風口中。
- 勿在易燃氣體附近使用。勿在香菸、薰香或其他會產生火花的物品周圍使用。
- 產品不會去除加熱電器或其他來源產生之一氧化碳。

使用空氣清淨機的重要預防措施

- 勿堵塞進氣口或出風口。
- 勿在瓦斯爐等高溫物體附近使用。
- 勿在可能與蒸汽接觸之處使用。
- 勿橫放使用。
- 遠離油炸機等可能產生油汙之處。
- 勿使用清潔劑清潔產品。
- 勿在沒有濾網的情況下操作。
- 勿清洗並重複使用True HEPA濾網及除臭濾網。
- 如需移動，握住產品後方的把手。
- 勿抓握前置擋板。
- 本電器不預期供生理、感知、心智能力、經驗或知識不足的使用者(包含孩童)使用，除非在對其具有安全責任的人員之監護或指導下安全使用。
- 孩童應受監護，以確保孩童不嬉玩電器。

產品保固卡

注意事項

一、期間：

- (1) 消費者於台灣地區向特家公司或其指定之經銷處(店/通路)購買之商品，自購買日(依發票或是相關憑證)起二年內(免費維修期間)，在非人為使用不當之情況下，若商品發生故障，特家公司提供免費維修服務。
- (2) 超過免費維修期間，特家公司將酌收費用，維修費用以特家公司公告或報價為準，並請消費者自行至原購買經銷處(店/通路)送/取商品。
- (3) 消費者請於購買後盡速於上網註冊，避免遺失購買憑證後會損及消費者享受免費維修服務之權益。

二、如需維修服務，請提供以下資訊：

- (1) 您於送修商品時，請告知服務人員上網註冊之個人基本資料或出示購買憑證。
- (2) 若未完成線上登錄或無法出示購買憑證，則依照商品的生產日期作為免費維修期間的起算日期。

三、排除於免費維修服務之情況：

- (1) 耗材類商品非免費維修的範圍，如濾網。
- (2) 商品係因人為損壞、使用不當、自行組裝、改造商品。
- (3) 使用不符說明書指示之電源、電壓所導致之故障或損壞者。
- (4) 因天災、地變等不可抗力因素所造成之損壞。
- (5) 產品長期儲放或放置於不當的空間所致之故障或損害者，如有硫磺區或海邊高鹽份地區等。
- (6) 非自特家公司或其指定之經銷處(店/通路)購入之商品(水貨不提供免費維修服務)。
- (7) 如對上述情況產生爭議，特家公司將保留最終判斷為權利。

四、服務聯絡方式：

商品在免費維修期間內，若需要維修，請至原購買經銷店請求協助或撥打免付費服務專線 0800-365-588

請於購買起一個月內完成線上註冊
可享有完整保固

經銷商蓋章：



特家股份有限公司
台灣台北市114內湖區新湖三路23號5樓
免付費服務專線 0800-365-588

立即登錄，享完整保固
www.trwarranty.com.tw

產品保固卡

限用物質含有情況標示聲明書

Declaration of the presence Condition of the Restricted Marking

設備名稱：ZERO 空氣清淨機 Equipment Name：ZERO Air Purifier		型號(型式)：AZBU380-HWT Type designation (Type)：AZBU380-HWT				
單元 Unit	限用物質及其化學符號 Restricted substances and its chemical symbols					
	鉛 Lead (Pb)	汞 Mercury (Hg)	鎘 Cadmium (Cd)	六價鉻 Hexavalent chromium (Cr ⁶⁺)	多溴聯苯 Polybrominated biphenyls (PBB)	多溴二苯醚 Polybrominated diphenyl ethers (PBDE)
內外殼 Encloure	○	○	○	○	○	○
電路板 PCB Assembly	—	○	○	○	○	○
馬達 Motor	○	○	○	○	○	○
電源線 Cord set	—	○	○	○	○	○
<p>備考1. “超出0.1 wt%”及“超出0.01 wt%”系指限用物質之百分比含量超出百分比含量基準 Note 1: “Exceeding 0.1 wt%” and “Exceeding 0.01 wt%” indicate that the percentage content of the restricted substance exceeds the reference percentage value of presence condition.</p> <p>備考2. “○”係指該項限用物質之百分比含量未超出百分比含量基準質。 Note 2: “○” indicates that the percentage content of the restricted substance does not exceed the percentage of reference value of presence.</p> <p>備考3. “—”係指該項限用物質為排除項目。 Note 3: “—” indicates that the restricted substance corresponds to the exemption.</p>						

產品名稱	ZERO 空氣清淨機	
機型名稱	AZBU380-HWT	
購買日期		
保固期	二年	
購買地點		
購買地點電話		
顧客資訊	地址	
	姓名	
	電話	

※ 購買後，務必填寫上述所有資訊。

備註

備註

備註

RoHS
Compliant



○ 產品相關問題及
客戶服務聯絡電話

為加速服務，請詳說明機型名稱及型號、
問題情況、聯絡資訊及地址。

生產國：韓國 / 特家股份有限公司

特家股份有限公司 / 地址：台北市內湖區新湖三路23號5樓

0800-365388