

繁體中文 6



PicoBaristo

Type HD8924/08

 **Saeco**

Register your product and get support at
www.saeco.com/welcome

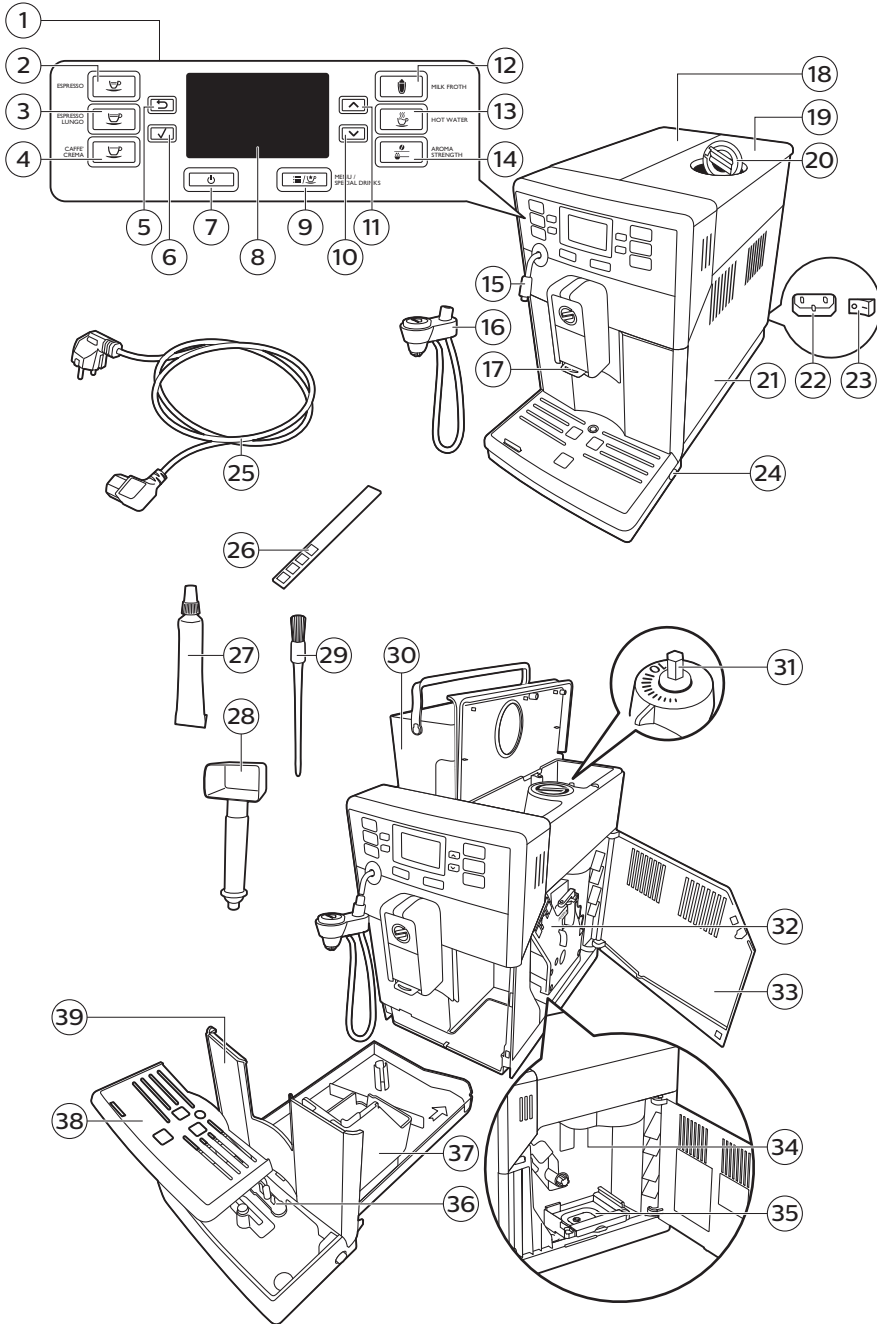

繁體中文 6

內容

簡介	7
重要事項	7
警告	7
電磁波 (EMF)	8
咖啡機概觀	8
使用者介面	9
首次安裝	9
手動沖洗循環	12
沖洗咖啡沖煮管路	12
沖洗熱水管路	13
AquaClean 濾水器	13
準備與安裝 AquaClean 濾水器	13
啟動 AquaClean 濾水器	14
更換 AquaClean 濾水器	15
測試水質硬度	16
飲品類型與份量	17
沖煮咖啡	18
以咖啡豆沖煮咖啡	19
以預磨咖啡粉沖煮咖啡	19
特殊飲品	19
特殊飲品選擇方式	20
以自動奶泡機沖泡飲品	20
自動奶泡機準備工作	20
製作奶泡	21
提供熱水	21
調整數量與口味	21
Saeco 調整系統	21
調整咖啡與牛奶份量	21
調整咖啡濃度	22
調整研磨設定	22
維護與保養	22
清洗沖煮組件	23
每月潤滑沖煮組件	25
清潔自動奶泡機	26
除垢程序	29
若除垢程序中斷該怎麼做	30
警示圖示與錯誤碼	31
錯誤碼的意義	32
疑難排解	33
示範模式功能	36
訂購 Saeco 配件	36
技術規格	36
回收	37
保固與支援	37

簡介

親愛的客戶，非常感謝您購買 Saeco PicoBaristo 全自動義式濃縮咖啡機！現在只要輕鬆按下按鈕，您就可以沖泡出從義式濃縮咖啡到奶泡等所有您喜愛的咖啡飲品，而且當然是用新鮮咖啡豆沖泡！

您可以在本使用手冊中找到所需的資訊，並以最佳方式安裝、使用、維護並善用咖啡機。為充分享受 Saeco 為您提供的好處，請至下列位址註冊產品：www.saeco.com/welcome

重要事項

- 連接的牆上插座務必符合咖啡機技術規格的電壓。
- 將咖啡機連接到有接地的電源插座。
- 請勿讓電源線懸掛在餐桌或流理台邊緣，或是接觸高溫表面。
- 請勿將咖啡機、插頭或電源線浸入水中 (有觸電的危險)。
- 請勿讓液體淋濕電源線接頭。
- 請勿將熱水噴嘴朝向身體部位：有燙傷的危險。
- 請勿接觸高溫表面，務必使用握把和旋鈕。
- 使用咖啡機背後的主開關，關閉咖啡機電源，並將電源插頭從插座上拔除：
 - 若發生故障。
 - 若長時間不用咖啡機。
 - 清潔咖啡機之前。
- 請拔插頭，切勿拉扯電源線。
- 接觸插頭時，請確保雙手乾燥。
- 當插頭、電源線或機器本身受損時，請停止使用。
- 請勿擅自改裝咖啡機或電源線。
- 務必讓飛利浦授權的維修中心進行維修作業，以免發生危險。
- 八歲以下的兒童切勿使用咖啡機。
- 在有人從旁監督或適當指示如何安全使用咖啡機，以及瞭解潛在危險的狀況下，咖啡機可供 8 歲以上兒童、身體官能或心智能力退化者，或是經驗與使用知識缺乏者使用。
- 除非兒童年滿 8 歲以上且有人監督，否則請勿讓兒童進行清潔和使用者維護。
- 請將咖啡機和電源線放在 8 歲以下兒童無法取得之處。
- 請看管孩童，避免他們將咖啡機當成玩具。
- 請勿將手指或其他物品插入咖啡研磨機。

警告

- 本咖啡機僅供一般家用，並非用於商店的員工廚房、辦公室、農舍或其他工作場所。
- 務必將產品置於穩固的平面上。搬運時也請保持直立狀態。
- 請勿將咖啡機放在加熱盤上，或直接放在高溫烤箱、加熱器或類似熱源旁邊。
- 豆槽只能放入烘焙的咖啡豆。如果豆槽放入研磨咖啡粉、即溶咖啡、未烘焙的咖啡豆或其他任何物質，可能會造成機器損壞。
- 安裝或拆除任何零件前，請務必先讓咖啡機冷卻。加熱面在使用後可能會有餘熱。
- 請勿在水箱中裝入溫水、熱水或氣泡礦泉水，否則可能會損害水箱和咖啡機。
- 絕對不可使用鋼絲絨、磨蝕性的清潔劑或侵蝕性的液體 (例如汽油或丙酮) 清潔咖啡機。使用軟布沾水擦拭即可。

- 定期為咖啡機除垢。咖啡機會提示除垢的時間。如果未定期除垢，咖啡機可能會無法正常運作。保固並未涵蓋此情況的修復作業。
- 請勿將咖啡機放在低於 0° C 的地方。加熱系統內殘留的水可能會凍結並造成損壞。
- 若長時間不使用咖啡機，則請勿將水留在水箱內。水可能會有汙染，每次使用咖啡機時均請使用乾淨的水。

電磁波 (EMF)

本飛利浦產品符合所有電磁波暴露的相關適用標準和法規。

咖啡機概觀

- 1 使用者介面
- 2 ESPRESSO 按鈕
- 3 ESPRESSO LUNGO 按鈕
- 4 CAFFÈ CREMA 按鈕
- 5 ESC 按鈕
- 6 OK 按鈕
- 7 待機按鈕
- 8 顯示幕
- 9 MENU/SPECIAL DRINKS 按鈕
- 10 DOWN 按鈕
- 11 UP 按鈕
- 12 奶泡按鈕
- 13 熱水按鈕
- 14 AROMA STRENGTH 按鈕
- 15 蒸氣管
- 16 自動奶泡機
- 17 可調可拆式咖啡流出口
- 18 水箱蓋
- 19 豆槽蓋
- 20 預磨咖啡粉槽蓋
- 21 維修門蓋
- 22 電線插座
- 23 主開關
- 24 滴盤釋放鈕
- 25 電線
- 26 水質硬度試紙
- 27 潤滑膏
- 28 多功能工具
(量匙、研磨調整鑰匙和咖啡輸送管清潔工具)
- 29 清潔刷
- 30 水箱
- 31 研磨調整旋鈕
- 32 沖煮組件
- 33 維修門蓋
- 34 咖啡出口輸送管
- 35 咖啡殘渣抽屜
- 36 滴盤已滿指示燈
- 37 咖啡粉槽
- 38 滴盤蓋
- 39 滴盤

使用者介面



使用這些按鈕瀏覽功能表：

- 1 ESC 按鈕：按下此按鈕可回到主選單。
- 2 OK 按鈕：按下此按鈕可選擇、確認或停止功能。
- 3 UP 按鈕：按下此按鈕可向上捲動顯示功能表。
- 4 DOWN 按鈕：按下此按鈕可向下捲動顯示功能表。

這些按鈕擁有背光功能可引導您。若要確認飲品選擇或停止功能，必須按下 OK 按鈕。背光的 ESC 按鈕可返回，並在顯示螢幕上顯示暫停符號時，可暫停功能。

首次安裝

本機器經過咖啡沖泡測試。雖然機器經過仔細清潔，機器內可能留有咖啡殘渣。但是我們保證此咖啡機為全新機器。

就如同大部分的全自動機器，您必須先沖煮若干杯咖啡後，讓機器完成自行調整，以便沖泡出最美味的咖啡。

- 1 移除咖啡機的所有包裝材料。
- 2 將咖啡機放置於餐桌或流理台，遠離水龍頭、水槽與熱源。

注意：咖啡機的上方、背面及兩側必須至少保留 15 公分的間隔距離。

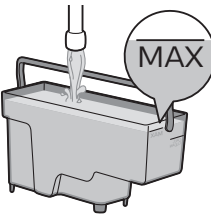
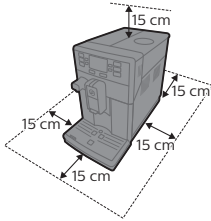

- 3 將清水注入水箱至 MAX 水位刻度，然後將水箱裝回咖啡機上。按下 OK 按鈕來確認。

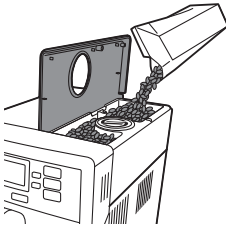

- 4 打開豆槽蓋。將咖啡豆倒入豆槽內，關上蓋子。

注意：請勿在豆槽中加入過量的咖啡豆，以免研磨器受損。

警告：僅能使用義式濃縮咖啡豆。請勿使用研磨咖啡粉、未烘焙或焦糖化的咖啡豆，否則可能造成機器損壞。

10 繁體中文

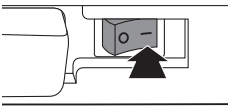
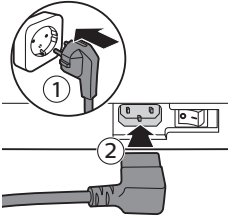

5 將電源插頭插入牆上插座 (1)，然後將小插頭插入機器後方的插座 (2)。

6 將主開關設定到 ON 位置，啟動咖啡機。
- 待機按鈕會閃爍。

7 按下待機按鈕，開啟咖啡機電源。

8 顯示螢幕會請您選擇您的語言。按下 OK 按鈕。

9 向下捲動語言清單，然後按下 OK 按鈕確認選擇的語言。

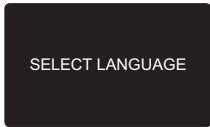

10 顯示螢幕顯示管路預備圖示，表示您需要預備管路。

11 在咖啡流出口和蒸氣管下放置一個容器。按下 OK 按鈕來啟動水流管路預備循環。咖啡機開始流出熱水。



12 顯示螢幕顯示預備圖示。進度列會顯示預備循環的進展。



- 13 咖啡機進行加熱，顯示螢幕顯示溫度圖示。
 14 將容器清空，並將其放回咖啡流出口下方。



- 15 咖啡機開始讓沖洗水流過咖啡流出口。顯示螢幕顯示沖洗圖示與進度列。
 注意：請勿打斷沖洗循環。



- 16 顯示螢幕詢問：啟動 AquaClean 濾水器嗎？

注意：若您想要稍後安裝 AquaClean 濾水器，按下 ESC 按鈕，並繼續手動沖洗循環。若要稍後在安裝濾水器，請參閱「AquaClean 濾水器」章節。

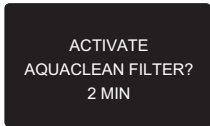

- 17 若您想要安裝 AquaClean 濾水器，按下 OK 按鈕。啟動程序將需要 2 分鐘。
 顯示螢幕會提醒您：插入濾水器，為水箱加水。
 18 從包裝取出 AquaClean 濾水器。用動濾水器約 5 秒。

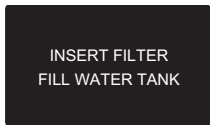

- 19 將 AquaClean 濾水器上下顛倒放置在裝有冷水的容器中，直到氣泡不再冒出來為止。
 20 從咖啡機中取出水箱並清空。

12 繁體中文

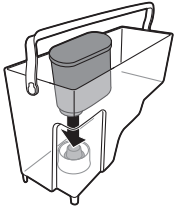

- 21 將 AquaClean 濾水器垂直插入濾水器接口。將 AquaClean 濾水器向下壓至最低點。確認過濾器緊密接合，且密封墊在正確位置，使產品可發揮最大效能。
- 22 將清水注入水箱至 MAX 水位刻度，然後將水箱裝回咖啡機上。按下 OK 按鈕來確認。

PLACE A CONTAINER
UNDER THE SPOUT
AND STEAM TUBE

- 23 顯示器提醒您咖啡流出口和蒸氣管下方放置一個容器。按下 OK 按鈕來確認。咖啡機開始流出熱水。

ACTIVATING
FILTER

- 24 顯示螢幕將出現濾水器啟動的畫面，上面的進度列會顯示濾水器啟動的進展。



- 25 啟動完成後，顯示螢幕會顯示打勾圖示，確認已啟動。

100%
AQUA
CLEAN



- 26 接著會出現咖啡機就緒畫面，並出現 AquaClean 100% 圖示，表示濾水器已啟動。

手動沖洗循環

在手動沖洗循環期間，清水會流過水流與咖啡沖煮管路。這會持續數分鐘。

沖洗咖啡沖煮管路

- 1 將一個容器放在咖啡流出口下方。



2 按下 AROMA STRENGTH 按鈕，選擇 GROUND COFFEE (研磨咖啡)。

注意：請勿將預磨咖啡粉加至預磨咖啡粉槽中。

3 按下 CAFFÈ CREMA 按鈕。咖啡機會從咖啡流出口開始流出水。

4 靜候片刻，直到咖啡機停止流出水，再清空容器。

5 重複步驟 1 至 4 兩次。

沖洗熱水管路



1 請在蒸氣管下方放置一個容器。

2 按下熱水按鈕。

3 咖啡機開始流出熱水。

4 當咖啡機不再流出水，重複執行步驟 2 與步驟 3 兩次。

5 咖啡機回到主選單時，清空容器。您現在可以開始使用咖啡機。

AquaClean 濾水器

AquaClean 過濾器的設計是用來減少咖啡機中的水垢沈積物，並提供過濾水，以完整保留每一杯咖啡的香氣與美味。若您依照本使用手冊使用一系列 8 個 AquaClean 濾水器，就無須每沖泡 5,000 杯 (每杯 100 毫升) 咖啡後為機器除垢。

注意：一旦容量下降至 0% 且濾水器圖示快速閃爍，請立即更換 AquaClean 濾水器。至少每 3 個月更換 AquaClean 濾水器，即便咖啡機尚未指示需要更換濾水器。

提示：當容量下降至 10% 且濾水器圖示開始緩慢閃爍時，建議您購買新的濾水器。這可確保在容量下降至 0% 時，您可以更換濾水器。

準備與安裝 AquaClean 濾水器



1 從包裝取出 AquaClean 濾水器。甩動濾水器約 5 秒。

2 將 AquaClean 濾水器上下顛倒放置在裝有冷水的容器中，直到氣泡不再冒出來為止。

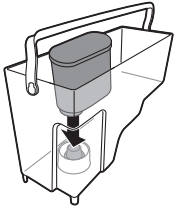

- 3 將 AquaClean 濾水器垂直插入濾水器接口。將 AquaClean 濾水器向下壓至最低點。確認過濾器緊密接合，且密封墊在正確位置，使產品可發揮最大效能。

啟動 AquaClean 濾水器

您可以在首次安裝時就安裝 AquaClean 濾水器，作為安裝程序的一部分。若您在首次使用時就略過 AquaClean 濾水器的安裝，可依下列方式進入功能表來安裝濾水器。

- 1 按下 MENU/SPECIAL DRINKS 按鈕，選擇 MENU (功能表)，再按下 OK 按鈕確認。捲動以選擇「AquaClean」濾水器。按下 OK 按鈕來確認。
 - 顯示螢幕顯示先前安裝的 AquaClean 濾水器，數量可能是 0 到 8 個濾水器。



- 2 顯示螢幕詢問您是否想啟動濾水器。按下 OK 按鈕啟動濾水器。

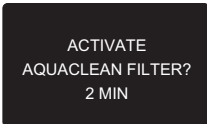

- 3 顯示螢幕會請您插入濾水器，將水注入水箱。準備好 AquaClean 濾水器，將其安裝在水箱內 (請參閱「準備與安裝 AquaClean 濾水器」)。將水箱加水至 MAX 水位刻度。

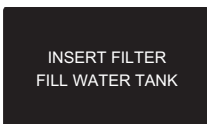

- 4 顯示器提醒您在咖啡流出口和蒸氣管下方放置一個容器。按下 OK 按鈕來確認。咖啡機開始流出熱水。

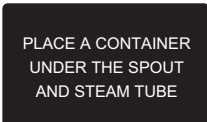



- 顯示螢幕將出現濾水器啟動的畫面，上面的進度列會顯示濾水器啟動的進展。



- 啟動完成後，顯示螢幕會顯示打勾圖示，確認已啟動。



- 接著會出現咖啡機就緒畫面，並出現 AquaClean 100% 圖示，表示濾水器已啟動。

更換 AquaClean 濾水器

當顯示螢幕上的濾水器圖示開始閃爍時，請替換 AquaClean 濾水器。

濾水器容量指示

- 安裝新濾水器後，濾水器圖示上的狀態指示顯示為 100%。



- 隨著您使用咖啡機，百分比會逐漸從 100% 減少至 20%。



- 濾水器容量下降至 10% 時，濾水器圖示會開始間隔 2 秒閃亮閃滅。



- 濾水器容量下降至 0% 時，若您沒有更換濾水器，濾水器圖示會開始間隔 1 秒閃亮閃滅。如果您忽視這個指示，濾水器圖示會從顯示器上消失。



- 當濾水器圖示從顯示器上消失，在安裝新的濾水器前，您必須先為咖啡機除垢。

如何更換濾水器

- 1 按下 MENU/SPECIAL DRINKS 按鈕，選擇 MENU (功能表)，再按下 OK 按鈕確認。捲動以選擇「AquaClean」濾水器。按下 OK 按鈕來確認。



- 顯示螢幕顯示先前安裝的 AquaClean 濾水器，數量可能是 0 到 8 個濾水器。
- 2 顯示螢幕詢問您是否想啟動新的濾水器。按下 OK 按鈕來確認。
- 3 按照螢幕上的指示安裝新的濾水器，將水箱裝滿，並在咖啡流出口和蒸氣管下方放置一個容器。按下 OK 按鈕來確認每個步驟。
 - 顯示螢幕將出現濾水器啟動的畫面，上面的進度列會顯示濾水器啟動的進展。
 - 啟動完成後，顯示螢幕會顯示打勾圖示，確認已啟動。
 - 接著會出現咖啡機就緒畫面，並出現 AquaClean 100% 圖示，表示濾水器已啟動。



換過 8 個濾水器之後的濾水器更換步驟

- 1 當顯示器上開始閃爍濾水器圖示，按下功能選擇/特殊飲品按鈕，選擇「功能表」，再按下 OK 按鈕確認。捲動來選擇 AquaClean 濾水器。按下 OK 按鈕進入濾水器功能表。
 - 顯示螢幕會告訴您在啟動新的濾水器前，必須先為機器除垢。
- 2 按下 OK 按鈕，開始進行除垢程序。
 - 若您不想馬上開始除垢，按下 ESC 按鈕數次，離開濾水器功能表。
- 3 除垢程序完成後，顯示螢幕會詢問您是否想安裝 AquaClean 濾水器。
 - 依照「更換 AquaClean 濾水器」中的步驟操作。

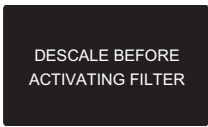

測試水質硬度

為了讓咖啡機能依據您所在地區的水質調整，請使用隨附的水質硬度試紙測試水質硬度。



- 1 將隨附的水質硬度試紙在自來水中浸泡 1 秒。
- 2 移開水質硬度試紙，等候 1 分鐘。

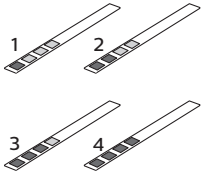

- 3 檢查有幾個方塊變成紅色，並對照下方的水質硬度表。

紅色方塊數	設定的值	水質硬度
1	1	水質很軟
2	2	軟水
3	3	硬水
4	4	水質硬度很高

設定水質硬度

- 1 若要設定水質硬度，請按下 MENU/SPECIAL DRINKS 按鈕，選擇功能表並捲動以選擇水質硬度。
- 2 按下 OK 按鈕，選擇在您當地的水質硬度。
- 3 按下 OK 按鈕來確認。



飲品類型與份量

飲品名稱	說明	選擇方式
義式濃縮咖啡	泡沫層厚的小杯咖啡	控制面板上的可編程按鈕
芮斯崔朵	泡沫層厚的小杯義式超濃縮咖啡	特殊飲品功能表

18 繁體中文

淡式義式濃縮咖啡	泡沫層厚的中杯大份量義式濃縮咖啡	控制面板上的可編程按鈕
黃金泡沫咖啡	泡沫層薄的大杯大份量義式濃縮咖啡	控制面板上的可編程按鈕
雙倍義式濃縮咖啡	泡沫層厚的中杯雙倍義式濃縮咖啡	特殊飲品功能表
奶泡牛奶	帶有泡沫的熱牛奶	控制面板上的可編程按鈕
熱水		控制面板上的可編程按鈕

飲品名稱	標準份量	份量範圍
義式濃縮咖啡	40 ml	20 - 230 ml
芮斯崔朵	40 ml	20 - 230 ml
淡式義式濃縮咖啡	80 ml	20 - 230 ml
黃金泡沫咖啡	125 ml	20 - 230 ml
雙倍義式濃縮咖啡	60 ml (雙倍研磨)	40 - 230 ml
熱水	300 ml	50 - 450 ml

注意：上述份量為大約值。

沖煮咖啡

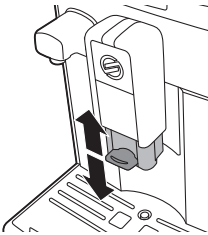

本咖啡機可用來沖煮不同種類的咖啡，容器可以是不同尺寸的杯子或玻璃杯。若要調整咖啡流出口的高度至杯子或玻璃杯尺寸適合的位置，請向上或向下滑動流出口。

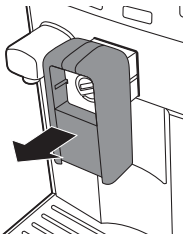

若您想沖煮拿鐵瑪奇朵，請移除咖啡流出口，以便拿鐵瑪奇朵玻璃杯能放在咖啡流出的位置下方。

以咖啡豆沖煮咖啡

沖煮 1 杯咖啡

- 1 將一個咖啡杯放在咖啡流出口下方。
- 2 按下 ESPRESSO、ESPRESSO LUNGO 或 CAFFÈ CREMA 按鈕，沖煮所選的咖啡。



提示：芮斯崔朵和雙份義式濃縮咖啡可在 SPECIAL DRINKS (特殊飲品) 功能表中選擇。

- 咖啡開始從咖啡流出口流出。

注意：若您想在機器流出預設的咖啡量前停止沖煮流程，請按下 OK 按鈕或先前選擇的飲品按鈕。

沖煮 2 杯咖啡

- 1 將兩個咖啡杯放在咖啡流出口下方。
- 2 您可以同時沖煮兩杯義式濃縮咖啡、淡式義式濃縮咖啡或黃金泡沫咖啡。按下您想要飲品的按鈕兩次。機器便會自動依序執行兩次研磨循環。



以預磨咖啡粉沖煮咖啡

當您使用預磨咖啡粉沖煮咖啡時，請使用隨附多功能工具中的量匙，將正確的咖啡粉量放入預磨咖啡粉槽中。若您加入過多的預磨咖啡粉，多餘的咖啡粉將會跑到咖啡粉抽屜中。

- 1 打開預磨咖啡粉槽蓋。
- 2 倒入一量匙的預磨咖啡粉至咖啡粉槽中。
- 3 蓋上預磨咖啡粉槽蓋。
- 4 將一個咖啡杯放在咖啡流出口下方。

警告：請勿在預磨咖啡粉槽中放入預磨咖啡粉以外的其他任何物質，因為可能會損壞機器。

- 5 按下 AROMA STRENGTH 按鈕數次，選擇 GROUND COFFEE (研磨咖啡)。
- 6 按下您想要沖煮的飲品按鈕。
 - 咖啡機將開始自動沖煮所選的飲品。

注意：使用預磨咖啡粉的話，一次只能沖煮一杯咖啡飲品。您無法使用預磨咖啡粉來沖煮需要兩次研磨的飲品，例如雙份義式濃縮咖啡。

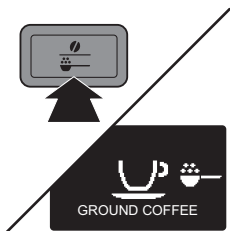
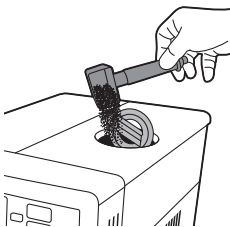

特殊飲品

在特殊飲品功能表中可以選擇芮斯崔朵和雙倍義式濃縮咖啡。

特殊飲品選擇方式

- 1 按下功能選擇/特殊飲品按鈕，選擇「飲品」。
- 2 按下 OK 按鈕來確認。
- 3 捲動選擇芮斯崔朵或雙倍義式濃縮咖啡。

以自動奶泡機沖泡飲品

注意：使用蛋白質含量至少 3% 的冰牛奶 (溫度約 5° C/41° F)，確保製作出最佳奶泡。您可以使用全脂或半脫脂牛奶。

自動奶泡機準備工作

警告：小心燙傷！ 咖啡流出之前可能會先稍微噴出熱水。當使用蒸氣時，蒸氣管和鍍鉻上蓋的溫度可能會極高。千萬不要徒手觸碰。務必以圖中所示的方式來操作自動奶泡機。

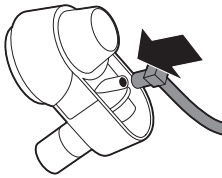

- 1 將吸管裝入自動奶泡機。



- 2 將自動奶泡機插到鍍鉻上蓋的橡膠接頭上。
- 3 確認自動奶泡機的位置無誤。若無法將自動奶泡機插到蒸氣管上，請旋轉鍍鉻上蓋。若突起處能夠剛好嵌入鍍鉻上蓋的插槽時，代表已正確組裝好自動奶泡機。

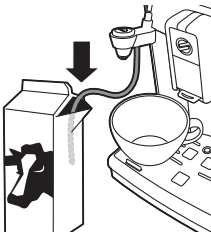

- 4 將吸管的另一端插入牛奶盒。

製作奶泡

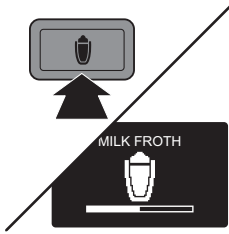

- 1 將一個杯子放在自動奶泡機下方並按下奶泡按鈕。
- 2 預先設定好的奶泡量會從機器流入杯中。
- 3 若要停止奶泡，請按下 OK 按鈕或奶泡按鈕。
 - 咖啡機流完咖啡需要幾秒鐘的時間。
 - 製作好奶泡後，可以立刻開始沖煮咖啡或提供熱水。

提供熱水

警告：小心燙傷！咖啡流出之前可能會先稍微噴出熱水。蒸氣管和鍍鉻上蓋的溫度可能會極高。

- 1 若有安裝自動奶泡機，請從蒸氣管拆除。
- 2 將水杯或玻璃杯置於蒸氣管下方。
- 3 按下熱水按鈕。
 - 預先設定好的熱水量會從機器流入杯中。若要停止給水，按下 OK 按鈕或熱水按鈕。

調整數量與口味

Saeco 調整系統

咖啡是天然產品，其風味特色可能依據其產地、調豆與烘焙方式而有所不同。本咖啡機搭載了自行調整系統，能夠從您最喜愛的咖啡豆中萃取出最佳風味。機器會在沖煮若干杯咖啡後進行自我調整。

調整咖啡與牛奶份量



您可以依據您的口味和杯子的大小，調整沖煮的飲品份量。

- 1 如欲調整義式濃縮咖啡的份量，按住 ESPRESSO 按鈕，直到顯示螢幕顯示 MEMO (記憶) 圖示。
 - 咖啡機進入程序設定階段，開始沖煮所選的飲品。

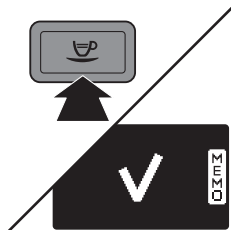

- 當杯子裝滿需要的義式濃縮咖啡量時，按下 OK 按鈕。
 - 顯示螢幕上的打勾圖示顯示該按鈕已經設定好：每次按下該按鈕，咖啡機將沖煮設定好的義式濃縮咖啡量。
 - 若要設定淡式義式濃縮咖啡、黃金泡沫咖啡、奶泡牛奶和熱水的份量，請遵循同樣的程序：按住該飲品的按鈕，並在杯中已注入所需的咖啡量時按下 OK 按鈕。若要調整熱水的份量，請拆除自動奶泡機。

調整咖啡濃度

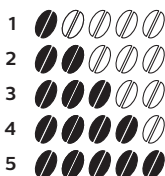

若要變更咖啡份量，按下 AROMA STRENGTH 按鈕。您每次按下 AROMA STRENGTH 按鈕，香氣強度都會變更一度。顯示螢幕顯示選擇的強度，並只會在沖煮咖啡時儲存此設定。

- 非常溫和
- 溫和
- 一般
- 濃
- 非常濃

注意：咖啡機會針對每種咖啡強度，自動注入正確的咖啡量。

GROUND COFFEE (研磨咖啡) 是咖啡強度功能表中的最後一個選項。選擇此選項就可用研磨咖啡粉沖煮咖啡。使用隨附多功能工具中的量匙，量出正確的研磨咖啡粉量。

注意：咖啡機在沖煮咖啡時，將回到主畫面，並儲存選擇的香氣強度。

調整研磨設定

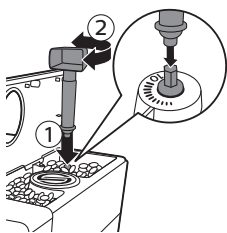

您可以使用多功能工具握把中的研磨器調整鑰匙，調整研磨器設定。根據每次選定的研磨設定，陶瓷咖啡研磨器可確保您沖煮的每杯咖啡都完美地經過均勻的研磨。如此可保留完整的咖啡香氣，並為每杯咖啡帶來完美口感。

- 打開豆槽蓋。
- 將研磨器調整鑰匙放在研磨調整旋鈕上 (1)。往下推並往左或往右旋轉 (2)，每次轉動一個溝槽。
 - 您共有 10 種不同的研磨設定可以選擇。點愈小，咖啡愈濃。

注意：轉動研磨調整旋鈕時，每次請勿超過一個溝槽，以免研磨器受損。

注意：使用新設定時，沖煮 2-3 杯咖啡之後，差異會變得更明顯。

維護與保養

咖啡機的維護極為重要，如此才能延長咖啡機的使用壽命，並確保沖煮出最佳品質與口感的咖啡。

清潔滴盤與咖啡粉槽

在咖啡機為開機狀態時執行下列動作：

- 當顯示螢幕顯示「清空咖啡粉槽」圖示時，清空咖啡粉槽。
- 滴盤已滿指示燈透過滴盤亮起時，代表滴盤已滿。每天清空並清潔滴盤。

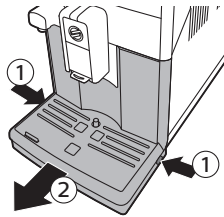
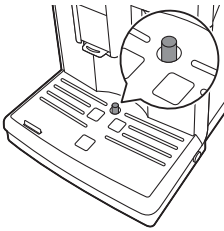

- 1 按下滴盤兩側的釋放按鈕 (1)，將滴盤拉出咖啡機 (2)。
- 2 移除並清空咖啡粉槽。
- 3 清空滴盤後，放在水龍頭下沖洗。
- 4 請重新將咖啡粉槽裝回滴盤。
- 5 將滴盤滑入咖啡機內，直到聽見「喀嗒」一聲卡入定位為止。

注意：當您移除滴盤時，請確定咖啡機仍維持在開機狀態。若在移除滴盤前將咖啡機關機，重新開啟咖啡機後，即便滴盤已空，「清空咖啡粉槽」圖示仍會出現在顯示螢幕上。

清潔水箱

- 1 定期將水箱從咖啡機移除，並以清水沖洗。
- 2 將清水注入水箱至 MAX 刻度，然後將水箱裝回咖啡機上。

清潔咖啡豆槽

- 每個月用乾布清潔豆槽一次。
- 必要時，請以乾布清潔預磨咖啡粉槽。

清洗沖煮組件

每週清潔沖煮組件

- 1 關閉咖啡機電源，並拔除插頭。
- 2 連同咖啡粉槽一起移除滴盤。
- 3 清空滴盤後，放在水龍頭下沖洗。
- 4 清空咖啡粉槽，並在水龍頭下以溫水沖洗。
- 5 打開維修門蓋。
- 6 按下 PUSH 按鈕 (1) 並拉動沖煮組件上的握柄，將其從咖啡機取下 (2)。

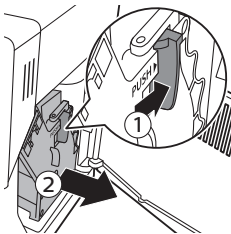

24 繁體中文

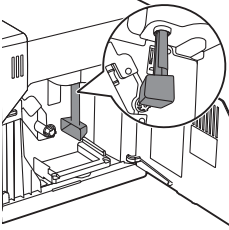

7 使用湯匙握把或隨附的多功能工具，徹底清潔咖啡出口輸送管。如圖所示插入。

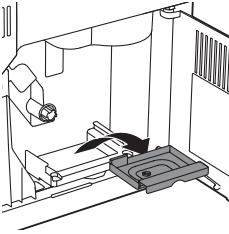

8 移除並清空咖啡粉殘渣槽後，在水龍頭下以溫水沖洗。晾乾後重新插入。

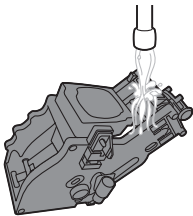

9 以溫水徹底沖洗沖煮組件。請仔細清潔上方濾網。

注意事項：請勿將沖煮組件放入洗碗機清洗，同時也請勿使用洗碗精或清潔劑來清潔。這可能會造成沖煮組件故障，並影響咖啡的口感。

10 請徹底風乾沖煮組件。

注意：請勿用布擦乾沖煮組件，以避免沖煮組件內累積纖維。

11 以沾濕的軟布清潔咖啡機內部。

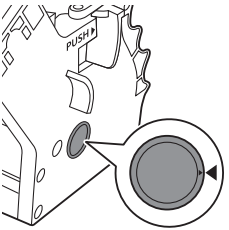

12 將沖煮組件推回咖啡機之前，請確定兩側的參考記號相符。如不相符，請執行下列步驟：

- 確定拉桿接觸到沖煮組件底部。

13 請確定沖煮組件的鎖定鉤位於正確的位置。

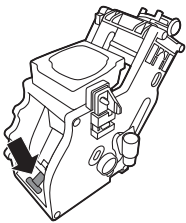

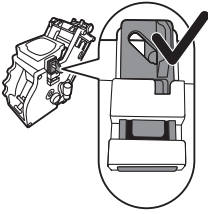

- 要將鉤正確定位，請將它往上推到最上方的位置。

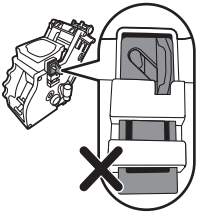

- 如果鉤還在最底部的的位置，它就無法正確定位。

- 14 沿著兩側的導引軌道將沖煮組件推回咖啡機，直到聽見「喀噠」一聲卡入定位為止。

警告：請勿按下 PUSH 按鈕。

- 15 關閉維修門蓋。

每個月使用去油汙錠清潔沖煮組件

- 請在咖啡機沖煮 500 杯咖啡後執行此清潔循環，或每個月執行一次此清潔循環。
- 請使用去油汙錠執行此清潔循環。

警告：去油汙錠只可用於清潔。去油汙錠並不具有除垢功能。

- 1 將一個容器放在咖啡流出口下方。
- 2 按下 AROMA STRENGTH 按鈕，選擇 GROUND COFFEE (研磨咖啡)。
- 3 將去油汙錠放入研磨咖啡粉槽中。
- 4 按下 CAFFÈ CREMA 按鈕。咖啡機會從咖啡流出口流出水。
- 5 進度列達到中間時，將咖啡機背後的主開關切至 OFF。
- 6 靜置約 15 分鐘的時間，讓去油汙溶液產生作用。
- 7 將主開關設定至 ON。
- 8 按一下待機按鈕。
- 9 靜候片刻，直到咖啡機執行自動沖洗循環。
- 10 執行「每週清潔沖煮組件」程序。
- 11 連同咖啡粉槽一起移除滴盤。清空滴盤與咖啡粉槽後，再裝回咖啡機。
- 12 按下 AROMA STRENGTH 按鈕，選擇 GROUND COFFEE (研磨咖啡)。
- 13 按下 CAFFÈ CREMA 按鈕。咖啡機會從咖啡流出口流出水。
- 14 重複步驟 12 與 13 兩次。倒掉流出的水。
- 15 如欲清潔滴盤，請在滴盤中放入去油汙錠，並在滴盤中注入達三分之二容量的熱水。靜置約 30 分鐘，讓去油汙錠產生作用。接著倒空滴盤並徹底沖洗。

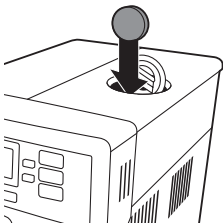

每月潤滑沖煮組件

在咖啡機沖煮 500 杯咖啡後潤滑沖煮組件，或每個月潤滑一次。

- 1 關閉咖啡機電源，並拔除插頭。
- 2 拆卸沖煮組件，然後按照「每週清潔沖煮組件」一節中的指示，在水龍頭下以溫水徹底沖洗。

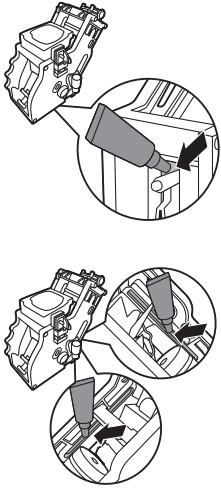

3 在沖煮組件底部的軸周圍塗抹一些潤滑劑。

4 在軌道兩側塗抹一些潤滑劑 (見圖示)。

5 按照「每週清潔沖煮組件」一節的指示裝入沖煮組件。

清潔自動奶泡機

每次使用完畢後，請務必清潔自動奶泡機以保障衛生安全，如此可確保能夠製作出完美的奶泡。

每天清潔自動奶泡機

- 1 將吸管放入裝滿清水的杯子。
- 2 將空容器放置在自動奶泡機下方。按下奶泡按鈕。
- 3 自動奶泡機流出的水變乾淨後，請按下 ESC 按鈕以停止出水。

每月清潔自動奶泡機

自動奶泡機的每月清潔依序會進行兩個清潔循環：第一個循環需使用 Saeco 牛奶管路清潔劑加水，第二個循環只要使用清水清洗管路即可。

注意事項：如果機器不久前使用過，蒸氣棒和自動奶泡機可能會很燙。

以牛奶管路清潔劑和水進行清潔循環

- 1 將 Saeco 牛奶管路清潔包的內容物倒入杯中。加入半公升的水。將吸管插入杯中。將一個容器放置在自動奶泡機下方。
- 2 按下奶泡按鈕。
 - 可按下 OK 按鈕來停止出水，或是讓機器持續出水到自動停止為止。
- 3 以清水沖洗杯子，並在杯中倒入半公升的清水，以用於沖洗循環。
- 4 清空容器，並放回自動奶泡機下方。
- 5 將吸管插入杯中。
- 6 按下奶泡按鈕。
 - 可按下 OK 按鈕來停止出水，或是讓機器持續出水到自動停止為止。

清潔自動奶泡機零件

自動奶泡機有四個必須拆卸的零件：

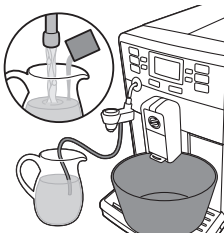

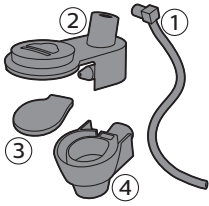

如何清潔自動奶泡機

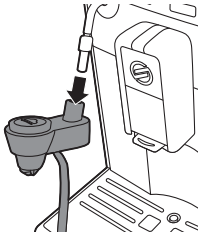

1 從蒸氣管拆除自動奶泡機。

注意事項：如果機器不久前使用過，蒸氣棒和自動奶泡機可能會很燙。

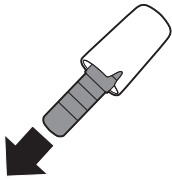

2 將鉻製上蓋和橡膠接頭自蒸氣管取出。

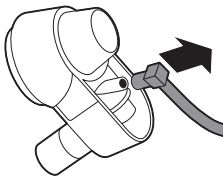

3 從奶泡機上蓋拆除吸塵管。

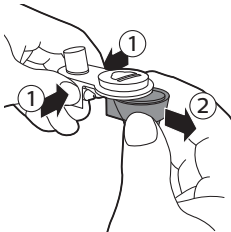

4 拆除自動奶泡機時，請按住側邊 (1) 稍微左右移動拉出 (2)。

28 繁體中文



- 5 從奶泡機拆除橡膠蓋。
- 6 以溫水沖洗組件。

注意：您可以在洗碗機中清潔這些組件。

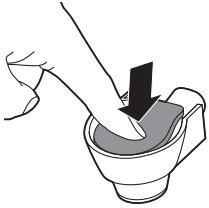

- 7 重新組裝時，將橡膠蓋的中間往奶泡機按下，並確認已經安裝到位。

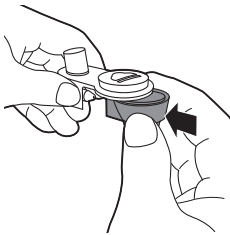

- 8 將自動奶泡機安裝至奶泡機上蓋。聽到喀噠聲，表示兩個零件安裝到位。

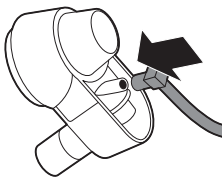

- 9 將吸塵管裝入自動奶泡機。

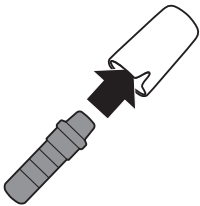

- 10 先將鍍鉻上蓋插到蒸氣管上，再將橡膠接頭推回蒸氣管上。

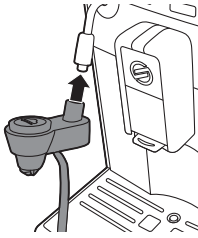
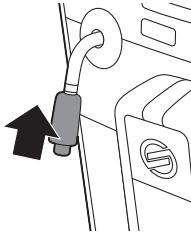

警告：裝回橡膠接頭時，請勿將接頭推超過蒸氣管上的線。若推過頭，自動奶泡機可能會無法從牛奶盒內吸取牛奶，因而無法正確運作。

11 將自動奶泡機插到鍍鉻上蓋的橡膠接頭上。

除垢程序

當顯示螢幕詢問「開始除垢？」，就必須為機器除垢。若顯示螢幕出現此問題時，沒有為機器除垢，咖啡機可能會無法正常運作。若是這樣，保固將不涵蓋此種維修。

僅能使用 Saeco 除垢溶液來為機器除垢。Saeco 除垢溶液專為確保讓咖啡機發揮最佳效能而設計。使用其他除垢產品可能會損壞咖啡機，並在水中留下殘留物。您可以前往 www.shop.philips.com/service，在線上商店購買 Saeco 除垢溶液。除垢程序會持續 23 分鐘左右，其中包含除垢循環 (20 分鐘) 和沖洗循環 (3 分鐘)。您可以隨時按下 ESC 按鈕暫停除垢或沖洗循環。若要繼續除垢或沖洗循環，按下 OK 按鈕即可。

注意：請勿在除垢程序期間取下沖煮組件。

警告：除垢程序進行時，請勿飲用除垢溶液或流出的水。

1 顯示螢幕詢問「開始除垢？」，按下 OK 按鈕，開始進行除垢程序。

注意：您可以按下 ESC 按鈕跳過除垢。若您想要稍後開始除垢程序，請按下 MENU/SPECIAL DRINKS 按鈕，選擇「功能表」，捲動並選擇「除垢」。按下 OK 以確認。

2 顯示螢幕會告訴您從水箱中移除 AquaClean 濾水器 (如果有的話)。移除濾水器並按下 OK 按鈕確認。

3 顯示螢幕會告訴您清空滴盤。清空滴盤並按下 OK 按鈕確認。

4 從蒸氣管拆除自動奶泡機。

5 在咖啡流出口和蒸氣管下方放置大型容器 (1.5 公升)，按下 OK 按鈕確認。

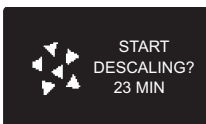

30 繁體中文

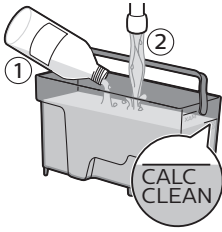

- 顯示畫面會提示您將除垢溶液倒入水箱中。將清水注入水箱至 CALC CLEAN 刻度。將水箱推回咖啡機中。按下 OK 按鈕來確認。
 - 除垢循環的第一階段開始。咖啡機開始每隔一段時間注入除垢溶液。



- 顯示螢幕顯示除垢圖示、階段指示與持續時間。第一階段需要 20 分鐘。

- 讓咖啡機流出除垢溶液直到水箱已空。
- 機器會提醒您沖洗水箱，並將水箱的水裝滿至 CALC CLEAN 刻度。
- 將水箱推回咖啡機中，按下 OK 按鈕確認。



- 移除並清空容器，並將其放回咖啡機出口和蒸氣管下方。按下 OK 按鈕來確認。
- 除垢的第二階段開始，第二階段是沖洗循環。此階段需要 3 分鐘。顯示螢幕顯示沖洗圖示與此階段將持續的時間。

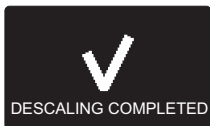

- 等待咖啡機停止流出水。當顯示螢幕上出現打勾圖示，就代表除垢程序完成。
- 按下 OK 按鈕，退出除垢程序。咖啡機開始加熱，並執行自動沖洗循環。
- 移除並清空容器。
- 清潔自動奶泡機。
- 在水箱中安裝新的 AquaClean 濾水器。

提示：使用 AquaClean 濾水器可減少除垢需求！

若除垢程序中斷該怎麼做

一旦除垢程序開始後，您就必須讓機器完成程序，不得關閉機器電源。若機器在循環中遇到問題，您可以按下待機按鈕，退出除垢程序。若發生此情形、出現電源中斷或電線不慎脫落的狀況，請執行下列步驟：

- 請倒光水箱內的水後，徹底洗淨水箱。
- 將水箱加水至 CALC CLEAN 刻度後，開啟咖啡機電源。咖啡機將加熱，並執行自動沖洗循環。
- 沖煮任何咖啡飲品前，請執行手動沖洗循環，請參閱「手動沖洗循環」一節。

注意：若除垢程序尚未完成，需要儘快讓咖啡機執行另一次除垢程序。

警示圖示與錯誤碼

警示圖示的意義

警示訊號以紅色顯示。下列是可能出現在顯示螢幕上的警示清單，及其意義。

- 將清水注入水箱至 MAX 水位刻度。



- 豆槽已空。在豆槽內放入新的咖啡豆。



- 沖煮組件不在咖啡機內。插入組件。



- 插入滴盤 並關上維修門蓋。



- 移除咖啡粉槽並清空。



- 沖煮組件內粉末過多。清洗沖煮組件。



- 若觸動錯誤碼，請參閱「錯誤碼的意義」，瞭解顯示螢幕上錯誤碼的意義以及您可以怎麼做。顯示螢幕出現此圖示時無法使用咖啡機。



- 豆槽蓋為開啟狀態。關閉豆槽蓋。



錯誤碼的意義

錯誤碼	問題	原因	可能的解決方法
1	咖啡研磨器阻塞	咖啡出口輸送管堵塞	以多功能工具握把或湯匙握把徹底清潔咖啡出口輸送管。

錯誤碼	問題	原因	可能的解決方法
3 - 4	沖煮組件無法拆除。	沖煮組件被髒汙阻塞或安裝不正確	關閉維修門蓋。關閉咖啡機電源後再開啟。等候「機器就緒」圖示出現在顯示螢幕上，接著移除沖煮組件。清潔沖煮組件並確保充分潤滑。
5	水流管路問題	水流管路中有空氣。	<p>移除 AquaClean 濾水器，關閉咖啡機電源後再開啟。若咖啡機運作正常，就更換濾水器。</p> <p>執行手動沖洗循環。</p> <p>從咖啡機中取出水箱。檢查水箱槽，確認是否底部有沾黏咖啡豆。移除這些咖啡豆。開啟咖啡機電源後再次關閉。</p>
其他錯誤碼			關閉咖啡機電源，在 30 秒後重新開啟咖啡機電源。嘗試此方法 2 或 3 次。

若上述的解決方案無法協助您將顯示螢幕上的錯誤碼圖示消除，並讓咖啡機恢復正常運作，請聯絡飛利浦 Saeco 熱線。保證書或 www.saeco.com/support 上可找到詳細聯絡資料。

疑難排解

問題	原因	解決方法
咖啡機無法啟動	咖啡機未連接電源，或主開關設置為 OFF 位置。	<p>檢查主電源線是否插接正確</p> <p>請確定主開關設置於 ON 位置。</p>
咖啡機處於展示模式。	按壓待機按鈕超過 8 秒。	使用咖啡機背後的主開關，關閉咖啡機電源後再重新開啟。
滴盤一下就滿了。	這是正常現象。咖啡機會用水清洗內部管路和沖煮組件。部分的水會經由內部系統直接流入滴盤。	<p>「滴盤已滿」指示燈透過滴盤蓋亮起時，請將滴盤清空。</p> <p>在流出口下方放一個杯子，來收集清洗後的水。</p>
咖啡粉槽已滿圖示持續顯示。	當咖啡機關閉時，咖啡粉槽為清空的狀態。	請一律在咖啡機電源開啟時，清空咖啡粉槽。如果在咖啡機關閉時清空咖啡粉槽，咖啡計數器不會重新設定。若是這個情況，「清空咖啡粉槽」訊息將出現在顯示器上，即便咖啡粉槽還沒裝滿也會如此。

	咖啡粉槽太快裝回。	請在螢幕訊息提示您將咖啡粉槽裝回咖啡機之後，再將咖啡粉槽裝回去。
沖煮組件無法拆除。	沖煮組件安裝不正確。	關閉維修門蓋。關閉咖啡機電源後再開啟。靜候咖啡機出現就緒螢幕，然後再拆除沖煮組件。
	咖啡粉槽尚未拆除。	請先拆除咖啡粉槽後，再拆除沖煮組件。
	咖啡機還在進行除垢程序。	除垢程序進行時，無法拆除沖煮組件。請先完成除垢程序，才能拆除沖煮組件。
沖煮組件無法裝入。	沖煮組件的位置不正確。	沖煮組件在裝回之前不是位於閒置位置。確定拉桿接觸到沖煮組件的底部，同時也請確定沖煮組件的鉤位於正確的位置。
		關閉咖啡機電源後再次開啟，藉此重新設定咖啡機。請重新裝回滴盤和咖啡粉槽，但不要裝回沖煮組件。關閉維修門蓋，開啟咖啡機電源後再關閉。然後嘗試將沖煮組件裝回。
咖啡奶泡太少或咖啡太淡。	研磨機設為粗顆粒。	將研磨機調為較細的設定。
	沖煮組件有髒汙。	清洗沖煮組件。若要進行徹底清潔，遵照每月清潔流程並使用去油汙錠。
	咖啡出口輸送管有髒汙。	以多功能工具握把或湯匙握把徹底清潔咖啡出口輸送管。
	咖啡調豆不正確。	嘗試其他咖啡調豆。
	咖啡機正在自行調整。	沖煮幾杯咖啡。
咖啡不夠燙。	您使用的杯子過冷。	先以熱水沖洗來預熱杯子。
	溫度設定過低。檢查功能表設定。	在功能表中將溫度設定為高。
	您加了牛奶。	無論您加的牛奶是熱還是冷，多少都會降低咖啡的溫度。
咖啡機會研磨咖啡豆，但是沒有流出咖啡。	咖啡研磨過細。	將研磨機調為較粗的設定。
	沖煮組件有髒汙。	清洗沖煮組件。
	咖啡流出口有髒汙。	以管路清潔劑清潔咖啡流出口及其洞口。
	咖啡出口輸送管堵塞。	以多功能工具握把或湯匙握把清潔咖啡出口輸送管。
咖啡流出的速度太慢。	研磨顆粒太細。	將研磨機變更為較粗的設定。
	沖煮組件有髒汙。	清洗沖煮組件。
	咖啡出口輸送管堵塞。	以多功能工具握把或湯匙握把清潔咖啡出口輸送管。
	咖啡機管線受水垢阻塞。	為咖啡機除垢。

牛奶沒有奶泡。	自動奶泡機有鱗汙，或組裝/安裝不正確。	清潔自動奶泡機，並確定已經正確組裝或安裝。
	所用的牛奶種類不適合製作奶泡。	牛奶種類會影響奶泡量和奶泡品質。半脫脂牛奶或全脂牛奶的效果較好。
顯示器上沒有顯示勾號，無法啟動 AquaClean 濾水器。	才剛啟動一個濾水器。	您必須沖煮最少 10 杯咖啡 (每杯 100 ml)，才能啟動新濾水器。您啟動新的濾水器後，濾水器計數器將會自動增加。
無法啟動濾水器，咖啡機要求進行除垢。	您已經更換了 8 個 AquaClean 濾水器。更換 8 次濾水器之後，必須為咖啡機除垢。	先為咖啡機除垢，再安裝濾水器。
	濾水器尚未在 AquaClean 濾水器訊號開始閃爍後即時更換。	先為咖啡機除垢，再安裝濾水器。
	首次安裝時未安裝濾水器，但已沖煮約 50 杯咖啡 (每杯 100 ml)。安裝 AquaClean 濾水器前，咖啡機必須完全沒有水垢。	首先為咖啡機除垢，接著安裝新的 AquaClean 濾水器。除垢後，濾水器計數器將重設為 0/8。請一律在咖啡機功能表中確認濾水器啟動，同時也必須在濾水器更換後進行確認。
	首次安裝時未於功能表中啟動 AquaClean 濾水器。	先為咖啡機除垢，再安裝新的濾水器。
AquaClean 濾水器已安裝，但出現除垢訊息。	更換 8 次濾水器之後，必須為咖啡機除垢。	首先為咖啡機除垢，接著安裝新的 AquaClean 濾水器。這會將濾水器計數器重設為 0/8。請一律在咖啡機功能表中確認濾水器啟動，同時也必須在濾水器更換後進行確認。
還沒更換 8 次濾水器，就出現除垢訊息。	您沒有在首次安裝期間正確啟動 AquaClean 濾水器。	首先為咖啡機除垢，接著安裝新的 AquaClean 濾水器。請一律在咖啡機功能表中啟動濾水器。
	您在使用咖啡機過一陣子後，才放置 AquaClean 濾水器。	
	您沒有在咖啡機功能表啟動替換用濾水器。	
	您未在濾水器圖示開始閃爍時更換濾水器。	
濾水器不符。	您必須移除濾水器內的空氣。	讓氣泡從濾水器中排出。
	水箱中仍有水。	在您安裝濾水器前，清空水箱。
	您嘗試安裝 AquaClean 濾水器之外的濾水器。	只有 AquaClean 濾水器會符合安裝需求。
機器下方有積水。	滴盤過滿而溢出。	滴盤已滿指示燈透過滴盤亮起時，請將滴盤清空。進行咖啡機除垢之前，務必先清空滴盤。
	咖啡機未放在水平表面上。	將咖啡機置於水平表面上，以便滴盤已滿指示燈能夠正常運作。

注意：如果您無法用此表格內資訊解決問題，請聯絡飛利浦 Saeco 熱線。

示範模式功能

本咖啡機具備示範模式功能。

- 1 按住 STANDBY 按鈕超過 8 秒，就能進入示範模式功能。
- 2 若要退出示範模式，使用咖啡機背後的主開關，關閉咖啡機電源後再開啟。

訂購 Saeco 配件

如欲清潔與除垢本機器，只能使用 Saeco 維護產品。您可以在飛利浦線上商店 (若您所在的國家/地區有提供服務的話) www.shop.philips.com/service、本地經銷商或授權服務中心購買這些產品。

訂購保養產品：

型號	產品
CA6700	除垢溶液
CA6903	AquaClean 濾水器
HD5061	沖煮組件潤滑劑
CA6704	去油汙錠
CA6705	牛奶管路清潔劑

技術規格

製造商保有更新此產品技術規格的權利。所有預設的數量皆為約略值。

說明	值
外殼材質	熱塑性塑膠
尺寸 (寬 x 高 x 深)	221 x 335 x 430 公釐
重量	8.5 公斤
電線長度	800 - 1200 公釐
控制面板	正面
杯子大小	最長 152 公釐
水箱	1.8 公升，可拆除
咖啡豆槽容量	250 公克
咖啡粉槽容量	15 包
牛奶罐容量	500 ml
幫浦水壓	15 巴

鍋爐	不鏽鋼鍋爐
安全裝置	防過熱保險絲
省電模式	< 1 Wh
額定電壓 - 功率定額 - 電力供應	詳見維修門蓋內的資料

回收



- 此符號表示本產品不得與一般家用廢棄物一併丟棄 (2012/19/EU)。
- 請按照您所在國家/地區的規定，分類與回收電子電器產品。正確處理廢棄物有助避免對環境和人類健康的負面影響。

設備名稱：飛利浦SAECO 全自動義式咖啡機 Equipment name		型號 (型式)：HD8927 HD8924 Type designation (Type)				
單元 Unit	限用物質及其化學符號 Restricted substances and its chemical symbols					
	鉛 Lead (Pb)	汞 Mercury (Hg)	鎘 Cadmium (Cd)	六價鉻 Hexavalent chromium (Cr (VI))	多溴聯苯 Polybromi- nated biphenyls (PBB)	多溴二苯醚 Polybromi- nated diphenyl ethers (PBDE)
印刷電路板	-	○	○	○	○	○
電源線組	-	○	○	○	○	○
分配電機螺絲	-	○	○	○	○	○
齒輪金屬棒	-	○	○	○	○	○
備考1. “超出0.1 wt %” 及 “超出0.01 wt %” 係指限用物質之百分比含量超出百分比含量基準值。 Note 1: “Exceeding 0.1 wt %” and “exceeding 0.01 wt %” indicate that the percentage content of the restricted substance exceeds the reference percentage value of presence condition.						
備考2. “○” 係指該項限用物質之百分比含量未超出百分比含量基準值。 Note 2: “○” indicates that the percentage content of the restricted substance does not exceed the percentage of reference value of presence.						
備考3. “-” 係指該項限用物質為排除項目。 Note 3: The “-” indicates that the restricted substance corresponds to the exemption.						

保固與支援

如需資訊或支援，請造訪：www.saeco.com/support，或另行參閱保證書。

如需資訊或支援，請聯絡您所在國家/地區的飛利浦 Saeco 服務專線。聯絡資訊附於另外提供的保證書，或請造訪：www.saeco.com/support。



4219.460.3495.2 (10/2017) rev.00



421946034952

www.saeco.com/care

 >75% recycled paper
>75% papier recyclé

