

ITM. / ART. 141307

Leather Power Recliner

Fauteuil inclinable électrique en cuir

Sillón reclinable de piel con sistema eléctrico

Instructions / Instructions / Instrucciones



**IMPORTANT, RETAIN FOR FUTURE REFERENCE: READ CAREFULLY**  
**IMPORTANT, À CONSERVER POUR DE FUTURS BESOINS DE RÉFÉRENCE : À LIRE SOIGNEUSEMENT**  
**IMPORTANTE: CONSERVE PARA FUTURA REFERENCIA. LEA CUIDADOSAMENTE**



Thank you for your purchase! If you encounter a problem, PLEASE DO NOT RETURN THIS ITEM.  
Contact us at [costcoservice@gilmancreek.com](mailto:costcoservice@gilmancreek.com) or (888)509-5381

Merci pour votre achat! Si vous rencontrez un problème, VEUILLEZ NE PAS RETOURNER CET ARTICLE.  
Contactez-nous à [costcoservice@gilmancreek.com](mailto:costcoservice@gilmancreek.com) ou (888)509-5381

¡Gracias por la compra! Si encuentra un problema, POR FAVOR NO DEVUELVA ESTE ARTÍCULO.  
Contáctenos en [costcoservice@gilmancreek.com](mailto:costcoservice@gilmancreek.com) o (888)509-5381 Teléfono no válido en México.  
305 W High Ave. Ste. 1006 High Point, NC 27260 [www.gilmancreek.com](http://www.gilmancreek.com)

# Hardware List / Liste du matériel / Lista de hardware

A

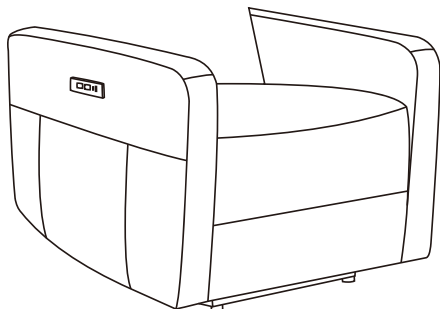

x1

B

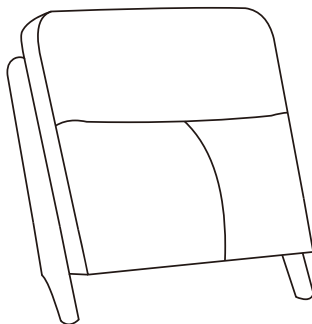

x1

C

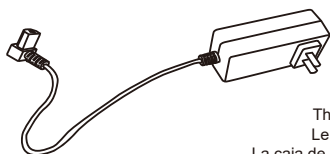

The power box is located on the bottom of the item.  
Le boîtier d'alimentation est situé au bas de l'article.  
La caja de alimentación se encuentra en la parte inferior del artículo.

x1

- When filing the claim please send clear photos of the problem and barcoded tag found beneath the footrest or on the underside of the item.
- Lors du dépôt de la réclamation, veuillez envoyer des photos claires du problème et une étiquette à code-barres trouvée sous le repose-pieds ou sur le dessous de l'article.
- Al presentar el reclamo, envíe fotos claras del problema y la etiqueta con código de barras que se encuentra debajo del reposapiés o en la parte inferior del artículo.

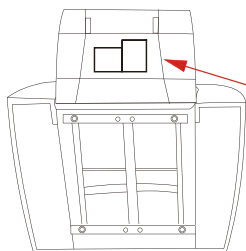

ID tag  
ID étiqueter  
ID etiqueta



1

Align brackets on seat back (A) over metal arms at rear of seat base (B). Applying even pressure, slide the back down so that both metal arms on seat into place. Ensure a firm connection by pushing down firmly while standing behind seat back.

Alignez les supports du dossier du siège (A) sur les bras métalliques à l'arrière de la base du siège (B). En appliquant une pression uniforme, faites glisser le dossier vers le bas afin que les deux bras métalliques du siège soient en place. Assurez une connexion ferme en appuyant fermement tout en vous tenant derrière le dossier du siège.

Alinee los soportes en el respaldo del asiento (A) sobre los brazos de metal en la parte trasera de la base del asiento (B). Aplicando una presión uniforme, deslice el respaldo hacia abajo para que ambos brazos metálicos del asiento queden en su lugar. Asegure una conexión firme empujando hacia abajo con firmeza mientras se para detrás del respaldo del asiento.

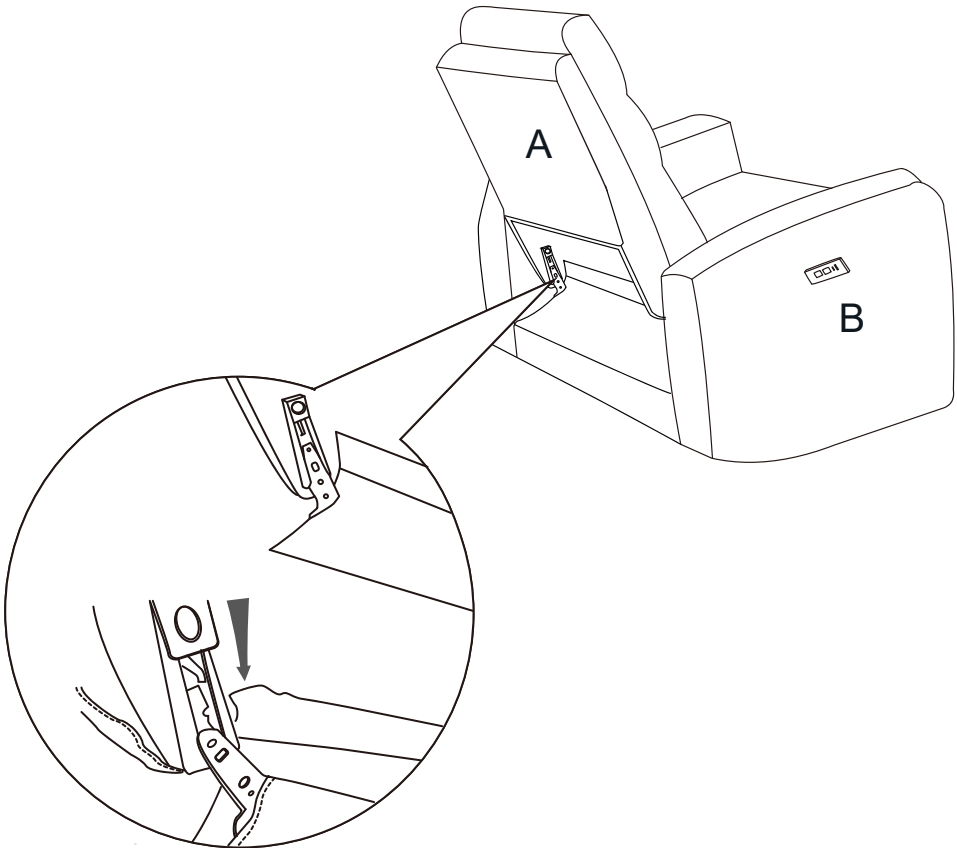

2

Once you have locked in the base and the back secure cable connection in back of the recliner.

Une fois que vous avez verrouillé la base et le dossier, fixez la connexion du câble à l'arrière du fauteuil inclinable.

Una vez que haya bloqueado la base y la conexión trasera, asegure el cable en la parte trasera del sillón reclinable.

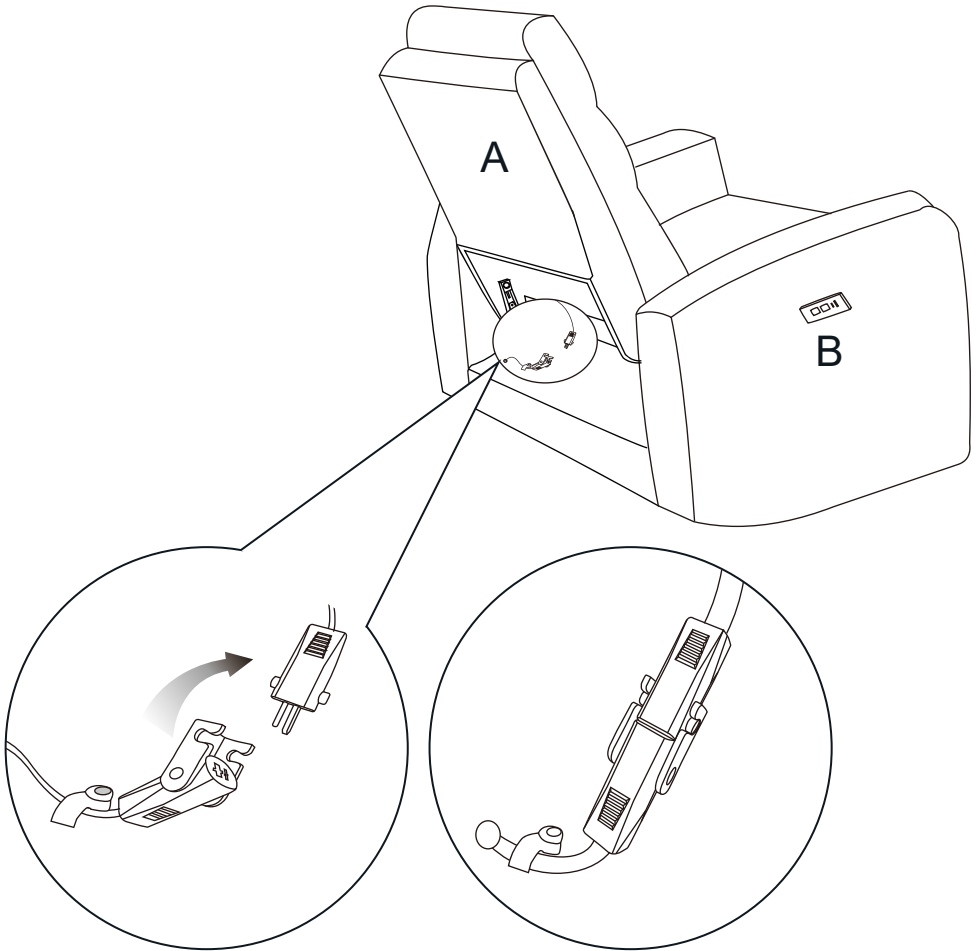

3

Affix back cover to bottom of the frame using the built in hook and loop fastener strip.

Fixez le couvercle arrière au bas du cadre à l'aide de la bande de fixation auto-agrippante intégrée.

Fije la cubierta trasera a la parte inferior del marco utilizando la tira de cierre de ganchos y bucles incorporada.

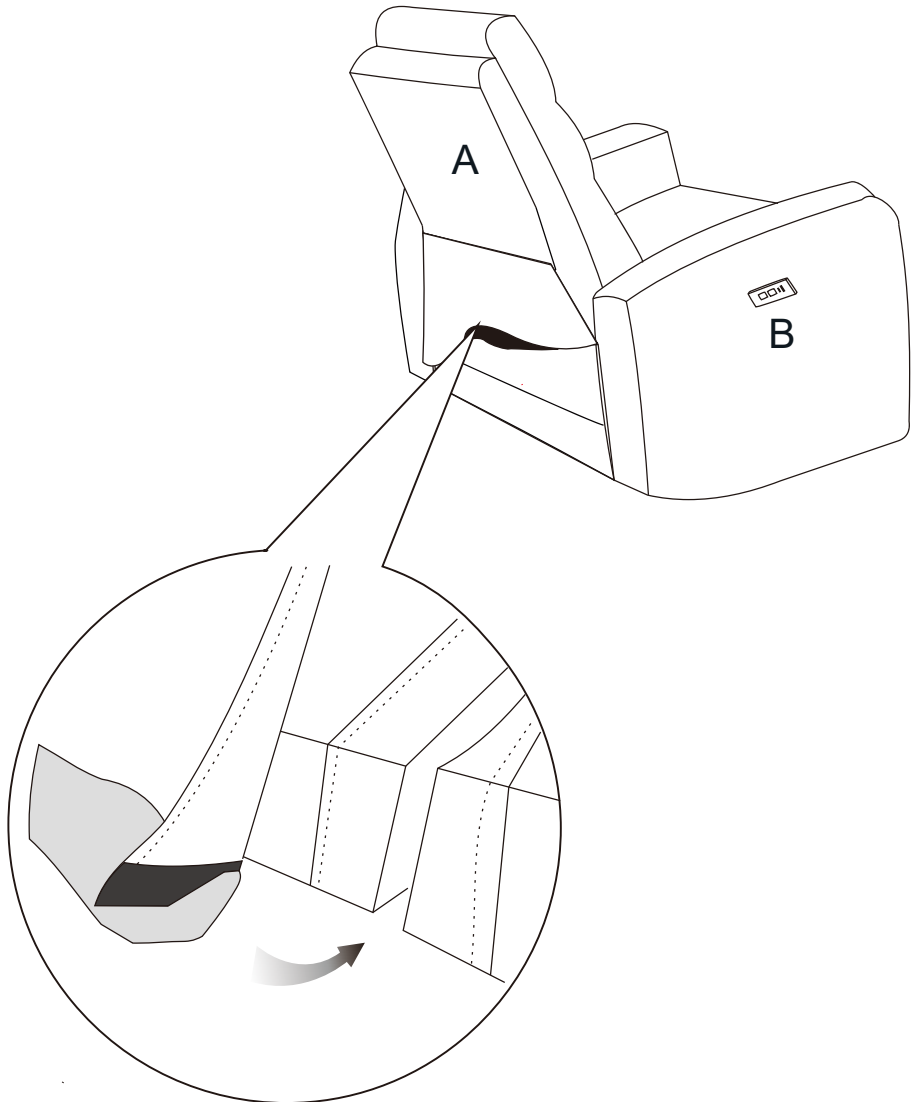

4

Connect power cable to back of sectional and plug into power outlet.

Connectez le câble d'alimentation à l'arrière du sectionnel et branchez-le dans la prise de courant.

Conecte el cable de alimentación a la parte posterior del seccional y enchúfelo en el tomacorriente.

The power box is located on the bottom of the item.  
Le boîtier d'alimentation est situé au bas de l'article.

La caja de alimentación se encuentra en la parte inferior del artículo.

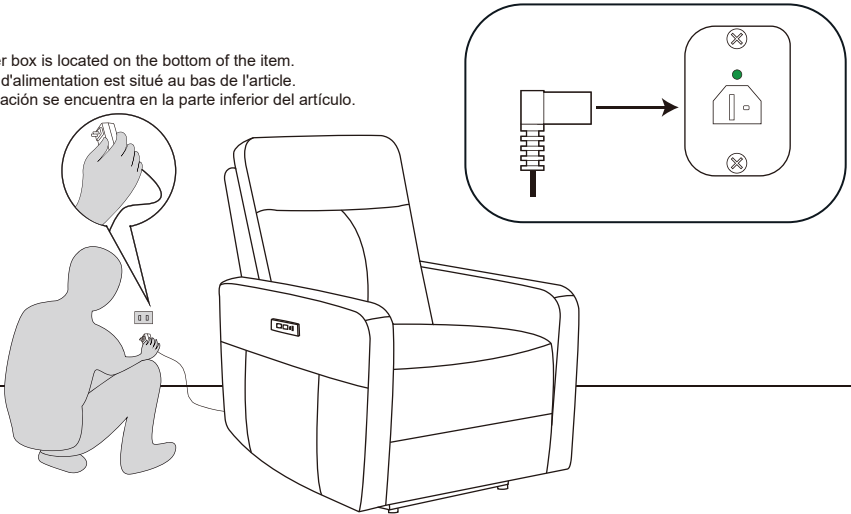

Headrest open  
Appui-tête ouvert  
Abrir reposacabezas

Return all  
Remettre tout  
Restaurar todo

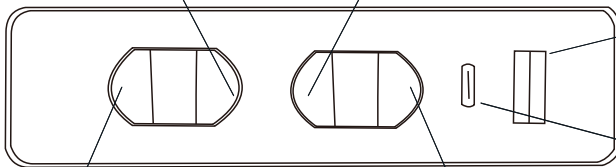

Headrest close  
Appui-tête fermer  
Cerrar reposacabezas

Footrest Open  
Repose-pieds ouvert  
Reposapiés abierta

# Disassemble / Démontage / Desmontar

1

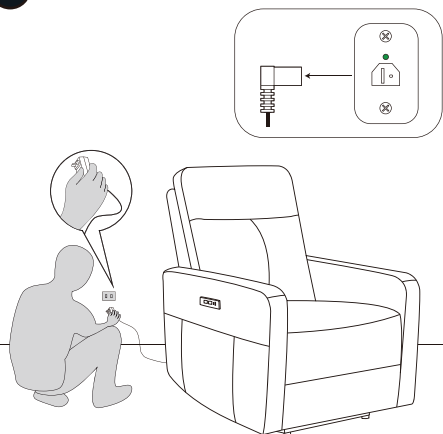

Disconnect the plug.  
Débranchez la prise.  
Desconecte el enchufe.

2

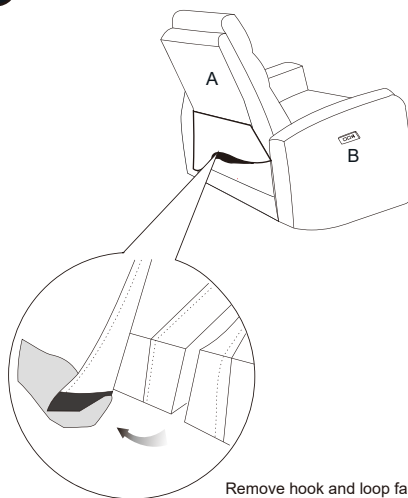

Remove hook and loop fastener.  
Retirer la fermeture autoagrippante.  
Retire el cierre de gancho y bucle.

3

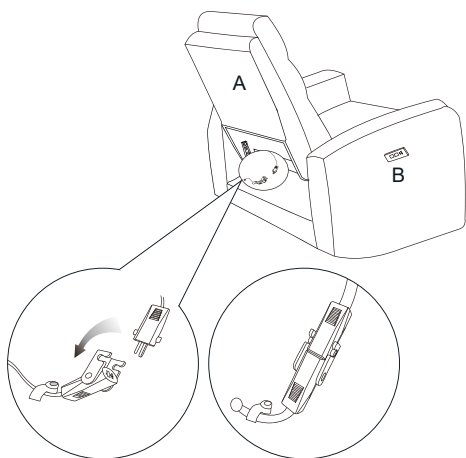

Disconnect cable.  
Débrancher le câble.  
Desconectar el cable.

4

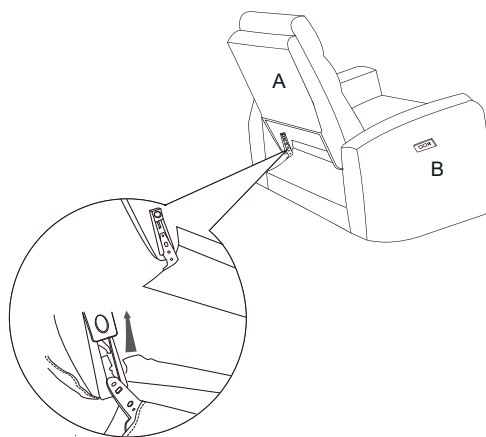

Release metal locks.  
Déverrouillez les verrous métalliques.  
Libere las cerraduras de metal.

## CARE INSTRUCTIONS/ENTRETIEN/INSTRUCCIONES DE CUIDADO

- When a spill/stain occurs wipe immediately with a clean dry cloth. Carefully remove the majority of the stain then follow the steps below.
  - General cleaning can be done with a damp, clean, and soft cloth.
  - Ordinary spills or soil accumulations can be removed with a slightly damp white cloth. Wipe gently, in a circular motion.
  - Do not use solvents or dry cleaning products. Professionally clean if needed.
  - Avoid direct exposure to sunlight.
- En cas de déversement/tache, essuyez immédiatement avec un chiffon propre et sec. Retirez soigneusement la majeure partie de la tache, puis suivez les étapes ci-dessous.
- Le nettoyage général peut être effectué avec un chiffon humide, propre et doux.
  - Les déversements ordinaires ou les accumulations de saleté peuvent être enlevés avec un chiffon blanc légèrement humide. Essuyez doucement, dans un mouvement circulaire.
  - N'utilisez pas de solvants ou de produits de nettoyage à sec. Nettoyer professionnellement si nécessaire.
  - Évitez l'exposition directe au soleil.
- Cuando ocurra un derrame/mancha, limpie inmediatamente con un paño limpio y seco. Elimine con cuidado la mayor parte de la mancha y luego siga los pasos a continuación.
- La limpieza general se puede realizar con un paño húmedo, limpio y suave.
  - Los derrames ordinarios o las acumulaciones de tierra se pueden eliminar con un paño blanco ligeramente húmedo. Limpie suavemente, con un movimiento circular.
  - No utilice disolventes ni productos de limpieza en seco. Limpieza profesional si es necesario.
  - Evite la exposición directa a la luz solar.

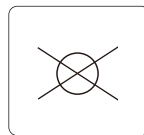
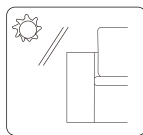
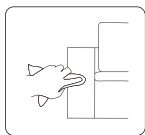
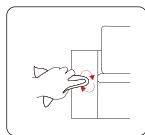

- 1-year warranty on cover against splitting, peeling, and / or tearing.
  - 1-year warranty on internal and external frame structure.
  - 1-year warranty on cushioning material.
- Garantie 1 an sur le revêtement contre le fractionnement, la desquamation et / ou de déchirure.
- Garantie 1 an sur la structure de châssis interne et externe.
  - Garantie 1 an sur le matériel de rembourrage.
- Garantía de 1 año en el cubierta contra la división, descamación, y / o lagrimo.
- Garantía de 1 año en la estructura de la trama interna y externa.
  - Garantía de 1 año en el material de relleno.

- Before using reclining furniture, check if the mechanism is restrained by a plastic strap. If so, use scissors to remove.
- Do not allow children to play with the mechanism.
- Only engage mechanism when the user is seated correctly.
- If squeaks are heard when reclining, lightly apply a store bought spray-on lubricant to all hinges, joints and springs.
- Do not use power reclining furniture in the presence of flammable or explosive gases.
- Do not use in an overly humid environment.
- During the installation, the power supply must be disconnected. The power supply should be connected only after the installation is complete.

- Avant d'utiliser un meuble inclinable, vérifier si le mécanisme est retenu par une attache de plastique. Si c'est le cas, utiliser des ciseaux pour l'enlever.
- Ne pas laisser les enfants jouer avec le mécanisme.
- N'enclencher le mécanisme qu'une fois l'utilisateur bien assis.
- Si le mécanisme grince pendant l'utilisation, lubrifier légèrement les charnières, les joints et les ressorts avec un lubrifiant en aérosol ordinaire.
- Ne pas utiliser de meubles inclinables électriques en présence de gaz inflammables ou explosifs.
- Ne pas utiliser dans un milieu trop humide.
- Pendant l'installation, le cordon d'alimentation doit être débranché. Il ne doit être branché qu'une fois l'installation terminée.

- Antes de utilizar los muebles reclinables, se debe revisar si el mecanismo está restringido por algún plástico. De ser así, favor de utilizar tijeras para quitar.
- No permita que niños jueguen con el mecanismo.
- Solo utilice el mecanismo cuando el usuario esté sentado correctamente.
- Si se escuchan chirridos al reclinarse, aplique ligeramente un lubricante en aerosol a todas las bisagras, juntas y resortes.
- No utilice muebles reclinables eléctricos en la presencia de gases inflamables o explosivos.
- No utilizar en un ambiente con demasiada humedad.
- Durante la instalación, la fuente de alimentación debe estar desconectada. La fuente de alimentación solamente se debe conectar una vez que haya sido concluida la instalación.

❖AUSTRALIA: Our goods come with guarantees that cannot be excluded under the Australian Consumer Law. You are entitled to a replacement or refund for a major failure and for compensation for any other reasonably foreseeable loss or damage. You are also entitled to have the goods repaired or replaced if the goods fail to be of acceptable quality and the failure does not amount to a major failure.

❖AUSTRALIE: Nos articles sont offerts avec des garanties qui ne peuvent connaître d'exclusions au regard de la loi australienne sur la protection des consommateurs. Vous avez droit au remplacement ou au remboursement en cas de défaillance majeure de votre article ainsi qu'à une compensation en cas de perte ou de dommage prévisible. Vous avez aussi droit à la réparation ou au remplacement de l'article s'il n'est pas d'une qualité acceptable et que la défaillance n'est pas majeure.

❖AUSTRALIA: Nuestros productos cuentan con garantías que no se pueden excluir bajo las Leyes del Consumidor de Australia. Usted tiene derecho a un cambio o devolución en caso de un fallo importante y a una compensación por cualquier otra pérdida o daño razonablemente previsible. También tiene derecho a la reparación o reemplazo de los bienes, si éstos no cumplen con una calidad aceptable y el fallo no constituye un fallo importante.

Distributed by:  
Costco Wholesale Corporation  
P.O. Box 34535  
Seattle, WA 98124-1535  
USA  
1-800-774-2678  
[www.costco.com](http://www.costco.com)

Costco Wholesale Canada Ltd.\*  
415 W. Hunt Club Road  
Ottawa, Ontario  
K2E 1C5, Canada  
1-800-463-3783  
[www.costco.ca](http://www.costco.ca)  
\* faisant affaire au Québec sous  
le nom les Entrepôts Costco

Importado por:  
Importadora Primex S.A. de C.V.  
Blvd. Magnocentro No. 4  
San Fernando La Herradura  
Huixquilucan, Estado de México  
C.P. 52765  
RFC: IPR-930907-S70  
(55)-5246-5500  
[www.costco.com.mx](http://www.costco.com.mx)



## FCC marking:

This device complies with Part 15 of the FCC Rules.

Operation is subject to the following two conditions:

- (1) This device may not cause harmful interference.
- (2) This device must accept any interference received, including interference that may cause undesired operation.

## FCC instruction:

Note: This equipment has been tested and found to comply with the limits for a Class B digital device, pursuant to part 15 of the FCC Rules.

These limits are designed to provide reasonable protection against harmful interference in a residential installation. This equipment generates, uses and can radiate radio frequency energy and, if not installed and used in accordance with the instructions, may cause harmful interference to radio communications.

However, there is no guarantee that interference will not occur in a particular installation.

If this equipment does cause harmful interference to radio or television reception, which can be determined by turning the equipment off and on, the user is encouraged to try to correct the interference by one or more of the following measures:

- Reorient or relocate the receiving antenna.
- Increase the separation between the equipment and receiver.
- Connect the equipment into an outlet on a circuit different from that to which the receiver is connected.
- Consult the dealer or an experienced radio/TV technician for help.

---

## Déclaration réglementaire (FCC) :

Cet appareil est conforme à la partie 15 des règlements de la FCC.

Son fonctionnement est sujet aux deux conditions suivantes:

- (1) Cet appareil ne doit pas causer d'interférences nuisibles.
- (2) Cet appareil doit accepter toutes les interférences reçues, y compris celles pouvant nuire à son fonctionnement.

## Instructions relatives à la FCC :

N.B. : Ce produit a été évalué et jugé conforme aux limites fixées pour les appareils numériques de classe B selon la partie 15 des règlements de la FCC.

Ces limites visent à assurer une protection raisonnable contre le brouillage préjudiciable en milieu résidentiel. Ce produit génère, utilise et peut émettre de l'énergie de radiofréquence et, s'il n'est pas installé et utilisé conformément aux instructions, peut nuire aux communications radio. Cependant, rien ne garantit qu'aucun brouillage ne se produira dans une installation donnée.

Si le produit nuit aux communications radio ou télévisées – ce qui se vérifie en allumant et en éteignant le produit –, l'utilisateur peut essayer de régler le problème par l'un ou l'autre des moyens suivants:

- Réorienter ou déplacer l'antenne de réception.
- Éloigner le produit du récepteur.
- Brancher le produit sur une prise d'un circuit distinct de celui sur lequel le récepteur est branché.
- Consulter le détaillant ou un technicien expérimenté en radio et télédiffusion.

## Señalamientos de la FCC:

Este dispositivo está en cumplimiento de la parte 15 de las reglas de la FCC.

Su funcionamiento está sujeto a las siguientes dos condiciones:

- (1) Este dispositivo no debe provocar interferencia perjudicial.
- (2) Este dispositivo debe aceptar cualquier interferencia recibida, incluyendo interferencia que pueda provocar funcionamiento no deseado.

## Instrucción de la FCC:

Nota: Este equipo ha sido validado y se encuentra cumpliendo con los límites para un servicio digital de clase B, en conformidad con la parte 15 de las reglas de la FCC.

Estos límites están diseñados para proveer razonable protección en contra de alguna interferencia perjudicial en una instalación residencial. Este equipo genera, utiliza y puede llegar a irradiar energía de radiofrecuencia y, si no es instalado en conformidad con las instrucciones, puede llegar a provocar interferencia perjudicial a las radiocomunicaciones.

Sin embargo, no existe ninguna garantía de que alguna interferencia no ocurra durante una instalación en particular.

Si este equipo causa interferencia perjudicial a la recepción de radio o televisión, la cual puede ser determinada con el encendido y apagado del equipo, se recomienda al usuario intentar corregir la interferencia por medio de una o más de las siguientes medidas:

- Reubique la antena receptora.
- Aumente la separación entre el equipo y el receptor.
- Conecte el equipo a una toma de corriente en un circuito distinto al que tiene conectado al receptor.
- Consulte con su distribuidor o consulte ayuda a un técnico de radio/TV experimentado.

The pre-attached USB charger located on the right arm has one output port that can conveniently charge your digital electronic devices.

#### OPERATING INSTRUCTION:

Insert the port of the digital electronic device into the pre-attached USB charger located on the right arm to start charging.



#### **CAUTION**

1. For your security, please carefully read instructions before charging.
2. The USB charger may not be compatible with all digital electronic devices. The max output voltage is 5 V, max current is 2 A. Only the digital electronic devices requiring charge within this range may be charged by the USB port.
3. Operation is subject to the following two conditions:
  - (1). This charging device may not cause interference;
  - (2). This charging device must accept any interference, including interference that may cause undesired operation of the device.

---

Le chargeur USB préalablement fixé à l'appui-bras de droite possède un port de sortie vous permettant de charger vos dispositifs électroniques numériques en toute simplicité.

#### INSTRUCTIONS D'UTILISATION:

Insérez le port du dispositif électronique numérique dans le chargeur pré-attaché USB situé sur le bras de droite pour commencer à charger.



#### **AVERTISSEMENT**

1. Afin d'assurer votre sécurité, veuillez lire les directives attentivement avant de charger.
2. Il se peut que le chargeur USB ne soit pas compatible avec tous les dispositifs électroniques numériques. La tension de sortie maximale est de 5V, le courant maximal est de 2A. Seuls les dispositifs électroniques numériques nécessitant une charge correspondant à ces données peuvent être chargés par le port USB.
3. Le fonctionnement respecte les deux conditions suivantes:
  - (1). Le dispositif de charge ne doit pas causer d'interférence;
  - (2). Le dispositif de charge doit accepter les interférences qu'il reçoit, y compris les interférences pouvant causer un fonctionnement non désiré du dispositif.

---

El cargador USB incorporado que se ubica en el brazo derecho tiene un puerto de salida con el que puede cargar cómodamente dispositivos electrónicos digitales.

#### INSTRUCCIONES DE LAS FUNCIONES:

Inserte el puerto del dispositivo electrónico digital en el cargador USB incorporado ubicado en el brazo derecho para iniciar la carga.



#### **PRECAUCIÓN**

1. Para su seguridad, lea cuidadosamente las instrucciones antes de cargar.
2. Es posible que el cargador USB no sea compatible con todos los dispositivos electrónicos digitales. La tensión máxima de salida es de 5V, la corriente máxima es de 2A. Solo los dispositivos electrónicos digitales que requieran carga dentro de estos límites se pueden ser cargar en el puerto USB.
3. El funcionamiento está sujeto a las siguientes dos condiciones:
  - (1). Este dispositivo de carga no puede provocar interferencias;
  - (2). Este dispositivo de carga debe aceptar cualquier interferencia, lo que incluye las interferencias que pueden provocar un funcionamiento no deseado del dispositivo.

產品編碼: 141307

# Gilman Creek 牛皮電動躺椅

使用說明



重要，保留以供將來參考：仔細閱讀

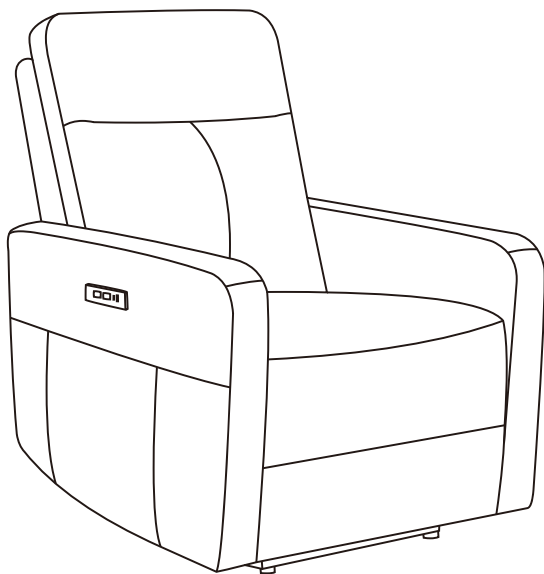

請通過郵箱 [costcoservice@gilmancreek.com](mailto:costcoservice@gilmancreek.com) 或電話 (888)509-5381 聯繫我們。  
感謝您的購買！如果您遇到問題，請不要退回該商品。

# 硬件清單

A

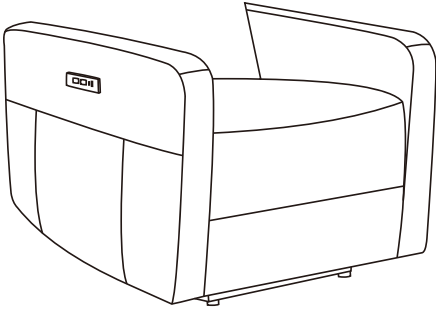

x1

B

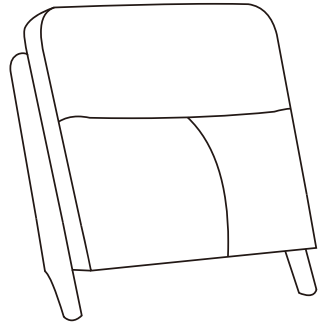

x1

C

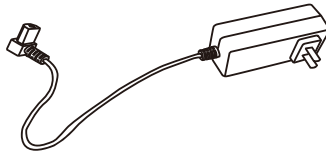

電源盒位於物品底部。

x1

- 提出索賠時，請發送問題點的清晰照片以及在腳踏板下方或物品底部找到的條形碼標籤。

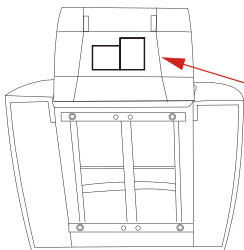

A\*\*\*\*\*/1

條形碼標籤

1

將座椅靠背與金屬臂對齊並滑入到位。  
施加均勻的力向下壓，直到背部完全固定在金屬臂上。

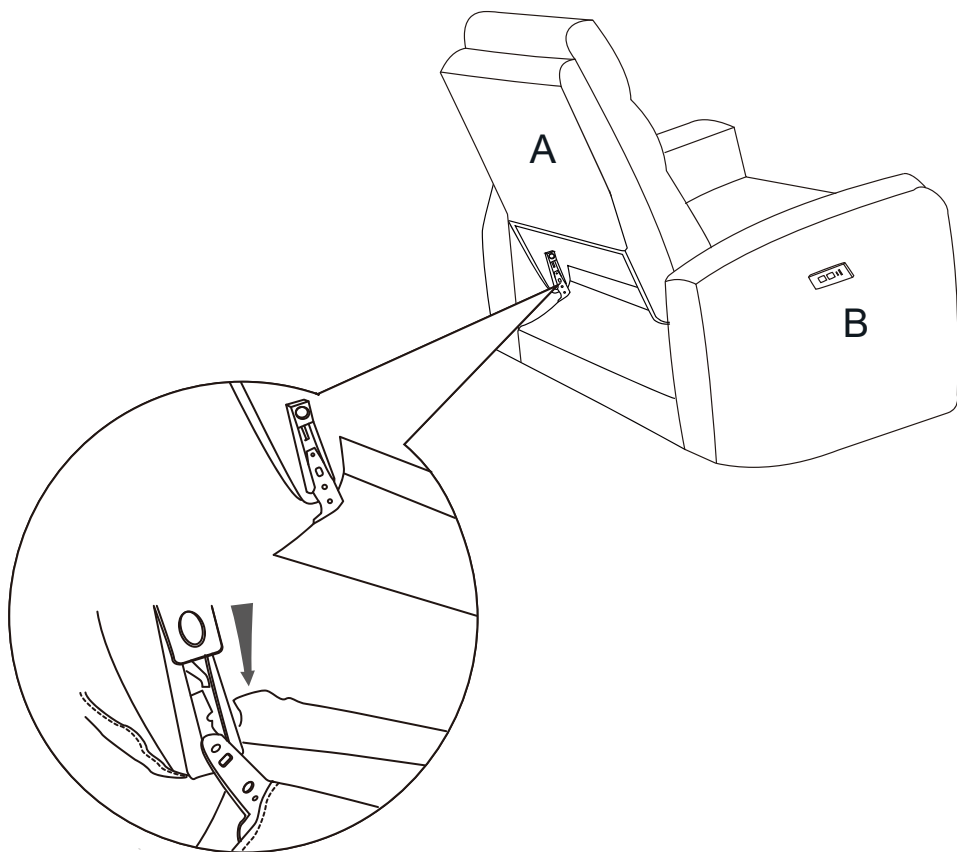

2

將頭枕電纜與坐椅電纜連接。

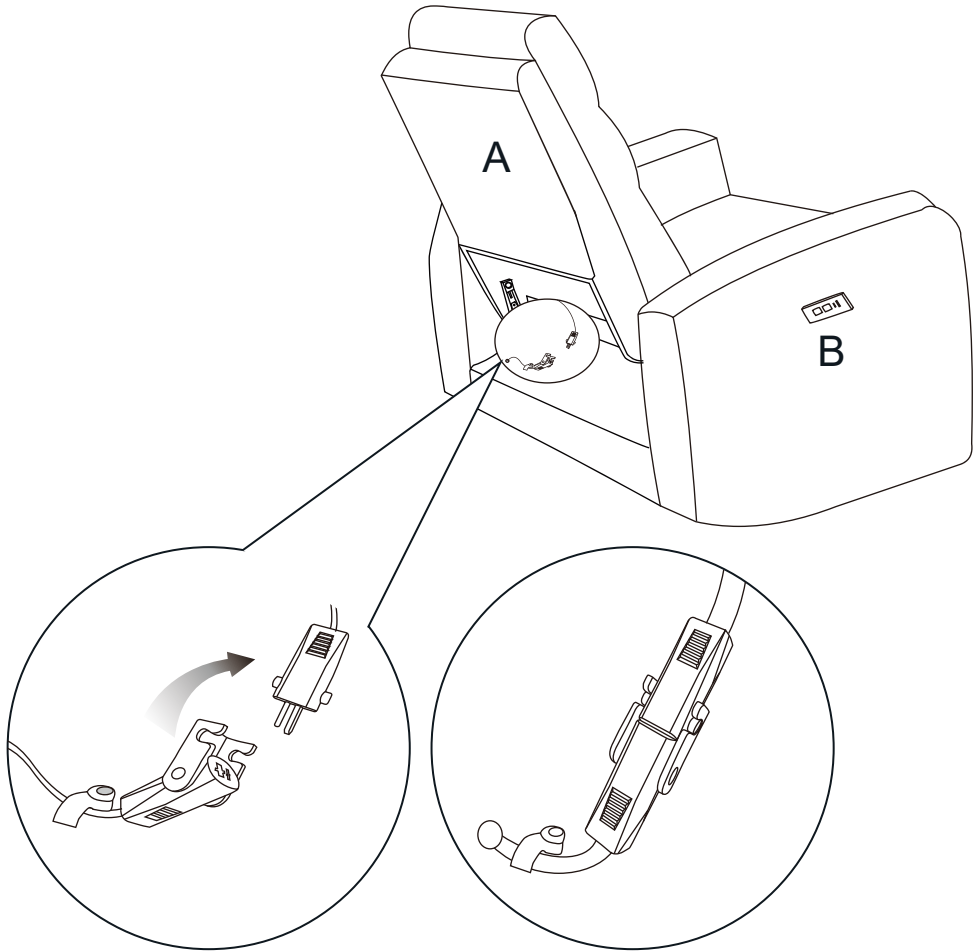

3

貼魔術貼。

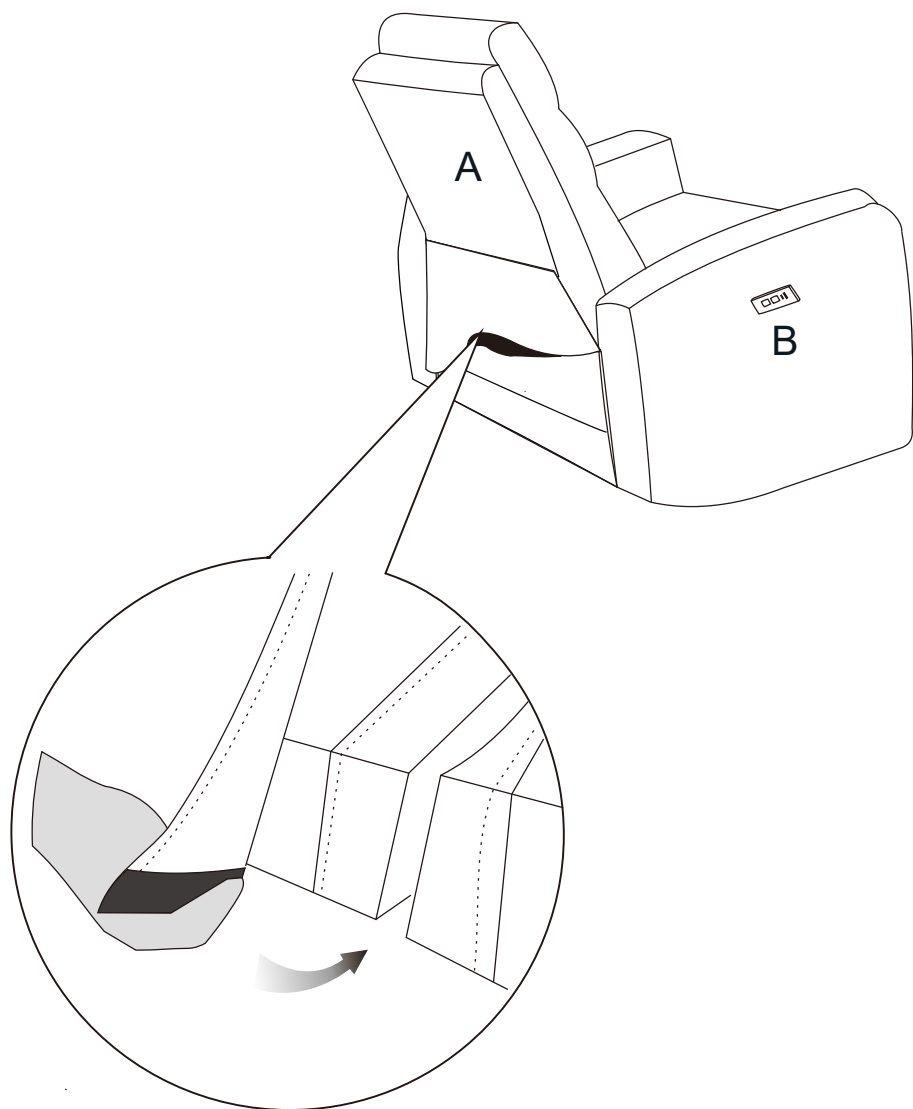



4

將插頭插入電源插座中。

電源盒位於物品底部。

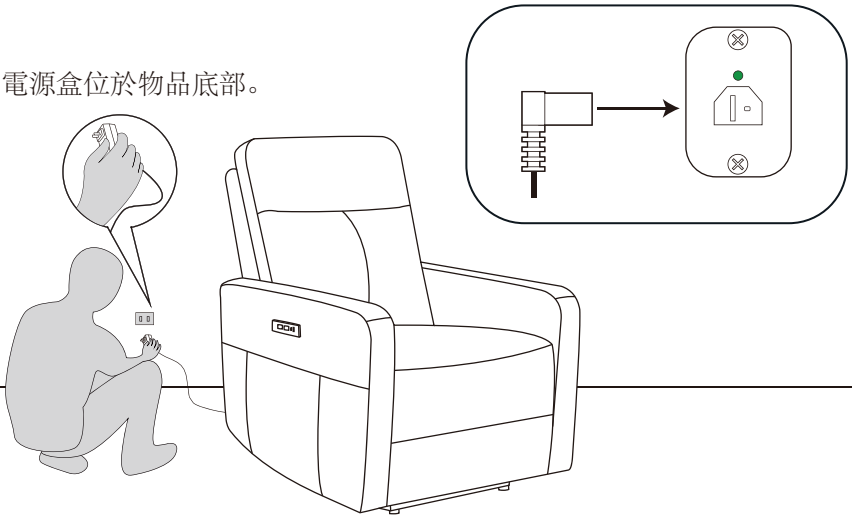

頭枕打開

座墊打開

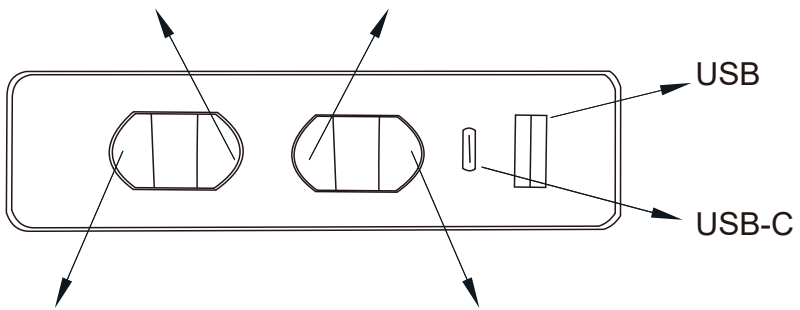

頭枕關閉

一鍵還原

# 拆卸

1

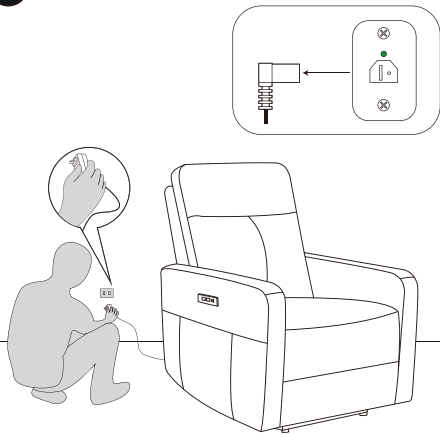

斷開電源。

2

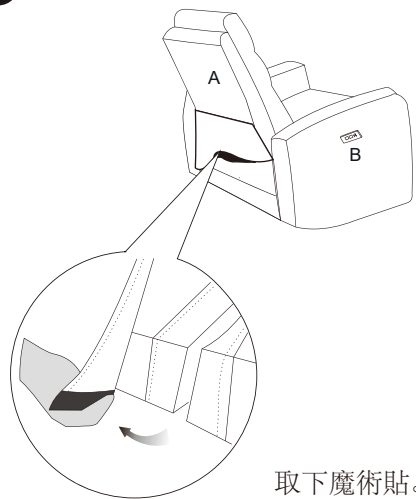

取下魔術貼。

3

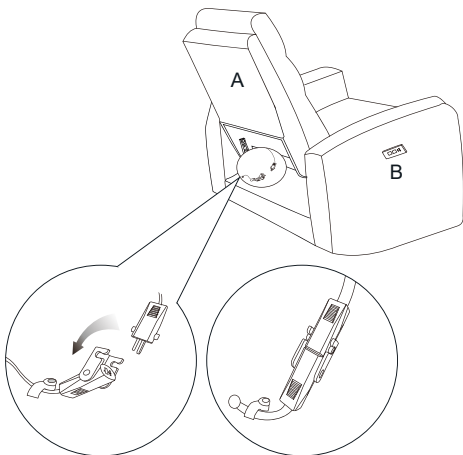

斷開電纜。

4

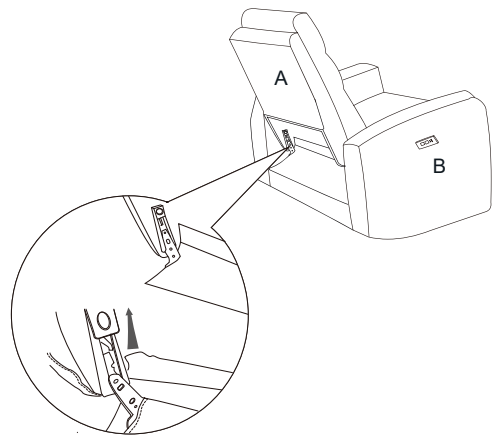

鬆開金屬鎖。

# 保養說明

## 皮革護理：

真皮：如果您選擇的是真皮家具，請注意天然皮質的特征，它不可能有兩張一模一樣的皮。儘管我們在選皮的時候盡力挑選，我們不可能遮蓋掉皮質天然的印記。這些是真皮產品最真實最生動的證明。

## 光照：

為避免褪色，請勿將沙發直接放在陽光直射的地方，或及時關上窗簾或不要將沙發放置在窗戶邊。

## 日常清理：

即使是輕微的灰塵也會讓沙發顏色顯得暗沉而失去光澤感。因此需經常對沙發進行吸塵或者用軟刷進行清掃。請勿用帶纖維或帶金屬的刷子進行清潔。日常的表層灰塵用棉布直接擦拭，如遇到污點，請先用濕布擦拭乾淨後再用乾的棉布擦乾。定期的清潔和用合適的品牌皮革保養劑可以延長家具的使用壽命。

## 濕度調節：

如果您的家具是擺放在特別乾燥的地方，比如正對著散熱器，所以你可能會希望可以對沙發皮進行濕度調節。濕度調節一年進行一次，請不要在沙發上使用噴霧拋光劑或其他化學產品，同時應避免洗革皂或其他有腐蝕性的清潔劑。

## 濕洗：

除非特別註明一般情況下不建議濕洗。這可能會導致產品失去本色，當填充物被浸濕後，最後會導致染色或造成內部結構的破壞。小面積的染色可以直接用合適的清潔劑去除，在家具中的“舒適便失去了現代的設計感”再普通的外觀都是經過測試改良的。這個包括對沙發的靠背坐墊扶手的填充，以維持沙發的形狀和平衡。

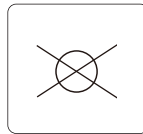
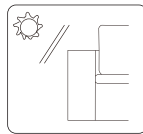
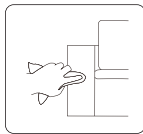
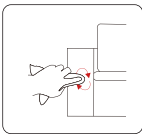

# 注意事項

- 沙發放置在平整的地面上，腳底部最好墊放襯墊，防止移動損傷地板。
  - 沙發擺放應距離牆面5-10cm，防止沙發與牆面擠壓，摩擦，發生損壞。
  - 使用前應用乾淨軟布擦淨沙發表面的灰塵，并保持清潔。
  - 新沙發送至您家中，請經常保持室內良好的通風條件，這有助於沙發本身氣味的快速散發。若不立即使用，請拆開包裝，放置乾燥通風環境，防止發霉。
  - 應避免在沙發座面上跳動，以免局部受壓後變形影響使用。
  - 應避免帶有銳角或者刀具類器具接觸表面，防止劃傷皮面。
  - 請管制好您的寵物，以防寵物抓咬沙發引起損傷。
  - 避免腐蝕性化學液漬或劣質去清潔劑接觸表面，從而造成皮面褪色，老化，開裂等損壞。
  - 使用時請不要坐在沙發的靠背或者扶手上。強力的擠壓會損壞框架。
  - 搬動沙發時請不要抓住軟墊，軟扶手，軟靠背用勁，會拉破縫合處，或因推拉沙發而劃傷您的地板。應托沙發底架，平抬輕放，謹防碰撞。
  - 為助於保持沙發的色彩，防止皮質變硬，龜裂，請將您的沙發放置在距暖氣或者其他熱源（冷氣源）至少40cm以外的地方并避免陽光的直接照射，以免造成局部褪色或泛色等現象。
  - 如果有發現零星線頭，不可用手拉扯，請用剪刀將之修平。
  - 請不要將報紙放在沙發上，報紙上的油印會染在沙發面套上把沙發弄髒清洗不掉。
- 沙發在使用中長久性，美觀性與否，除產品本身的優劣外，還需要用戶精心的保養，每個細節都值得關注。
- A. 沙發避免暴曬、雨淋、敲擊、碰撞和帶腐蝕性的化學劑放在一起。
  - B. 沙發應擺放在相對濕度30%-80%的環境下，以免沙發受潮變形腐爛。
  - C. 清潔方法：用清水擦洗後，通風陰涼環境中自然晾乾或使用專用吸塵器清潔沙發表面，禁止在水中浸泡和在陽光下暴曬。
  - D. 安全性：安全無毒。
  - E. 環保性：使用對人和環境無害的環保材料
- 在躺沙發時，不要雙臂壓在靠背之上，以免受壓後影響靠背外觀。