

597T-C4 單孔花灑廚房龍頭

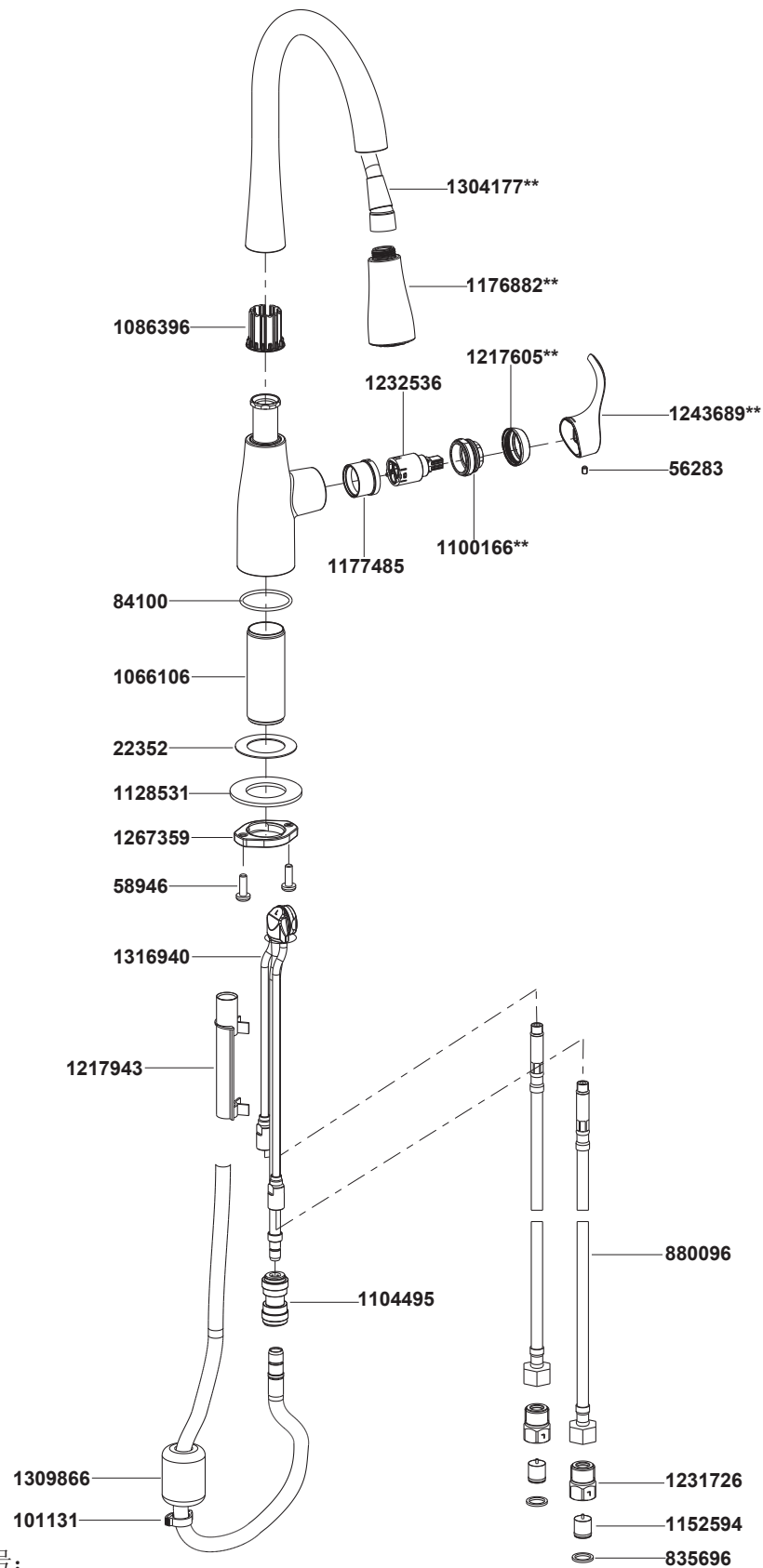

**订购时请说明颜色编号:

注意: 除中国外, 其他亚太区订购服务零件时请在前面加SP(即SPxxxxxx**).

597T-C4 單孔花灑廚房龍頭

安裝之前

所有的資料是按最新出版的產品資料編寫而成。科勒公司保留任何時候不經通知即可改變產品特性、包裝或產品可供類型的權利。

說明書包括重要的安裝、保養及清潔方面的內容, 請把這些資料交給用戶閱讀。

注意事項:

1. 一定要先徹底沖洗供水管以清除管道中的雜質。
2. 如果是安裝新的洗滌盆, 可將水龍頭先裝到洗滌盆上。
3. 花灑最高工作壓力: 0.5MPa(5bar)。水壓超過0.5MPa(5bar)需安裝減壓閥。花灑最高工作溫度及環境溫度: 60°C。請特別注意花灑同花灑連結的臂管須遠離加熱器, 否則可能損壞花灑及其密封件, 甚至對使用者造成傷害。

使用說明

將手柄輕輕提起, 順時針旋轉為冷水, 逆時針旋轉為熱水。

安裝尺寸

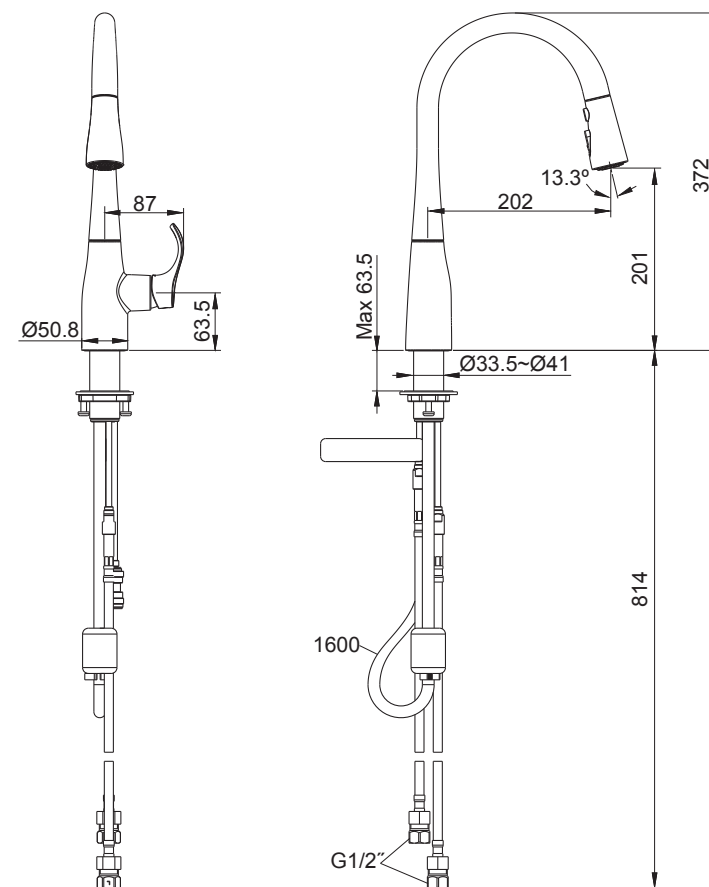

安裝步驟

如何安裝水龍頭

將O型圈(1)嵌入水龍頭本體(2)底部的凹槽，然後將軟管及牙管(3)裝入廚盆的安裝孔中，使水龍頭本體底部接觸檯面。

將兩螺釘(4)旋入固定環(5)。從廚盆下方依次把墊片(6)、金屬墊片(7)及裝有兩個螺釘的固定環裝到牙管上。調整水龍頭位置，使得軟管(8)在左邊，與兩進水軟管(9)左右對稱。用十字螺絲刀將螺釘(4)旋緊到固定環上，以固定水龍頭。

把進水軟管接到水源上，當面對水龍頭時，前邊為熱水，後邊為冷水，冷水管貼有“COLD”標誌。

將重錘(11)和塑料夾(12)裝到軟管(8)上，調整重錘位置使其距龍頭底面距離合適。將軟管(8)裝入接頭(10)內。

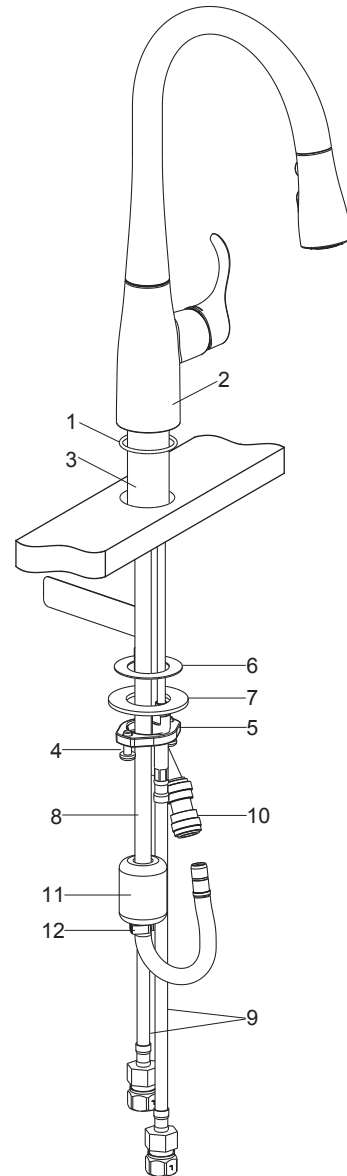

如何使用花灑

打開手柄，手持使用花灑時，取下花灑，並拉出軟管。

按下圖中(A)處，可關閉水流。按下圖中(B)、(C)處，可分別得到兩種水流，如圖(a)、(b)所示。

注意：不要用力過猛或拉出過長，以免造成軟管及接頭損壞。

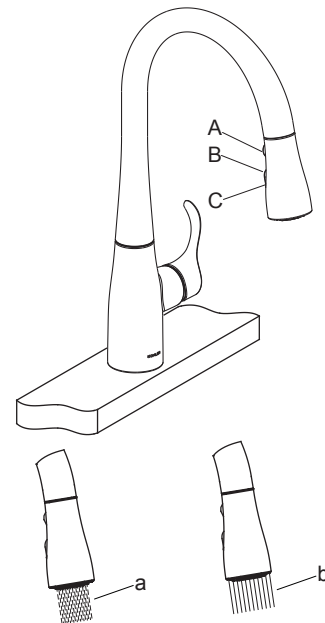

安裝結果檢查

檢查並確保所有銜接處都已擰緊，確保手柄在關的位置。打開主水源和排水系統，檢查並修理有漏水的接口。

將花灑(13)拆下，讓水流約一分鐘以清除雜質。沖洗花灑的濾網墊片及起泡器。關閉水龍頭，重新裝回花灑。

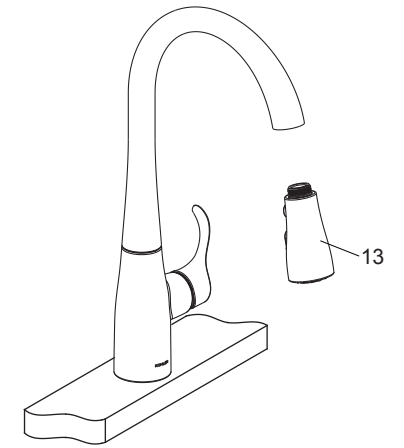

清洗說明

適用於所有加工處理過的表面：以中性肥皂水清洗鍍層表面，再以乾淨軟布徹底擦乾整個表面，許多清潔劑，比如氨水、去污粉及潔廁靈等，會對電鍍表面造成傷害，切忌使用。

有磨損性的清潔用具或清潔劑也不可使用於科勒牌的水龍頭及其配件上。

龍頭本體背面標有“LEAD FREE”字樣，及產品符合美國AB1953法令的要求。