

Whirlpool

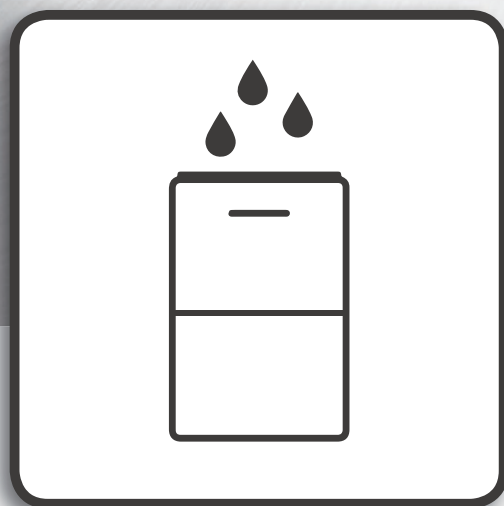

## Health & Safety, Use & Care and Installation guide 產品安全指引、使用說明及安裝指南

Model產品型號: WDEE10TW  
WDEE15TW  
WDEE20TW  
WDEE25TW  
WDEE30TW



[www.whirlpool.com.tw](http://www.whirlpool.com.tw)



## 親愛的用戶：

感謝您購買惠而浦除濕機，我們將竭誠為您提供服務，以讓您的居家生活更加便利。

請仔細閱讀本使用說明書，並妥善保管，以備日後查閱、維修。

產品最終規格依實物為準，如有變更，恕不另行通知。

## 目錄

安全注意事項	安全標誌 .....	1-2
	注意事項 .....	3-6
安裝說明	電源規範 .....	7
	安裝位置 .....	7
操作說明	操控介面設定 .....	8
	面板操作設定 .....	8-10
	排水說明 .....	11
產品清潔	清潔前置濾網 .....	12
	清潔除濕機 .....	12
故障排除		13-14
產品規格表		16
限用物質含有情況標示		17

## 安全標誌

在使用本產品前，請仔細閱讀本使用說明書。使用此產品時，應遵照本說明書的要求，以減少火災、電擊及受傷風險。

請妥善保存此說明書以便日後查閱。

閱讀完畢後，請將本手冊保存在需要時可方便隨時取閱的地方。如果將裝置轉讓給新使用者，務必將本手冊一併轉交。



警告

此標誌的內容是必須禁止的行為，否則可能導致產品警告的損壞及導致死亡或重傷。



注意

此標誌的內容是必須禁止的行為，否則可能會導致受傷及財物損失。



警告：此產品只限於室內使用。此產品不適合及不建議用於家居以外的地方。不適當使用此產品會有機會引致火警、觸電的危險或對人身造成傷害或財產的損失。







表示不允許做的禁止事項。





表示必須做的強制事項。

# 安全注意事項

## 符號說明

 注意火災風險	警告	此符號表示本設備使用可燃性冷媒。 如果冷媒洩漏及暴露於外部點火源下，則具有火災風險。
	注意	此符號表示應仔細閱讀操作手冊。
	注意	此符號表示維修人員應參照安裝手冊處理本設備。
	注意	此符號表示有資訊可供參考，例如操作手冊或安裝手冊。

 如有冷媒相關問題，切勿自行處理，需聯繫惠而浦客服中心或由原廠認證之專業維修服務人員處理，以免發生危險。

 請勿使用非製造商建議的方法加快除霜過程或進行清潔。

 應將本產品存放在室內，大小符合規定室內面積之通風良好、無持續運作之點火源（例如：明火、正在運作的天然氣設備或正在運作的電熱器）的區域。

 請勿刺穿或燃燒。請注意，冷媒可能無味。

- 任何處理或介入冷媒迴路的人員，均應持有業界公認之評估機構，依據業界公認之評估規範認可他們安全處理冷媒之能力，而授予現行有效的證書。
- 應僅依據設備製造商的建議進行維修。
- 應在有能力使用可燃性冷媒之人員的監督下，進行需要其他技術人員協助的保養和維修。

• 電器應安裝、操作及存放所在空間，其地板面積應大於 11m<sup>2</sup>。

• 重複使用擴口接頭時，應重新製作擴口部分。

1. 運輸含有可燃性冷媒的設備時，應符合運輸法規。

2. 使用標誌標示的設備，應符合當地法規。

3. 處置使用可燃性冷媒的設備，應符合國家法規。

4. 應依據製造商的指示存放設備。

5. 存放已包裝（未出售）設備：存放包裝的保護構造，應能確保包裝內之設備發生機械損壞時不會造成冷媒洩漏。允許存放在一起的設備數量上限，以當地法規為準。

## 警告

### 有關電源及電源線



- 請插入有接地裝置之3孔式插座。
- 不可使用額定電壓110v/60Hz以外的電源。
- 請確保電源線未被擠壓，損壞或過度彎曲。手濕時禁止接觸電源線及插頭。
- 請確保電源插頭無灰塵及鬆動，如有灰塵請使用乾布擦拭乾淨，如有灰塵造成接觸不良可能導致觸電或引起火災。確保插頭有牢固插入電源插座。



- 請勿拔掉接地腳，請勿使用轉接頭或延長線。
- 禁止使用容易破損的電源線或插頭，否則可能導致觸電或引起火災。
- 如電源線損壞，須由製造商、原廠維修人員或原廠認證之維修人員更換，避免發生危險。
- 切勿以拉扯電源線的方式拔出電源插頭，請抓緊插頭從插座拔出。
- 切勿將產品、插頭或電源線浸泡於水中或用液體噴灑，否則可能會導致觸電或對人身及財產造成傷害及損失。
- 手濕時切勿觸摸插頭及漏電斷路器，插座及電源線請遠離潮濕處。

## 注意事項

### 環境保護



- 產品包裝為環保材質，並有回收標誌，包裝材料請勿分散棄置，請遵守相關法規規定。
- 有關處理和回收產品及包裝相關資訊，如有疑問請聯絡當地環保局。
- 本產品使用可回收或可重複使用的材料，報廢時請依照資源回收規範進行。報廢前請切斷電源線，確保設備無法重新使用。
- 在產品或產品附帶的文件中如有此標誌 ，表示該產品不能被當作一般垃圾處理，需依照規定丟棄於可儲存或回收電子/電器產品處。

# 安全注意事項

## 警告

使用時 · 本電器不可供生理、感知、心智能力、經驗或知識不足之使用者(包含孩童)使用。除非在對其負有安全責任的人員之監護或指導下安全使用。



- 孩童應受監護，不可將本電器當作玩具使用。
- 確保在移動時或不使用此產品前，將水箱內的水倒掉。切勿飲用水箱中的水。
- 切勿將水箱中的水提供人或寵物飲用，可能會對身體有害。
- 切勿站立或斜靠在產品上，恐會因機體移動或傾倒而造成傷害。
- 此產品的操作溫度需介於攝氏5度至32度之間。
- 在清潔、維護或維修前需拔下電源插頭。如長時間不使用本產品。需拔下電源插頭，以確保安全。否則恐導致觸電或引發火災等危險。
- 每次使用後請將水箱內水倒掉，以避免孳生細菌。



- 切勿將手指或其他物品放置在產品及出風口上，也不可放入產品內，恐造成傷害。
- 切勿於產品出風口處放置加熱器具，如火爐，否則可能影響產品無法運作。
- 切勿將裝有水的容器(如花瓶)放置在此產品上或其附近，若不慎將水倒入機內，會降低產品絕緣性能，進而導致觸電、短路或發生火災等危險。
- 切勿將滴水的衣物等掛置於產品上方，若不慎將水倒入機內，會降低產品絕緣性能，進而導致觸電、短路或發生火災等危險。
- 切勿將衣服或任何物品覆蓋住出風口和入風口處，否則通風受阻，恐導致產品發熱或發生火災等危險。
- 切勿用水或清潔劑直接清洗產品。
- 切勿於衣櫃內、家具之間或狹窄不通風處使用產品，如通風不良，恐導致產品發熱或發生火災等危險。
- 此產品僅限於室內使用，不可直接被陽光照射，或在沒有遮蓋的地方使用。否則有可能導致觸電、短路或發生火災等危險。
- 切勿自行維修、拆卸或改裝此產品，否則可能導致短路或發生火災。如有需要維修，請聯繫製造商、原廠維修人員或原廠認證之維修人員。
- 拔掉插頭前，請確保產品已經關機，否則可能導致產品受損。

## 注意事項

### 有關電源及電源線



- 切勿使用延長線或轉接頭。
- 請確保於每次進行清潔、保養及維修前先將電源插頭拔除。
- 每次使用完產品後，請將電源插頭拔除。
- 當產品發出異味或有異聲且無法排除時，請先關機後拔除電源插頭，並聯繫台灣惠而浦客服中心。



切勿以拉扯電源線的方式拔掉插頭，否則恐導致電源線損壞及短路等危險。

## 注意事項

使用時 · 此產品擺放時必須保持直立狀態，不可傾斜或翻倒。為避免產品受損，請將產品放置於平穩處。



- 請確保產品擺放周圍有足夠空間，建議機頂上方與四周保留50公分以上空間。
- 使用連續排水功能時，須確保水管完全插入排水孔內，避免漏水情況發生，否則恐導致產品及周邊物品損壞。
- 使用排水管時，周圍的溫度不可低於零度，否則排水管內的水可能結冰，導致機內積水外流，弄壞周邊物品及電器。
- 請定期清潔背板及前置濾網，如有功能性濾網，也請定期更換。如通風不良，會影響產品除濕能力，並導致結霜、水滴、過熱或火災等危險。
- 如需長時間使用，請定時進行檢查，確認濾網有無堵塞、電源是否過熱等狀況。
- 如放置同一位置並長時間使用時，請定期清理產品底部及產品本身的髒汙，並建議定期移動產品，以利清潔機身底部放置處的髒汙。



# 安全注意事項

## 注意事項

### 使用時



使用本產品前，請先確認空間坪數大小，以確保產品除溼能力是否足夠。當壓縮機異常發熱時。壓縮機會自動停止以防止意外發生。如出現過熱情形，請將電源插頭拔除，並等待約45分鐘後再行啟動產品。



- 切勿使用易燃清潔劑清洗此產品，否則會有火災的風險。
- 當有可燃氣體洩漏時，切勿使用此產品，否則恐導致燃燒及發生火災等風險。
- 切勿於存有化學物品的地方使用此產品，如：醫院、實驗室、工廠等，否則恐導致燃燒及發生火災等風險。
- 切勿將產品用於需要儲存在常溫保存物品的地方，如藝術珍品或學術資料等。
- 切勿於浴室內使用，以免水噴入產品內造成短路或損壞。
- 切勿使用輪子將本產品於不平坦的地面上移動，如有需要，請將機器抬高，避免損壞輪子或地板。於厚地毯上移動時，也請抬起機身，否則輪子可能會於地毯上留下痕跡。
- 切勿令機身翻倒或使其掉落，切勿於機身一側儲存物品或用力移動，否則恐導致產品損壞或漏水或短路等情況。
- 切勿於高處（如桌子上）使用本產品，否則恐導致產品摔落造成傷害或產品受損。
- 切勿觸碰傳感器，如傳感器上有污漬，將無法正常偵測運行。  
機身翻倒或經運輸後，請直立靜置8小時以上再行通電啟動。
- 請勿外接計時器或使用分離遙控系統操作。

## 電源規範

### 警告



#### 電擊的危險

請插入有接地裝置的3孔插座。  
不可除去接地線。  
不可使用轉接頭。  
不可使用延長線。  
如不遵照上述指示，恐導致火災、電擊甚至死亡等危險。

詳細電源要求如下說明。  
請遵照電源插頭之要求形式使用。  
為避免觸電，請勿用濕手操作。

### 電源插頭與插座

### 電路要求



- 110V
- 15安培之延時保險絲或斷路器

### 建議接地方法

本產品配有接地型 3 插式插頭之電源線，使用時請務必做好接地。為降低觸電之危險，電源插頭必須插入相匹配之接地裝置的 3 孔式插座，並遵照安全法規進行。如果沒有匹配接地裝置的插座，請洽合格的專業水電人員，安裝正確接地裝置的插座，避免發生危險。

## 安裝位置

注意：下圖為產品示意圖，產品外觀會依型號而有所不同。

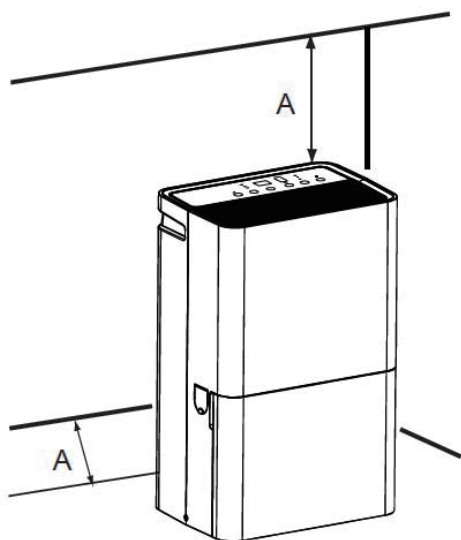

A: 50公分之空間

- 本除濕機僅供室內使用，請勿於戶外使用；本機不建議做商業用途。
- 請確保至少有50公分以上的側面空間給側面排氣之機型及上方之空間給上方排氣之機型。
- 需置於平坦、堅固且可承載除濕機在滿水位重量之地面。
- 使用除濕機除濕時，應將所有的門、窗戶及其他開孔等關閉，室外的濕氣會加重除濕機的工作負荷。
- 請將除濕機置於室溫不低於最低運轉溫度 5°C 的場所，低室溫會降低除濕能力。
- 請勿將除濕機側面(有些機型在前方或上方)面板的百葉窗覆蓋(封住)。請勿於可能積水處操作本機。如果操作處開始積水，為了您的安全請在接觸到水面時切斷電源。

# 操作說明

## 操控介面設定

注意事項：產品出廠前會進行檢測，故水箱內可能會有水殘留，此為正常現象，非產品故障。

### 啟動/停止除濕機



警告

在通電使用前，產品必須保持至少兩小時以上的直立狀態。

- 啟動除濕機前，請先確認水箱已清空，並且安裝到位，否則除溼機無法啟動。
- 每次拔下插頭或中斷電源後，一旦電源恢復，將會回復至原先設定。
- 顯示螢幕可顯示介於30% RH至80% RH之間的溼度。
- 濕度須設定在本機可達成的濕度範圍內。為確保有效率的運作，請在無開窗或無其他潮濕空氣來源的封閉空間內運作。
- 操作溫度為5°C至32°C間。
- 第一次開機前，請先拉出水箱並歸位，以確保開機時的水箱感測正確。

### 除濕小技巧

- 世界衛生組織所定義"健康住宅"第6項衡量指標 — 室內的濕度全年保持在40%~70%之間。
- 保持適當的濕度，是避免黴菌繁殖的不二法門。建議將室內的相對濕度儘可能控制在60%以下，特別是家中有過敏氣喘患者。
- 塵蟎在濕度超過70%環境下會快速繁殖，每天有一段時間讓室內保持溼度低於50%，能防治塵蟎。
- 要快速乾燥衣物，請設定為連續除濕。

## 面板操作設定



1. 插入接地裝置的3孔插座。
2. 按下「電源」啟動除濕機。
3. 按下「風速」選擇風扇速度。
4. 按下「模式」選擇濕度設定。
5. 按下「+」或「-」按鈕選擇濕度。
6. 按下「電源」關閉除濕機。



附註：除濕機具記憶電源關閉前的設定狀態功能，於重開機時，自動進入原定運轉狀態。

### 滿水燈號

如果此燈號亮起，除濕機將停止運轉。此燈號表示您需要檢查：

- 若水箱已滿，請將水箱清空並裝回。
- 若水箱未裝入適當位置，請取出水箱並裝回。確定水箱完全裝入除濕機中，而且燈號未亮起，否則除濕機將無法運轉。

## 風扇速度調整

1. 按下「風速」選擇風扇速度。
2. 選擇「自動」、「強」或「弱」。



- 自動－將自動調整風扇速度，以達到最大的濕度控制效果。
- 強－將加速達到所需的濕度設定。
- 弱－將以低音緩慢達到所需的濕度設定。

附註：當所設定的濕度已達到，除濕機會停止持續運轉，風扇也會間歇性停止運作。在壓縮機不運行的模式下，風扇會間歇性開啟以偵測濕度。

## 濕度調整

1. 按下「模式」。

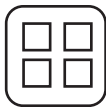

2. 選擇所需的模式「自動除濕」、「連續除濕」或「手動設定」。
  - 自動除濕－機器自動調整風扇高低速度，以達到50%RH濕度及最大控制效果。
  - 連續除濕－除濕機將連續運轉。此時可調整「風速」，但無法調整「濕度」。LED螢幕將顯示室內濕度。
  - 手動設定－除濕機將以選擇的風速及濕度運轉。
    - 若室內濕度高於設定濕度，壓縮機將啟動。
    - 若室內濕度低於設定濕度，壓縮機及風扇將關閉。

### ⚠ 注意

若出現低溫狀況，除霜器將自動關閉除濕機。即使按下「濕度」設定，也不會改變除濕機運轉。當除霜器偵測到適當的運轉溫度時，壓縮機才會重新啟動。在低溫狀況時，使用會出現部分結霜是正常情形。

## 手動設定濕度

按下「+」或「-」按鍵啟動濕度設定，螢幕中的數字會閃爍顯示。再次按下「+」或「-」按鍵調整至所需的濕度。

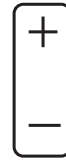

螢幕在設定好所需濕度後五秒內會停止閃爍，之後會轉為顯示實際室內濕度。

附註：僅能在「手動設定」模式下調整濕度，「自動除濕」或「連續除濕」模式下會自動調節濕度。

## 數位顯示螢幕

螢幕將顯示相對濕度及時間（視設定而定）。

1. 除濕機以手動模式運轉時，螢幕將顯示室內相對濕度。
2. 選取定時開關時，螢幕會顯示除濕機預定啟動或關閉的時間。



附註：一般環境濕度會依室內不同區域而異，除濕機僅能感測機器周圍的環境濕度，因此螢幕顯示僅供參考。建議可使用溼度計測量準確濕度。

# 操作說明

## 定時開關

- A. 定時關機：預約30分鐘至24小時後自動關閉除濕機，機器必須在"開機狀態"下才能設定。
1. 按下「定時開關」。控制面板上的計時器指示燈號將閃爍。數位顯示螢幕將出現關機前的剩餘時間。
- 
2. 按下「+」或「-」按鍵，選擇定時0.5至24小時。
  3. 經過5秒後，計時器指示燈號將持續亮起，不再閃爍，表示設定成功。

- B. 定時開機：預約開機，並保留上次使用時的設定。
1. 關閉除濕機。
  2. 按下「定時開關」。計時器指示燈將閃爍。
  3. 按下「+」或「-」按鍵，選擇定時0.5至24小時。
  4. 經過5秒後，計時器指示燈號將持續亮起，不再閃爍，表示設定成功。

- C. 清除設定：可在開機或關機狀態下設定。
1. 按下「定時開關」。數位顯示螢幕將出現剩餘時間。
  2. 再按下「定時開關」，計時器指示燈號將熄滅。

- D. 確認剩餘時間：按下「定時開關」，數位顯示螢幕將出現剩餘時間。

## 清理濾網

1. 當「濾網清潔」指示燈號亮起時，請取下，清理和裝回前置濾網。請參閱〈清理前置濾網〉。



濾網裝回後，按下「濾網清潔」重設濾網監測器，指示燈熄滅。

附註：當機器累計運行達 360 小時，濾網清潔提示燈亮起。如不按下「濾網清潔」鍵，則每次開機時，濾網清潔提示燈持續亮起。如不按下「濾網清潔」鍵，當過清潔提示燈累計亮180小時後，濾網清潔提示燈熄滅。

## 排水說明

### 警告

#### 致病危險

切勿飲用水箱內的水，以免引起身體不適等問題。

### 方法一：取出與裝回水箱

1. 請先拔下電源插頭。
2. 雙手握住水箱兩側，從除濕機前端拉取出水箱。

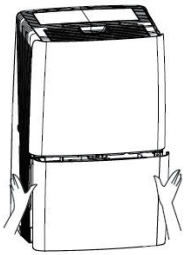

3. 握住手把和水箱底部，提起水箱。

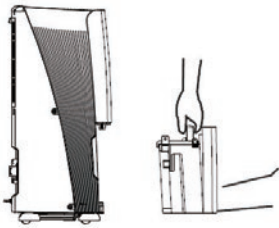

4. 從開口將水倒入水槽或水池。

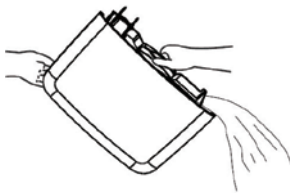

5. 放回手把，並裝回水箱。

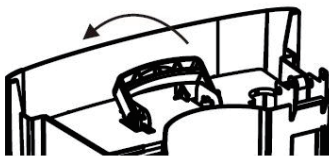

重要：如果滿水/調整水箱燈號亮起，除濕機將停止運轉。請倒水或看水箱是否安裝到位。

### 方法二：連接排水管

如果計畫連續運轉除濕機，可以將水管接上排水管接頭。

1. 掀起機身側邊的水管接頭護蓋。

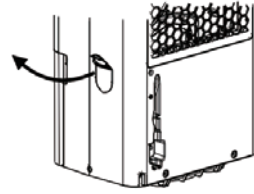

適用  
WDEE10TW機種

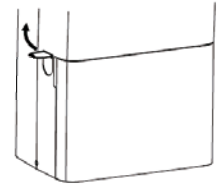

適用  
WDEE15/20/25/30TW機種

2. 取出水箱。
3. 將水管接上除濕機的排水管接頭。以手扭緊。

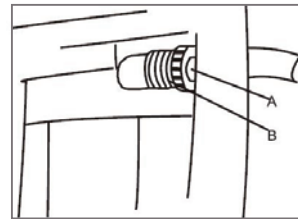

附註：  
水管外徑3/4吋，11.5牙。  
須自行另外購買。

A：水管  
B：排水管接頭

4. 將水管另一端接入地面可排水處，確保水管出口端的高度需低於水管連接機身接頭的高度。且水管不可彎曲或擠壓，以免影響排水。

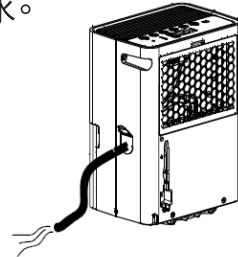

注意

- 不使用水管改回用水箱時，請先拔除水管，再將水箱安裝到位。
- 無論有沒有使用水管做連續排水，水箱均需安裝到位，除濕機才會開始運轉。

5. 裝回水箱

### 運轉聲音

除濕機正常運轉時，會出現下列聲音：

1. 壓縮機運轉聲，如強力運轉時聲音會較大聲，此為正常現象。
2. 關機或啟動時，以及除溼功能運作或停止時，會發出喀擦聲。
3. 風扇運轉聲，聲音可能較大，此為正常現象。



# 產品清潔

## 清潔前置濾網

前置濾網為可拆卸式，方便清理。此濾網能阻絕空氣中的灰塵、棉絮及微粒，使機器達到最佳運轉效果。建議每2周檢查一次濾網是否需要清理，可視使用空間狀況調整清理頻率。

操作說明：

1. 關閉除濕機，拔除電源插頭。
2. 取下前置濾網。
3. 使用吸塵器清理濾網，如果濾網髒汙嚴重，可使用溫水及中性清潔劑清洗，切勿使用化學去汙劑或具腐蝕性液體清潔。
4. 清潔完畢後，確保濾網完全乾燥再安裝回機身。
5. 插入電源插頭，啟動機器。

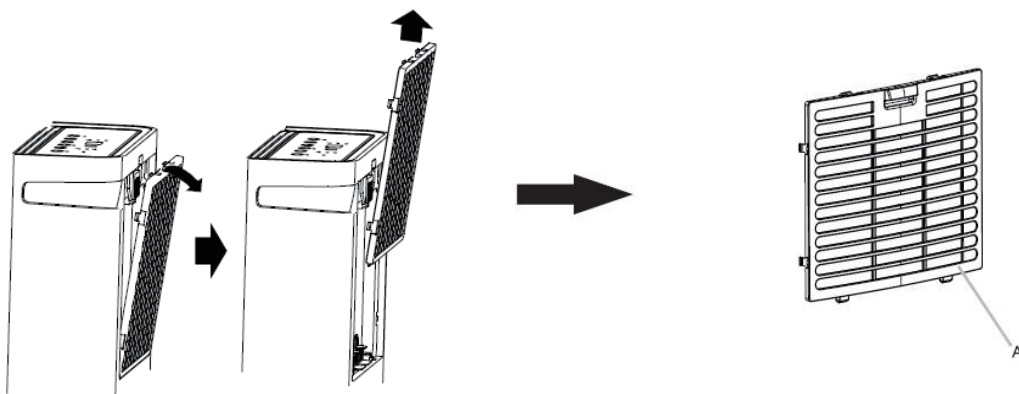

A. 前置濾網

## 清潔除濕機

建議定期針對產品本身做清潔，以保持產品運轉效能及產品使用壽命。

進行清潔前請先關機，並拔除電源插頭。

1. 除濕機外觀可用軟布沾水擰乾後擦拭，不可將水直接噴於機身上，也不可使用菜瓜布具傷害性的清潔用品，以免造成外觀損傷。
2. 可用吸塵器或軟刷去除前端與側面的灰塵。
3. 水箱建議每隔幾周取出，以中性清潔劑搭配海綿清洗內部，避免灰塵與細菌孳生。
4. 水箱清潔完畢後需安裝到位，機器才可啟動。
5. 除濕機滿水燈亮起時，請確認：水箱是否滿水/水箱是否安裝到位/水箱內浮球是否在正確位置。

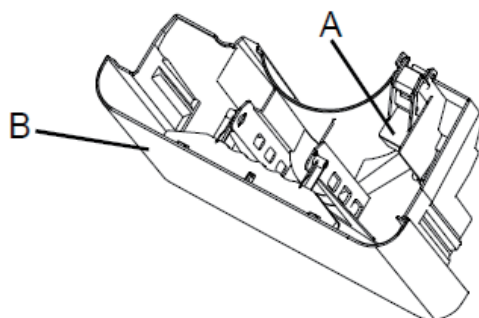

A. 水位浮球  
B. 水箱

產品出現異常時，請在聯繫客服前先確認是否有出現以下情況，進而找出解決方案。如問題仍未能解決，請勿自行拆機與維修，應停止使用產品，並連繫客服中心。

問題	疑難排除
<p>除濕機 不能正常運作</p>	<ul style="list-style-type: none"> <li>• 檢查電源是否連結；電壓是否過低；電源插頭是否有插緊到位。</li> <li>• 電源插頭請插入有接地裝置的3孔插座。</li> <li>• 檢查環境溫度是否處於攝氏5°C~32°C，此產品的適用溫度為5°C~32°C之間。</li> <li>• 確認水箱是否有安裝到位。</li> <li>• 確認水箱內是否滿水，如是，請將水倒掉再安裝到位。</li> <li>• 確認水箱內浮球是否在正確位置。</li> <li>• 是否有停電狀況？確認其他電器產品是否也無法運轉。</li> <li>• 確認電路保護開關是否跳脫，如是，請重設電路保護開關。</li> <li>• 確認濕度設定是否高於環境濕度，將設定濕度調整較低。</li> </ul>
<p>運轉 但除溼效能不佳</p>	<ul style="list-style-type: none"> <li>• 產品具有自動除霜裝置，會自動停止壓縮機運轉並讓風扇馬達繼續運轉，當自動除溼機裝置感應到正常運轉之室溫時，壓縮機會再啟動運轉繼續除溼。此非故障現象。</li> <li>• 確認除濕機是否設定在連續運轉？如果設定連續除溼模式，除濕機在室內濕度較低時，將會除不到水或除溼量較少。</li> <li>• 冬天或室內濕度低時除溼量較少為正常現象。</li> <li>• 進氣口或排氣口是否堵塞？如是，請清除障礙物。</li> <li>• 確認前置濾網是否有髒污，建議定期清潔確保最佳效能。</li> <li>• 確認產品使用空間是否符合相對應除溼能力，如空間過大也會影響除溼效果。</li> <li>• 確認門窗皆已關閉，且環境無散發水蒸氣的物品增加濕度。</li> </ul>
<p>濕度計顯示濕度 與產品不符</p>	<ul style="list-style-type: none"> <li>• 除濕機顯示的濕度為放置位置的溼度，可能與其他空間濕度不同。</li> <li>• 除濕機所顯示的溼度存在正常誤差，不建議與溼度計直接做比較。</li> </ul>



# 故障排除

問題	疑難排除
產品發出噪音	<ul style="list-style-type: none"><li>• 除濕機運轉時風速會產生一定音量。音量大小會因環境及個人感知有所不同，不影響產品性能。</li><li>• 壓縮機運轉時會產生一定聲音，此屬正常現象，非產品故障。</li><li>• 聲音的音量也會取決於導風板子角度而有所變化。</li><li>• 確認產品是否放置於平坦的地面上。</li><li>• 檢查背板是否有正確安裝。</li><li>• 檢查進風口與出風口是否有被堵塞，如是，請除去障礙並確保產品周圍有保留足夠空間。</li><li>• 檢查濾網是否需要清潔。</li></ul>
漏水	<ul style="list-style-type: none"><li>• 檢查水箱是否安裝到位，產品是否放置在地面平坦之處。</li><li>• 在連續排水的情況下，檢查水管是否有正確接到排水孔。</li><li>• 水箱是否剛清理完畢，導致機內殘餘水分流出。</li></ul>
電源線或插頭過熱	<ul style="list-style-type: none"><li>• 將插頭改插至另一個插座，確認是否有相同情況。</li><li>• 如過熱情況持續發生，請停止使用產品，並連繫客服中心尋求協助。</li></ul>
送出暖風	除溼的空氣經冷凝後變暖送出後為暖風，此為正常現象。
顯示螢幕出現錯誤代碼	請聯繫惠而浦客服中心。

在致電尋求幫助或服務之前，請先查看"故障排除"之章節，這可能會為您節省請求服務之費用。如仍需要幫助，請依下列指示：

在致電尋求服務時，請提供除濕機之購買日期，完整的機型和機號，這些資料將有助於我們更快回覆您的需求。

如果您需要更換零件

請使用惠而浦原廠之零件，確保產品可正確匹對與運轉。

有購買零件需求，請聯繫台灣惠而浦客服中心。

請記錄您的新除濕機資料

每當您致電要求作產品之服務時，您必須知道完整的機型與機號。

您可從該產品之機型/機號牌上找到資料。該機型/機號牌位於機身背面或是水箱後方之內壁上。請將機型/機號牌記錄於下欄，同時將購買之日期、經銷商店名、地址及電話號碼記錄下來。

機 型： \_\_\_\_\_

機 號： \_\_\_\_\_

購買日期： \_\_\_\_\_

店 名： \_\_\_\_\_

地 址： \_\_\_\_\_

電 話： \_\_\_\_\_

請將此說明書和銷售之相關資料放在一起，方便日後之參考。

# 產品規格表

產品型號	WDEE10TW	WDEE15TW	WDEE20TW	WDEE25TW	WDEE30TW
冷媒	R410A	R32	R32	R32	R32
電源(60Hz)	110V	110V	110V	110V	110V
除濕能力(L/d)(27°C, RH60%)	10.0	15.0	20.0	25.0	30.0
能源因數值(E.F.=L/kWh)	2.40	2.52	2.60	2.54	2.57
適用環境溫度(°C)	5~32	5~32	5~32	5~32	5~32
機能種類	B型	B型	B型	B型	B型
防水等級	IPX1	IPX1	IPX1	IPX1	IPX1
風速調整	自動、強、弱	自動、強、弱	自動、強、弱	自動、強、弱	自動、強、弱
濕度選擇(%RH)	30~80	30~80	30~80	30~80	30~80
定時(小時)	0.5~24	0.5~24	0.5~24	0.5~24	0.5~24
濾網清潔指示燈	V	V	V	V	V
水滿指示燈	V	V	V	V	V
水箱容量(公升)	5.35	8.8	8.8	8.8	8.8
水滿停止運轉容量(公升)	4.2	7.1	7.1	7.1	7.1
可外接排水管連續除濕*	V	V	V	V	V
隱藏式提把	V	V	V	V	V
產品重量(kg)	13.2	16.8	17	17.7	17.7
高x寬x深(mm)	500x350x240	629x384x272	629x384x272	629x384x272	629x384x272

\*如有連續排水需求，請自行購買排水管

註：產品規格以最終實物為準，如有變動，恕不另行通知。

# 限用物質含有情況標示

## Declaration of the Presence Condition of the Restricted Substances Marking

設備名稱: 除濕機		型號(型式): WDEE10TW、WDEE15TW、WDEE20TW、WDEE25TW、WDEE30TW				
單元 Unit	限用物質及其化學符號 Restricted substances and its chemical symbols					
	鉛 Lead (Pb)	汞 Mercury (Hg)	鎘 Cadmium (Cd)	六價鉻 Hexavalent chromium (Cr <sup>+6</sup> )	多溴聯苯 Polybrominated biphenyls (PBB)	多溴二苯醚 Polybrominated diphenyl ethers (PBDE)
箱體塑料 Enclosure	○	○	○	○	○	○
印刷電路板組 PCBAss'y	○	○	○	○	○	○
壓縮機 Compressor	○	○	○	○	○	○
風扇馬達 Fan motor	○	○	○	○	○	○
蒸發器、冷凝器 Evaporator、Condenser	○	○	○	○	○	○
電源線 Power Cord	○	○	○	○	○	○
<p>備考1."超出 0.1 wt %"及"超出 0.01 wt %"係指限用物質之百分比含量超出百分比含量基準值。 Note 1:"Exceeding 0.1 wt %" and "exceeding 0.01 wt %"indicate that the percentage content of the restricted substance exceeds the reference percentage value of presence condition.</p> <p>備考 2."○"係指該項限用物質之百分比含量未超出百分比含量基準值。 Note 2:"○" indicates that the percentage content of the restricted substance does not exceed the percentage of reference value of presence.</p> <p>備考 3."-"係指該項限用物質為排除項目。 Note 3:The "-" indicates that the restricted substance corresponds to the exemption.</p>						







線上登記產品保固

---



台灣惠而浦股份有限公司  
消費者免付費服務專線: 0800 258 558  
消費者服務信箱: [service\\_tw@whirlpool.com](mailto:service_tw@whirlpool.com)  
官網: [www.whirlpool.com.tw](http://www.whirlpool.com.tw)

註冊商標/惠而浦集團的TM商標  
版權所有 翻印必究 - <http://www.whirlpool.com.tw>

---



**Whirlpool**