

〈烹煮稀飯的方法〉 1~1.5 杯

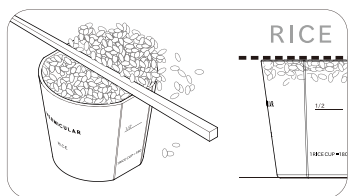

1. 使用量米杯量米，將杯口上方刮平，正確的測量米量。

※1杯(1合)=180ml(約150g)

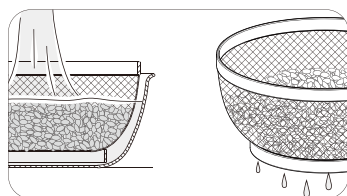

2. 先將米置於洗米網內，再將乾淨過濾水倒入洗米盆，最後將已盛裝好米的洗米網沒入洗米盆中，一旦水淹過米後，馬上提起洗米網瀝乾水分，倒掉洗米盆的水。

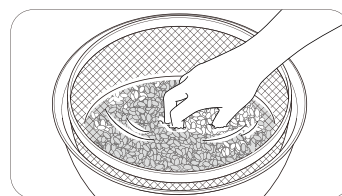

3. 將洗米網放回洗米盆中讓水蓋過米，使用3指(大拇指・食指・中指)以不傷害到米的方式輕柔地洗米，並快速的換水。再以同樣方式清洗一次。

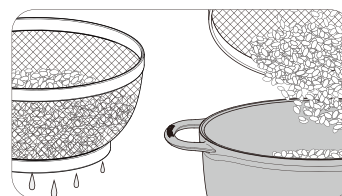

4. 提起洗米網確實瀝乾水分後，將米放入鑄鐵鍋中。

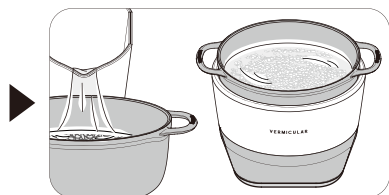

5. 正確地測量水量並倒入鍋中，不蓋鍋蓋放置於IH加熱器上。(1杯米=180ml，測量945ml水量倒入鍋中)



6. 開啟IH加熱器的電源，選擇炊飯、「白米・稀飯」，設定炊飯量、按「OK」鍵。



7. 設定好炊飯完成時間後，按「開始」鍵。
※要停止運轉則長按1秒「停止」。



8. 提示音響起後完成。(約65分鐘完成)

◀POINT▶

1. 煮稀飯時容易撲鍋溢出，請務必取下鍋蓋烹煮。



注意

烹煮稀飯過程中或烹煮稀飯後短時間內請勿直接觸碰鍋具，以避免因高溫而導致燙傷。



指示

【炊飯】模式請務必使用IH加熱器專用的「琺瑯鑄鐵鍋」。

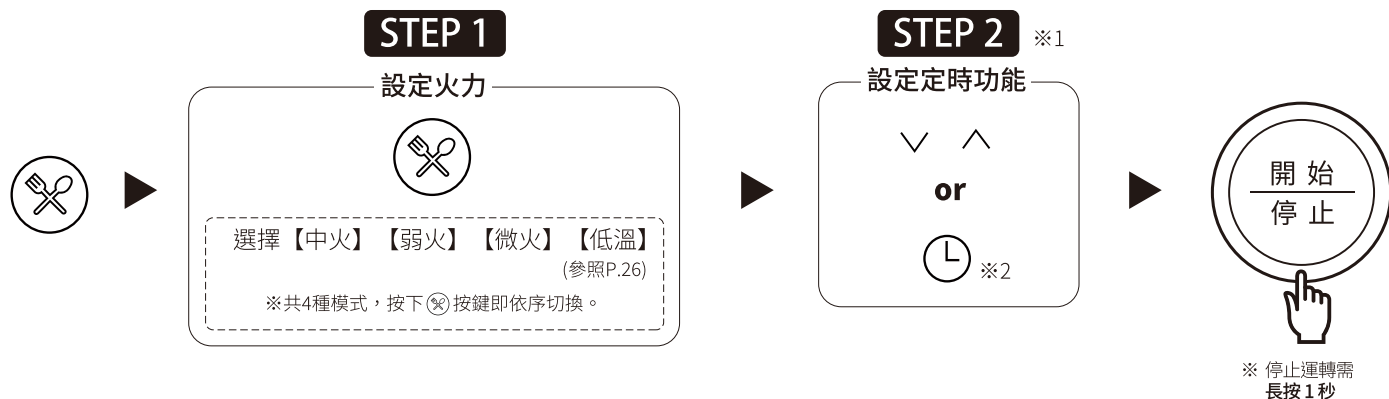

- ※1 未設定【設定時間】功能時，即會持續運轉。(90分鐘後停止加熱)
【設定時間】最多可設定360分鐘。【低溫】則可設定最長720分鐘
【低溫】設定時，5分鐘未操作則自動切換顯示【⌚】。要再次顯示【低溫】設定時，再次觸控【⌚】鍵。
- ※2 【⌚】預約定時按鍵，最多可記憶2組常用的【設定時間】時間。
選擇【⌚1·⌚2】，以【∨ ∨】來設定【設定時間】的時間。

**指示**

請確認操作面板處於乾淨無髒汙的狀態，以確保上下按鍵可靈活操作。

〈火力調整要點〉

🔥🔥 中火 ~230°C

在煎炒、煮湯時使用。

〈煎炒最佳溫度通知功能〉

鍋中不放入任何食物，在【中火】下啟動加熱。

發生嘀嘀的提示音後，顯示【煎炒OK】即可進行煎炒操作。



🔥 弱火 ~150°C

無水調理時基本的火力設定。

〈預防撲鍋狀況〉

長時間持續沸騰時，可自動調整到最佳狀態。

※在烹煮黏性較高的豆類食品時，請注意可能會產生撲鍋現象。

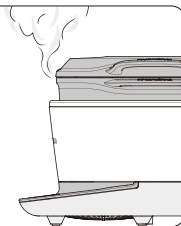

🔥 微火 ~110°C

無水調理及烹調易燒焦食材
或悶燉時使用

〈預防燒焦狀況〉

透過溫度偵測器進行溫度控制，食物不容易燒焦。

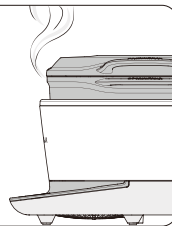

🌡️ 低溫 30~95°C

低溫調理模式可設定之溫度為30~95°C，適合各式低溫調理，
當達到設定溫度後會發出嘀嘀的通知音。

※請勿將米飯進行保溫。

〈其他/安全功能〉

- 未設定【設定時間】功能時，即會持續運轉。(90分鐘後停止加熱。)
- 【中火】30分鐘後切換為【弱火】。



警告

禁止用於油炸食物。油溫過高可能導致火災。



注意

調理過程中或結束後短時間內請勿直接觸碰鍋具，以避免因高溫而導致燙傷。

〈低溫調理〉

可依喜好設定30~95°C。

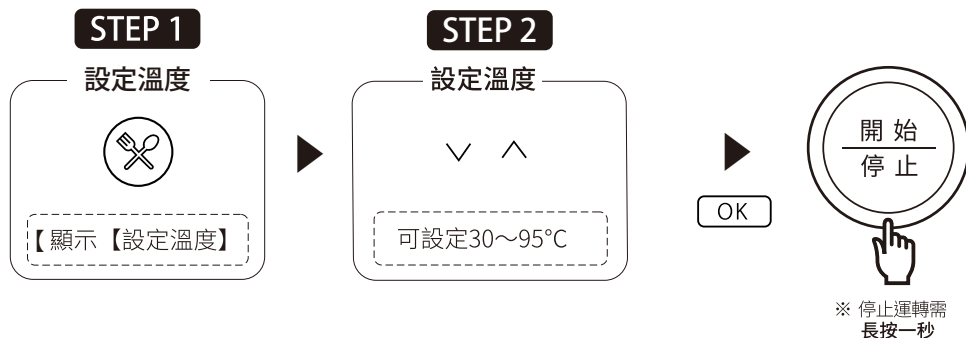

- ※ 低溫功能在設定溫度開始後按【↶】可以再次設定溫度。
- ※ 達到設定溫度時會發出滴滴的提示音。
- ※ 【設定時間】最長可設定 720 分鐘。
- ※ 請勿對米飯進行低溫設定。

〈調理後保溫的方法〉

調理加熱結束後可以自動切換為【調理後保溫】。

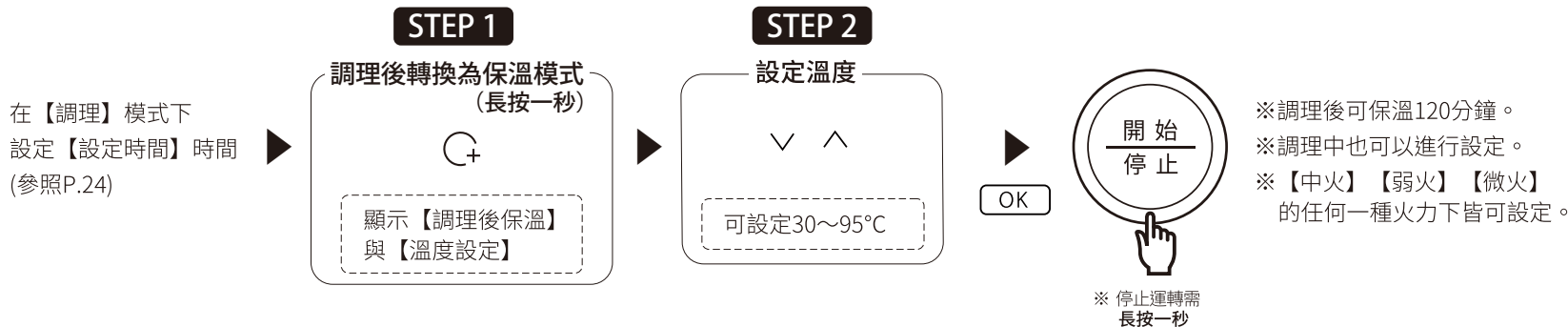

〈調理模式中不可使用的鍋具〉

如使用其他不適用之材質或尺寸、形狀鍋具，可能導致調理過程發生問題。

	不可使用的鍋具
材質	<ul style="list-style-type: none">• 鐵鍋• 耐熱琺瑯鍋• 不鏽鋼鍋• 多層鋼鍋• 耐熱玻璃• 陶瓷鍋/土鍋• 鋁鍋/銅鍋
尺寸	<ul style="list-style-type: none">• 鍋底的直徑不到16cm• 無法用於IH加熱器的鍋具
形狀	<ul style="list-style-type: none">• 中華炒鍋等底部較圓的鍋具• 底部有高低差，跟玻璃的緊密性不高的鍋具• 底部附有固定腳柱的鍋具

- 底部較薄的鍋具，在烹調過程中可能導致底部變形。發生此情況請立即停止使用。

! 指示 | 【炊飯】模式請務必使用IH加熱器專用的「琺瑯鑄鐵鍋」。

7 清潔保養

- 若在不清潔的狀態下使用本產品，可能會導致故障、變形或產生結垢。出現污垢時，請依以下方法進行清潔保養。
- 請勿使用稀釋液、苯、酸性或鹼性的強力清潔劑、漂白水或家用合成清潔劑等進行清洗。
- 除玻璃面板外，請勿使用去汙粉或刷子。

[主機]

- 請用擰乾的抹布清潔即可。污垢難以去除時，請以浸泡過已稀釋的廚房中性清潔劑的柔軟抹布來擦拭，再以擰乾的抹布將清潔劑擦拭乾淨。

[玻璃面板]

- 請用擰乾的抹布擦拭。污垢難以去除時，請沾取少量液體型去汙粉擦拭。
※商標部位請勿用力擦拭。

[感應器]

- 請以擰乾的抹布擦拭。污垢難以去除時，請沾取少量液體去汙粉擦拭。
- 請保持乾淨清潔，保持上下按壓無誤。

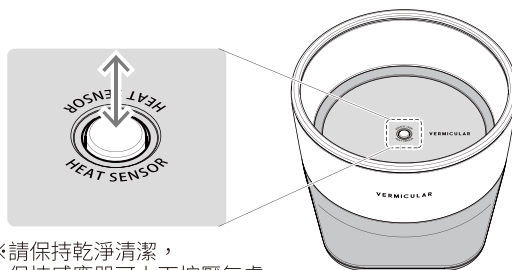

※請保持乾淨清潔，
保持感應器可上下按壓無虞。



注意

請務必於關閉電源拔下電源插頭後，待產品冷卻後再進行清潔保養。



禁止

IH加熱器切勿用水沖洗。

[進氣孔、排氣孔]

- 使用吸塵器吸附灰塵。若在附有灰塵的狀態下使用，可能導致故障、發熱。

[矽膠密封圈]

- 請從鋁製加熱器的交界處拉出矽膠圈並拆下進行水洗。
清洗後擦乾水分，推入矽膠圈並放置到鋁製加熱器與玻璃面板的間隙中。
※清理後請確實安裝至平整狀態。否則鍋體無法正確放置。

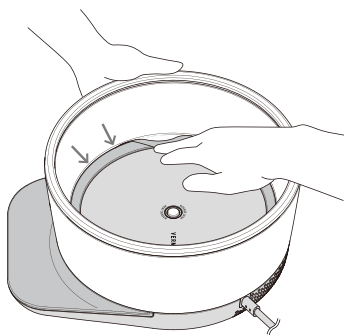

※拆卸時，請從鋁製加熱器的交界處拉動比較容易拆卸。

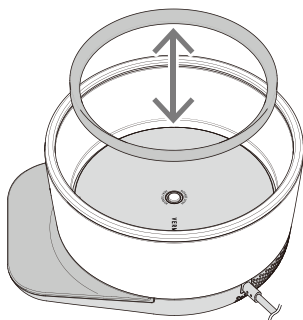

※安裝時"正面與背面"請勿放反。
(平整的一面為正面。)

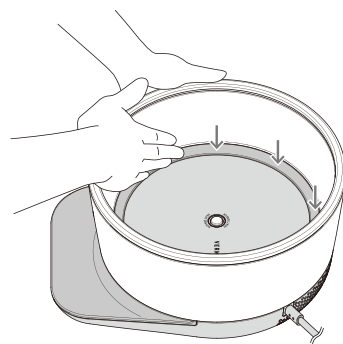

※安裝時，用一只手扶住產品，再以另一只手的手指指腹從上方推入，安裝至平整。



注意

請務必在關閉電源、拔下電源插頭後，待產品冷卻後再進行清潔保養。



禁止

IH加熱器切勿以水沖洗。

8 故障及處理方式

使用過程中發生異常時，請在連絡維修人員之前，仔細閱讀本說明書，確認以下事項。

狀態	可能的原因	處理方式
煮熟的飯不香、米飯硬芯、不熟、焦糊	• 飯量設定錯誤	• 請確定正確的炊飯量。(參照P.20)
	• 在墊子上使用本產品	• 請勿在鋪墊物品的狀態下使用。(參照P.15)
	• 米量過多	• 量米時不要搖晃米杯，請將米粒刮平後正確測量。 (如果搖晃量米杯，米量會裝較多。)
	• 使用免洗米	• 將米簡單淘洗一次後，請用和標準米等量的水 (白米：水=1：1.05) 進行烹煮。
米飯軟硬度不均	• 未進行翻拌	• 請均勻翻拌幾次後再食用。 (使米飯中多餘的水分釋放掉，使口感均一。 ※建議煮熟後馬上進行翻拌。)
觸控鍵無反應	• 電源插頭未確實插入插座內 ※其他：參照P.18	• 請將電源插頭確實插入插座中。 ※其他：參照P.18
調理過程中停止加熱	• 調理開始90分鐘後自動關閉	• 請再次開始調理。
調理過程中出現 "啾啾"或"吱吱"的聲 音	• "啾啾"聲是冷卻風扇的聲音	• 並非異常。請保持原狀態使用。
	• 如使用非專用鍋，可能會發出鍋體與 加熱器間的共振音"吱吱"聲。	• 此狀況並非異常。請挪動鍋身位置， 重新放置後聲音會停止。
無法加熱	• 未放鍋具 • 放置了不能使用的鍋具、尺寸不符合的鍋具。 • 鍋具在傾斜狀態下放置	• 使用相對應的鍋具，放置到玻璃面板的中央位置。
調理結束後還有 風扇運轉的聲音	• 產品內部溫度較高	• 產品內部溫度較高，為進行冷卻，風扇會自動啟動。 溫度降低後會自動停止。

狀態	可能的原因	處理方式
火力無法調高	<ul style="list-style-type: none"> 鍋底的溫度較高 	<ul style="list-style-type: none"> 預熱時間過長，鍋底溫度過高，則會自動進行火力調節。
加熱過程中有異味	<ul style="list-style-type: none"> 初次使用時，可能會從排氣孔散發出氣味，隨著使用時間增加會漸漸減少。 	
切斷電源後產品仍發熱	<ul style="list-style-type: none"> 若電源線在連接狀態，則主機內部會消耗少量的電 	<ul style="list-style-type: none"> 如不使用時，請拔下電源插頭。
錯誤提示 	<ul style="list-style-type: none"> 炊飯過程中發生的錯誤 	<ul style="list-style-type: none"> 請確認炊飯量設定是否正確。
錯誤提示 	<ul style="list-style-type: none"> 炊飯預約定時過程中切斷電源 	<ul style="list-style-type: none"> 請重新進行預約操作
錯誤提示 	<ul style="list-style-type: none"> 炊飯預約時間在12小時以上時 	<ul style="list-style-type: none"> 請將炊飯預約時間設定在12小時之內。
錯誤提示 	<ul style="list-style-type: none"> 浸泡過程出現異常 	<ul style="list-style-type: none"> 請確認鍋中是否加入了米。 請使用專用鑄鐵鍋。
錯誤提示 	<ul style="list-style-type: none"> 不加熱的狀態持續超過30秒 	<ul style="list-style-type: none"> 請重新將適用的鍋具放置到玻璃面板的中心位置，再次進行操作。 並確認鍋具與玻璃面板之間是否夾入異物。
錯誤提示 	<ul style="list-style-type: none"> 產品內部溫度異常 使用了不可使用的鍋具 	<ul style="list-style-type: none"> 請與(台灣總代理恆隆行)聯繫。
錯誤提示 		

※問題仍未能解決時，請與(台灣總代理恆隆行)連繫。



警告

請勿自行拆解、維修或改造。

9 產品規格

〈本產品(IH加熱器)〉

產品名稱	VERMICULAR IH 鑄鐵電子鍋 / IH 加熱器	
型號	PH23A-TW	
電壓	110 V 60 Hz	
功率	1350 W	
加熱方式	IH	(約) 最大 1300 W ~ 360 W
	加熱器	(約) 50 W
基本性能	炊飯模式：請搭配專用鑄鐵內鍋 <small>(若使用VERMICULAR量米杯，可參考以下杯數) ※1杯(1合)=180ml(約150g)</small>	
	炊飯量	(白米) 0.18 ~ 0.9 L 1~5杯 (糙米) 0.18 ~ 0.72 L 1~4杯 (稀飯) 0.18 ~ 0.27 L 1~1.5杯
	調理模式：中火、弱火、微火、低溫 ※保溫溫度設定 30~95°C (可以每1°C的單位進行設定)	
	操作方式	觸控面板
	顯示方式	LED方式
定時器	炊飯模式：炊飯完成時間的設定方式	
	調理模式：加熱結束時間的設定方式	
外形尺寸	寬 (W) 259 mm 深 (D) 296 mm 高 (H) 154 mm	
重量(約)	2.9 kg	
電源線長度(約)	1.0 m	
建議使用環境	室溫：15~30°C 水溫：10~30°C	
原產國	日本	

〈成套銷售商品〉

產品名稱	VERMICULAR IH鑄鐵電子鍋 / SMART PACKAGE
型號	PR23A-TW
套裝產品內容	VERMICULAR IH 鑄鐵電子鍋 / 瑛瑯鑄鐵鍋 + VERMICULAR IH 鑄鐵電子鍋 / IH 加熱器
附件	SMART PACKAGE包裝無附件，若需VERMICULAR專用食譜書、量水杯、量米杯、鍋蓋架等皆需要另外加購。

〈RoHS 限用物質含有情況標示聲明書〉

單元Unit	限制物質及化學元素符號					
	鉛 (Pb)	汞 (Hg)	鎘 (Cd)	六價鉻 (CrVI)	多溴聯苯 (PBB)	多溴二苯醚 (PBDE)
主機外殼	○	○	○	○	○	○
主機零件	○	○	○	○	○	○
操作面板	○	○	○	○	○	○
主機底部	○	○	○	○	○	○
備註1:「超過0.1wt%」及「超出0.01wt%」係指限用物質之百分比含量超出百分比含量基準值。 備註2:「○」係指該項限用物質之百分比含量未超出百分比含量基準值。 備註3:「-」係指該項限用物質為排除項目。						

10 保固及售後服務 請務必詳讀。

- **保固卡**

購買本產品時，請務必向您購買本產品的代理商或經銷商索取載明規定事項的保固卡。
若沒有保固卡，即使在免費保固期內也可能會收取費用，請務必妥善保管。

- **保固期**

保固期為自購買本產品之日起三年的時間。
在保固期間內發生故障時，依保固規定進行維修。

- **過保固期之後的維修**

請洽台灣總代理恆隆行。
經維修產品可以繼續使用時，會依照維修狀況要求付費維修。

- **關於維修用零組件的保有期限**

本產品維修用零組件的保有期限為產品停產後6年。
維修零組件是指維持該產品功能必需的零組件。

- **關於售後服務**

如有不清楚的地方請洽台灣總代理恆隆行。

商品保證書

親愛的消費者您好！感謝您選購本公司代理之優質商品，為確保您的權益，請詳細閱讀以下事項。

- 請於商品購買後立即上網(恆隆行hengstyle線上服務平台(<https://www.hengstyle.com>)或使用專屬APP完成保固資料登錄。
- 保固隨行，簡單三步驟：
 - 於LINE加入好友頁面，掃描右方QR code。
 - 於下方圖文選單“登入或加入會員”後，在「保固註冊」表單中，建議商品資料、購買發票拍照並上傳。
 - 待審核完成，保固立即生效！

** 請於步驟二上傳購買發票明細，若無憑證未來維修時仍須檢附購買資料，以利判別保固期間。
- 本商品保固期：自商品購買日起三年，商品如係因可歸責於恆隆行致生損壞或故障(本商品保證書第5條天然災害或人為因素等除外)時，恆隆行提供於台澎金馬地區售出商品之保固服務。
- 保固期認定：A.以購買憑證上之購買日期為準。B.如無以上資料或商品非經購買取得，將以商品出廠日期加上三個月認定。
- 在下列情況，不論是否在保固期內，得酌收檢驗費、維修費及零件費等必要費用：
 - 因天災(包括但不限於火災、水災、地震、鼠禍、蟲害、雷擊等)而導致之損壞或故障。
 - 經判定因操作使用不當造成的產品損壞或故障(包括但不限於自行使用變壓器、使用錯誤的電流或電壓、將產品插入不合適的插座及其他人為損壞等)。
 - 擅自改裝商品或經非總代理商檢修所引起之故障或損壞。
 - 係起因於外來因素者(包括但不限於搬運碰撞、進水、進沙、進塵、硫磺氣或油酸等化學因素所引起之腐蝕生鏽等)。
 - 未能出示商品保證書，證明於保固期內；或商品保證書已毀損至字跡無法辨認時；或商品保證書記載內容與實際不符者(包括但不限於機型、機號、購買日期等)。
- 產品附件，包括但不限紙盒、保護蓋、袋、小刷子、說明書等各種隨機附贈之附件等損耗品，如有損壞或遺失，將不在保固範圍內。
- 因使用致外觀自然汗舊或刮傷，或其他不符本保固服務規定者。
- 商品使用於營業場所、公共場所及特殊環境者。
- 保固期內天災人為因素以及非保固期內之檢驗維修，按檢驗、維修及零件工本費用計費，如經恆隆行報價後不予維修時，將酌收檢驗工本費用300元整。
- 零件備料均有期限，超過期限者以替代零件維修，如無代用零件敬請見諒。
- 商品維修時，請提供會員資料以利查詢保固期。如該商品無完成線上保固註冊請檢附保證書正本，如無其他購買憑證證明為保固期內，將以保固外維修方式處理。
- 保固期內商品經維修或替換後，保固期仍以原購買日起算，如發生遺失購買憑證資料或無線上登錄報固註冊，仍以原始商品出廠日期加上三個月認定。
- 商品故障送修方式：
 - 網路報修：請上網www.hengstyle.com登錄會員，填寫維修表單。
 - 電話報修：請直撥客服專線0800-251-209
非保固期內透過本公司特約物流公司收送貨，單趟運費為100元整。
- 維修收費方式：委由物流公司貨到收款
- 請注意於透過通訊交易、電視購物等虛擬通路購買本公司商品之法定鑑賞期間內，退/換貨須保持商品之原樣及完整性(包括但不限於原包裝、配件、贈品等)，若有缺件等情形恕不接受退/換貨。



VERMICULAR