

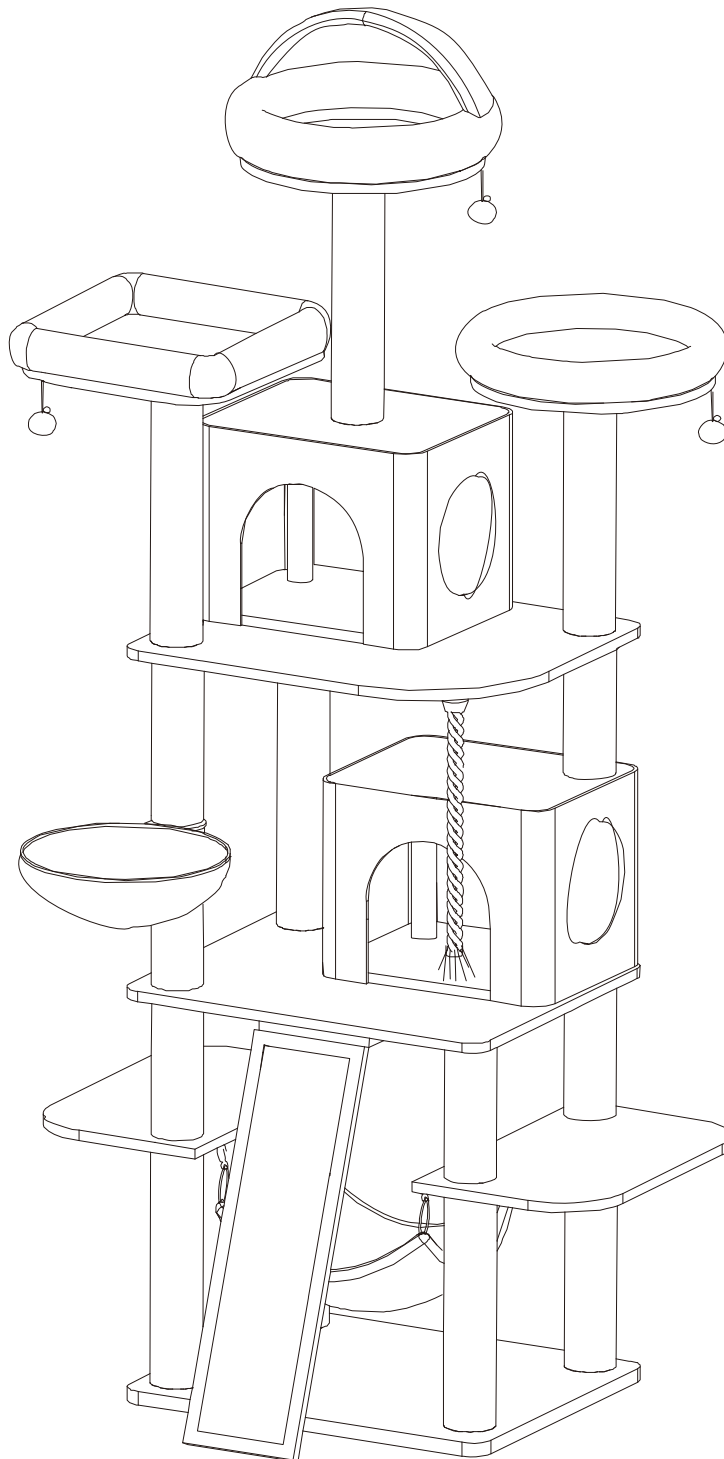

Instruction Manual
Manuel d'instructions
Manual de Instrucciones

Castle-CT220464/CT210397|1706500

Árbol para gatos todo en uno.
Modelos: Castle-CT220464/CT210397
ITM./ART. 1706500



CATRY INTERNATIONAL INC.
1100 N Hellman Ave. Ontario, CA, USA 91764

THANK YOU
for purchasing the Catry Castle Cat Tree



RECORD THIS INFORMATION

Model Name: Castle-CT220464/CT210397

Order Number: _____

Date of Purchase: _____

Place of Purchase: _____

THIS MANUAL COVERS MODEL NUMBER:

CT220464/CT210397 |1706500

PLEASE READ CAREFULLY AND KEEP FOR FUTURE REFERENCE.

These instructions are designed to help you get a complete understanding of your new Catry Castle Cat Tree.

If you have any questions, please contact our Customer Service at:

 +1 (626) 968-1516

 customerservice@catrygroup.com

INDEX

CARE AND MAINTENANCE	1
TIPS FOR USING YOUR CAT TREE	2
PART NAMES	3
ASSEMBLY	4
ANTI-TIPPING FUNCTION	9
FUNCTIONS	11
ORDERING REPLACEMENT PARTS	12
TROUBLESHOOTING GUIDE	13
SUPPORT PAGE	14

CARE AND MAINTENANCE

REGULAR UPKEEP

Please gently use a small handheld vacuum, lint roller, or brush to remove pet hair, lint, or strayed litter.

CUSHION BED UPKEEP

Please remove bedding from the cat tree, if applicable. Hand wash cushion bedding in cold water and mild detergent, towel pat dry to absorb excess water and lay flat to dry under sunlight.

If in need to remove a stain, please use a baking soda paste over the area, massage in, and allow to sit for a few minutes before hand washing with distilled white vinegar. Hand wash with cold water and mild detergent after to refresh. Towel pat dry to absorb excess water and lay flat to dry under sunlight. If removing the perch bed entirely, option to machine wash in a gentle cycle, with cold water (65-85 degrees Fahrenheit), and mild detergent, or hand wash for best results. Do not place in dryer. Towel pat dry to absorb excess water and lay flat to dry under sunlight

TIP: If using a stain removal spray, please check that it is pet-safe before using.

STAIN REMOVAL ON TREE

Please use a baking soda paste over the area, massage in, and allow to sit for a few minutes before spraying clean with distilled white vinegar. Use a damp soft cloth to gently clean over the surface area. Towel pat dry to absorb excess moisture. Place by a sunny area with proper airflow to naturally dry.

TIP: If using a stain removal spray, please check that it is pet-safe before using.

AVOID

Please avoid getting scratching posts wet, as this may cause damage and ruin quality. Avoid citrus scented cleansers, cats tend to avoid areas with this scent.

TIP

Use Baking Soda and Distilled White Vinegar for best results. Vinegar smell will disappear once dried.

TIPS FOR USING YOUR CAT TREE

READ ALL INSTRUCTIONS BEFORE USE.

PREPPING YOUR CAT TREE

Ensure all screws are tightened. Use the included Allen Wrench (L-Tool) to fasten.

Tighten all posts as tight as possible.

During its first use, inspect the product and adjust screws as needed.

Supervise your pet during the first time they use this product.

STABILIZING YOUR TREE

Place the cat tree beside a corner or wall for additional stability.

TIP (optional): For maximum stability, use the added stability rope and wrap around the middle plush posts. Use the included tools to secure it into the wall. Cut off excess rope if applicable.

WARNING

KEEP AWAY FROM CHILDREN.

This product is for indoor use only.

Do not drag or slide the product.

Always acquire assistance for lifting items more than 50 pounds.

Manufacturers and retailers cannot be held liable for any damage to floors and other places/objects caused by improper product handling.

PART NAMES

PART	NAME	LEVEL
A	Tree Base	1
B	Base	3
C	Base	5
D	Base	2
E	Hammock	4
F	Perch with Teaser Toy	6
G	Perch with Teaser Toy	6
H	Condo Wrap	5,6
I	Condo Wrap	3,4
J	Bed	6
K	Bed	6
L	Bed	7
M	Scratching Mat	1,3
N	Sisal Rope Toy	3,4
O	Hammock	2
P	Plush Post	2
Q	Plush Post	2,4
R	Paper Rope Post	3,4
S	Paper Rope Post	5,6
T	Paper Rope Post	1
U	Plush Post	1
V	Paper Rope Post	5
W	Plush Post	3
X	Condo Posts	3,5

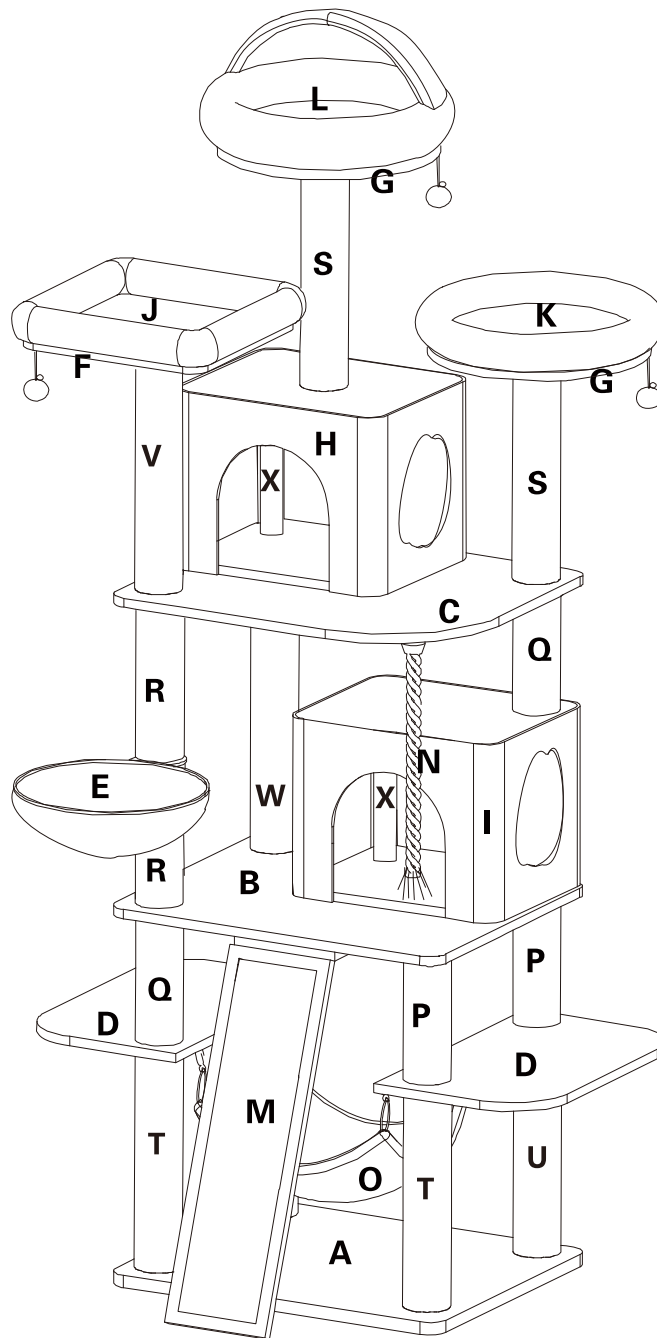

Level 7

Level 6

Level 5

Level 4

Level 3

Level 2

Level 1

Continue to the following page for
illustrated assembling instructions
for Castle CT220464/CT210397|1706500.

OR



SCAN ME FOR VIDEO GUIDE

www.CatryGroup.com/pages/assembly-videos-1

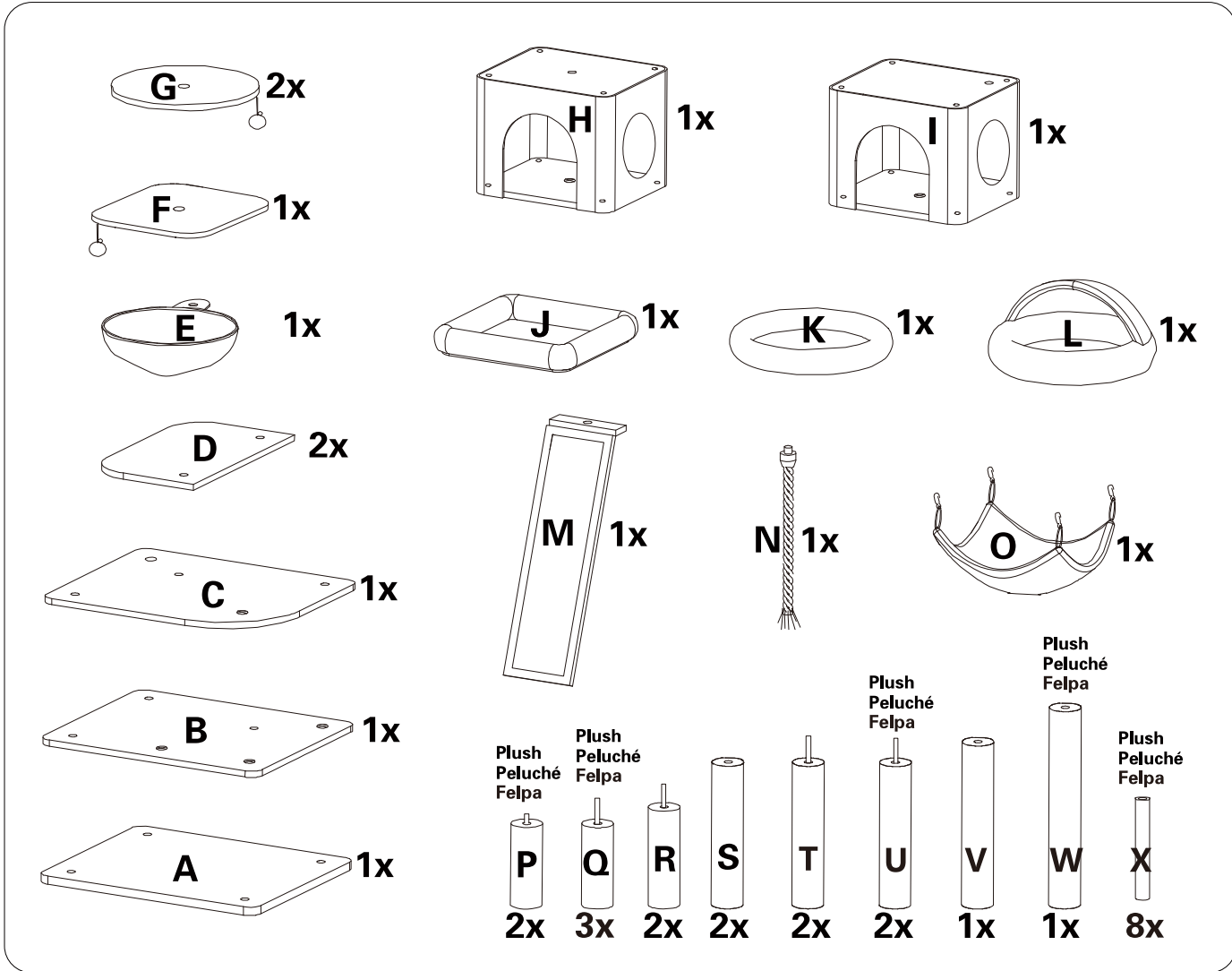
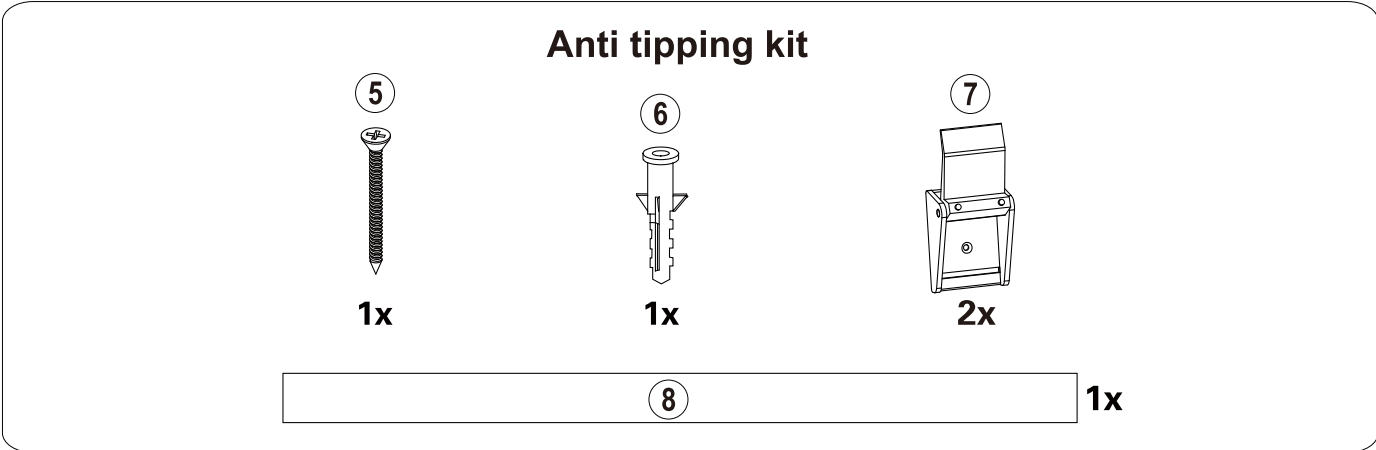
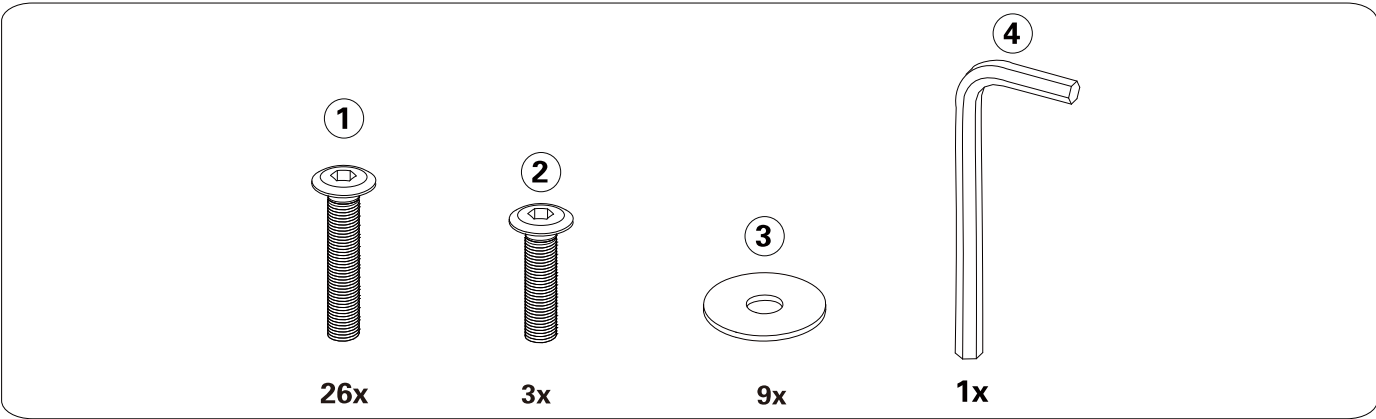

1

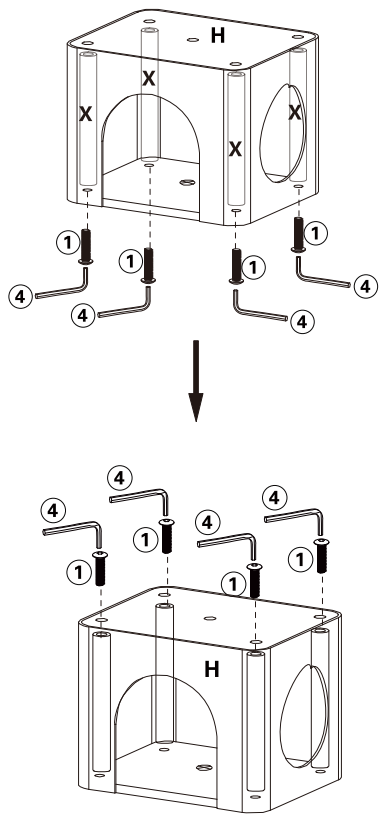

2

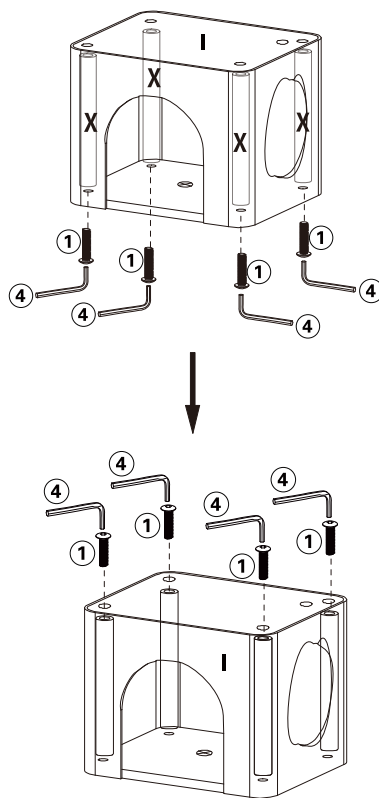

3

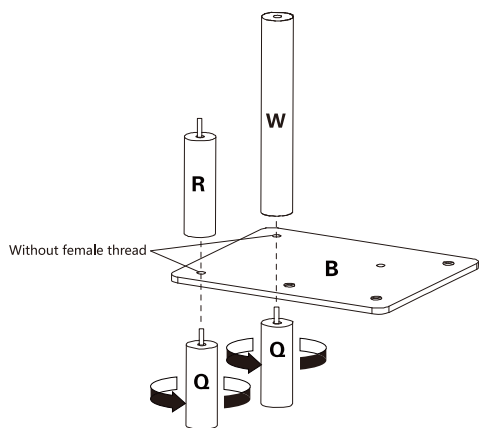

4

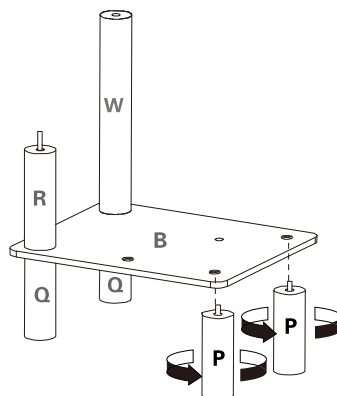

5

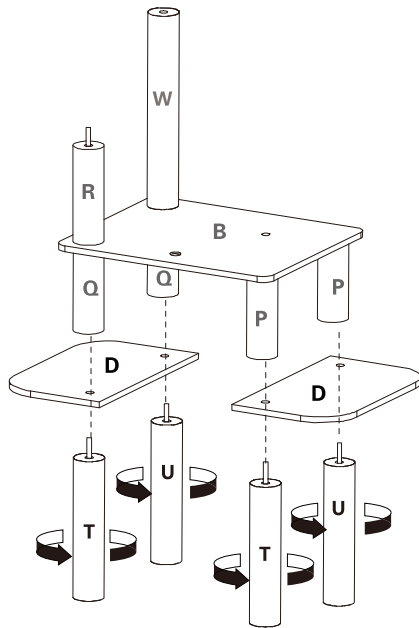

6

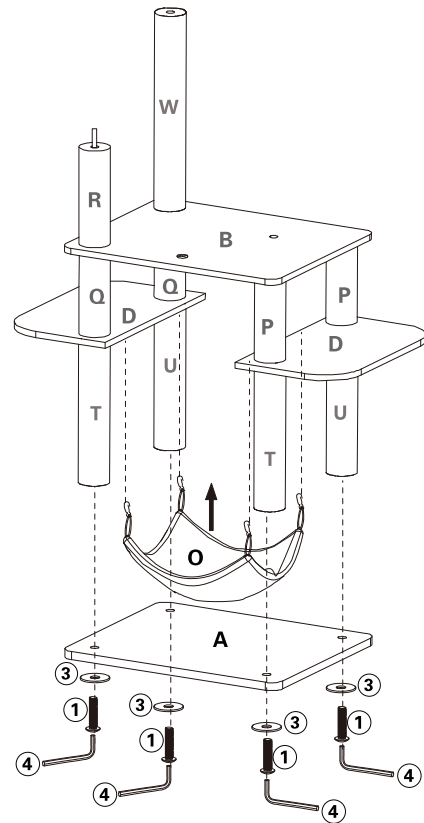

7

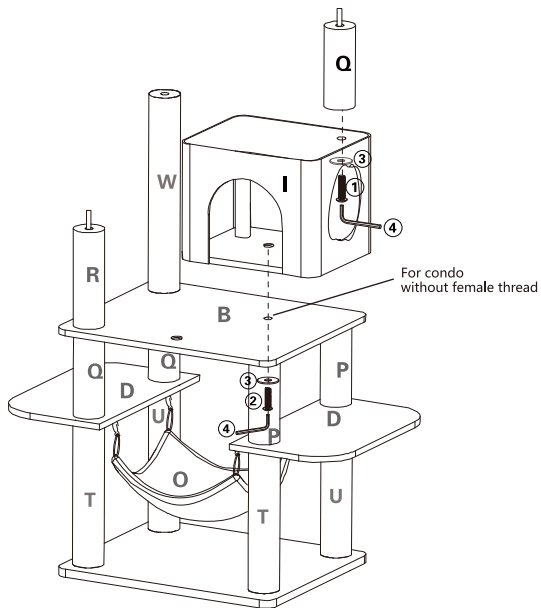

8

Rotate Part E as needed, for your cat to climb to the upper levels.

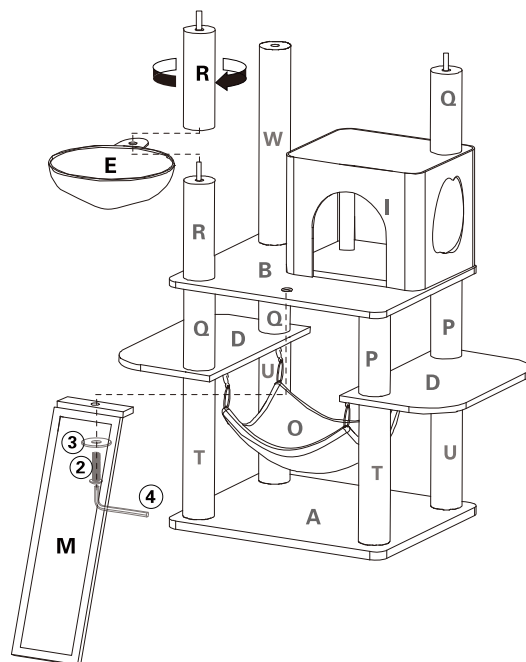

9

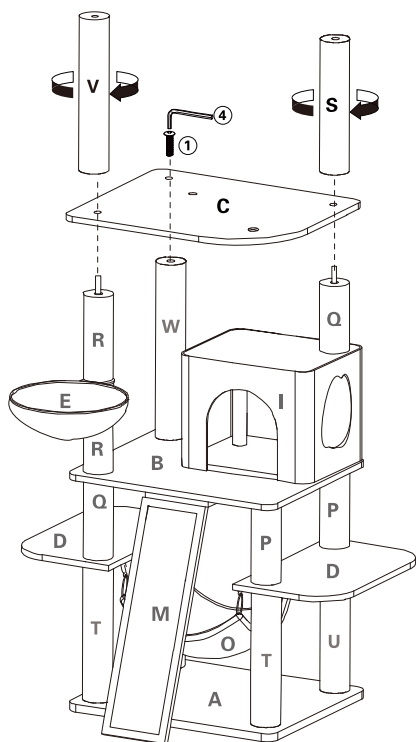

10

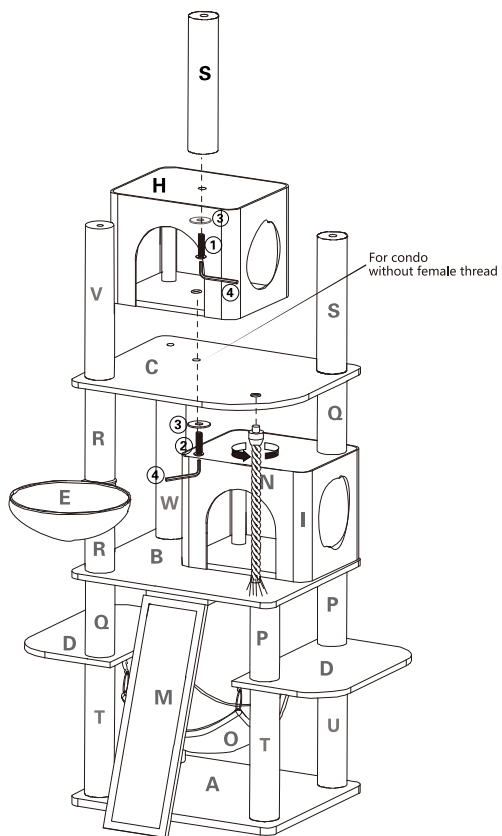

11

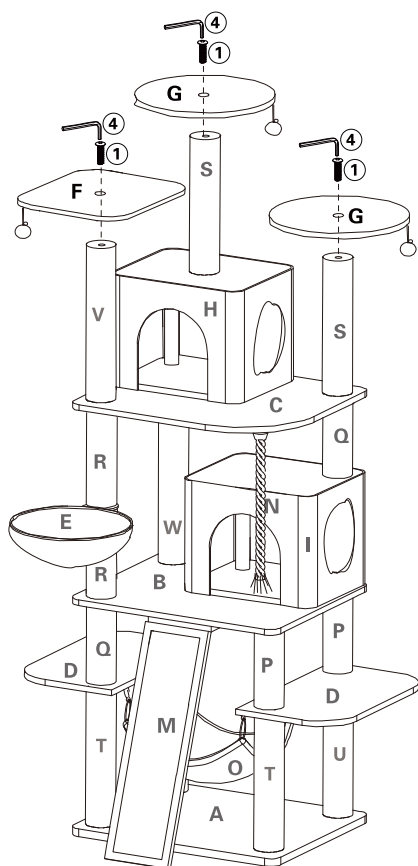

12

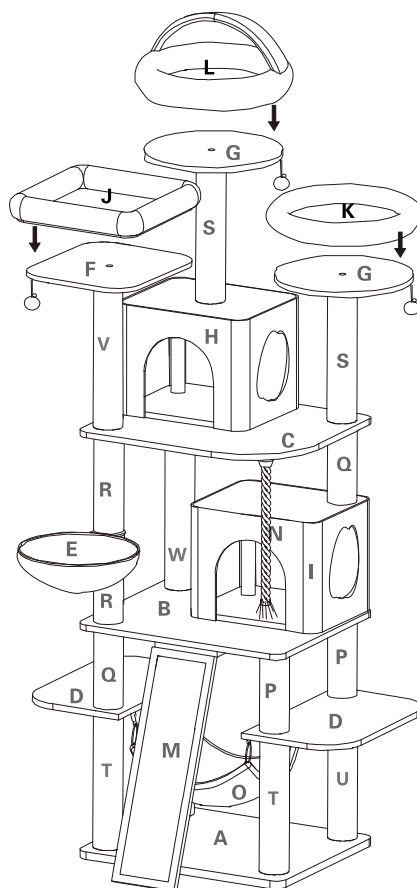

ANTI TIPPING FUNCTION

1

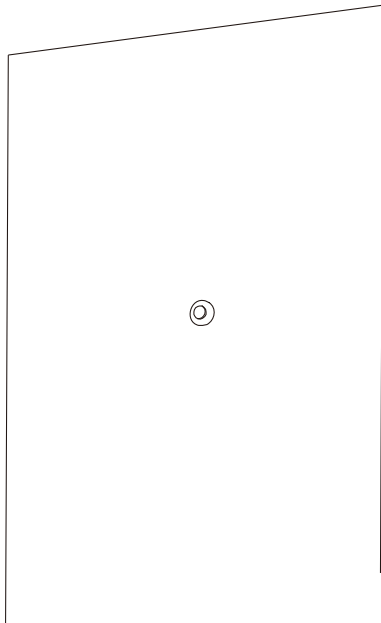

Locate area on wall near the tree.
Drill a hole that aligns with a post of the tree.

2

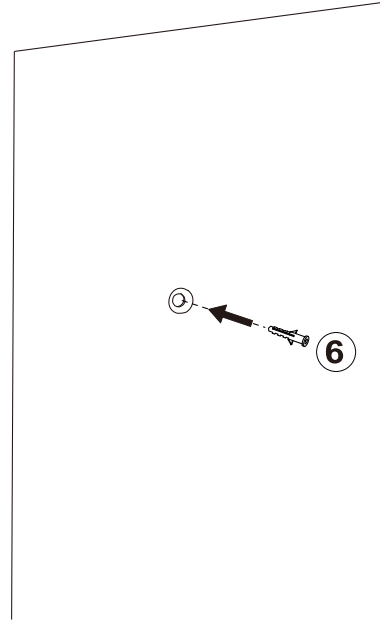

Place accessory 6 into the drilled hole.

3

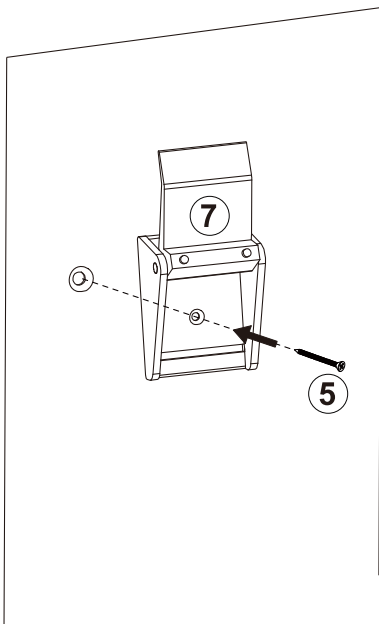

Align accessory 7 and secure with screw 5

4

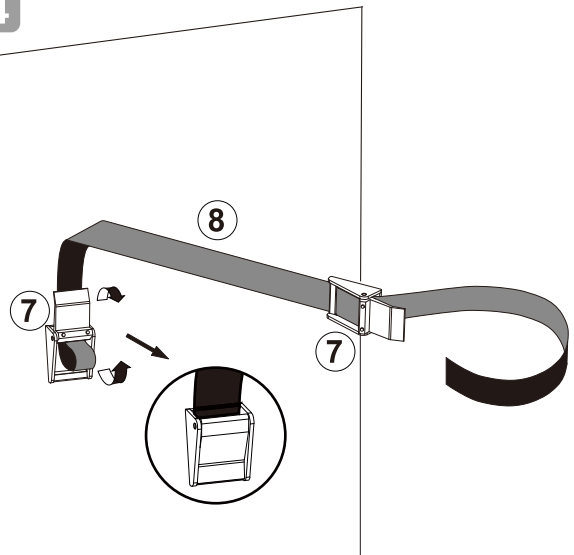

Loop belt 8 into accessory 7.

ANTI TIPPING FUNCTION

5

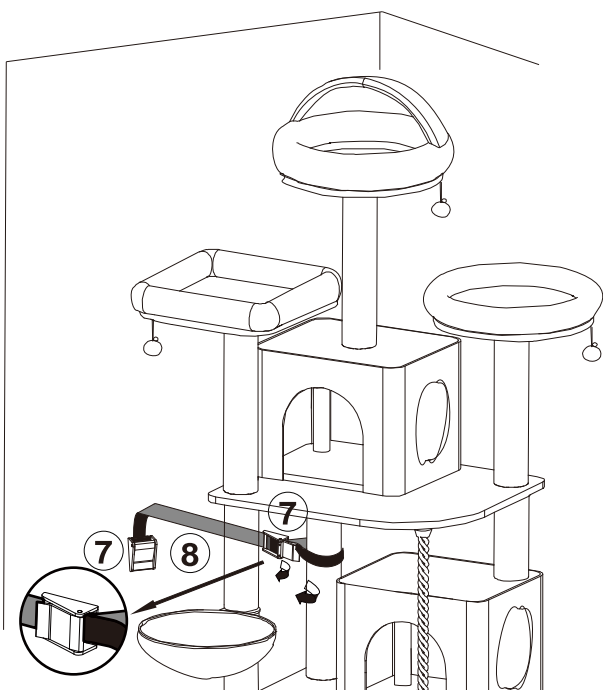

Loop belt 8 around the post to secure.

6

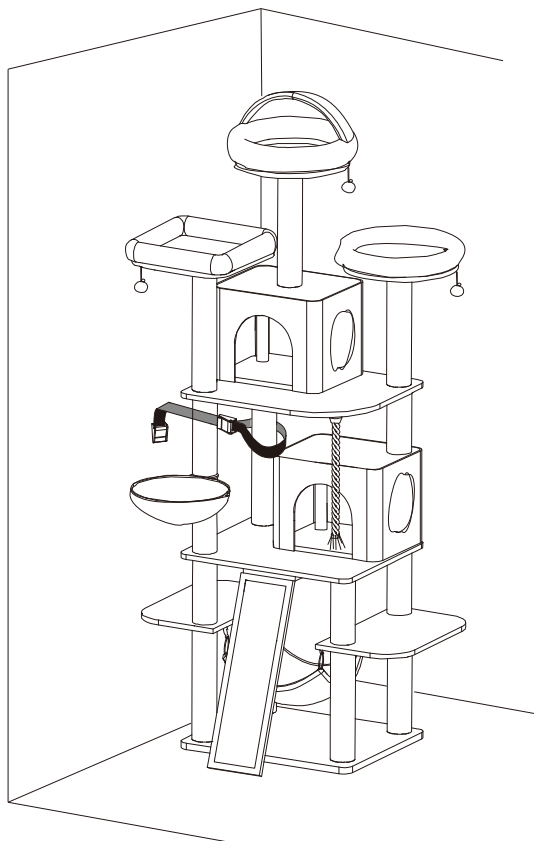

FUNCTIONS

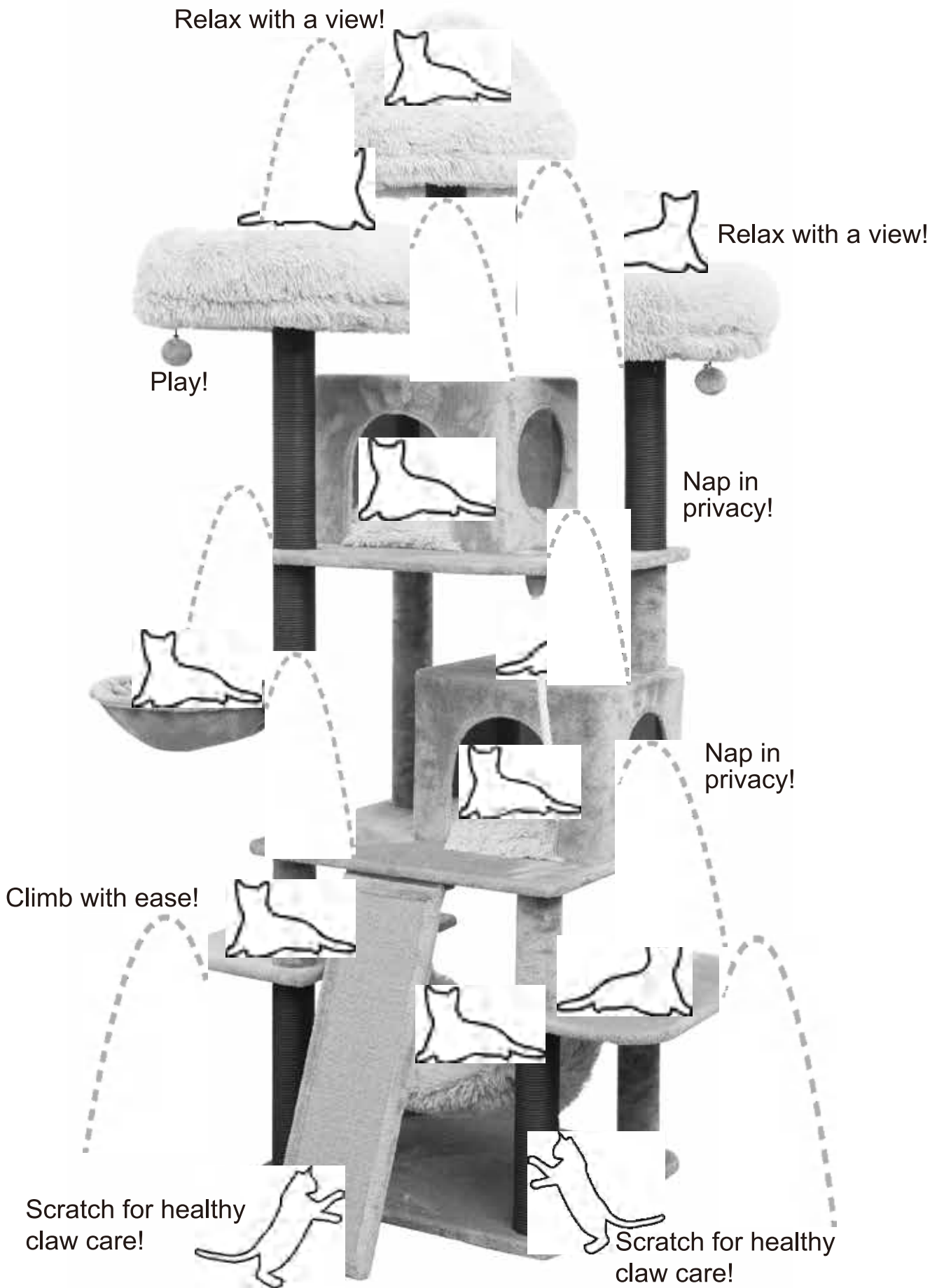

ORDERING REPLACEMENT PARTS

Need to freshen up your tree? We are here to help!

ORDER

To order additional parts and accessories, visit www.CatryGroup.com/Collections/Replacements or contact Customer Service at +1 (626) 968-1516 | CustomerService@CatryGroup.com

CONTACTING US

Please have SKU and product name available beforehand.

For your convenience: **CATRY Castle, CT220464/CT210397|1706500**

Please refer to page 3 of the instruction manual guide to correctly notify which part is in need of replacement.

TROUBLE SHOOTING GUIDE

INTRODUCTION

This troubleshooting guide is intended to provide guidance through the assembly process and frequently asked questions you may encounter while assembling your cat tree.

RESOLVING KNOWN ISSUES

My cat tree feels wobbly and unstable.

- Make sure to re-tighten all the screws using the provided Allen Wrench.
- Make sure to use all washers when indicated in the instructions.
- For additional stability, place the cat tree against a wall.
- For maximum stability, use the added stability rope and wrap around the middle plush posts. Use the included tools to secure it into the wall. Cut off excess rope if applicable.

My cat does not want to use the cat tree.

- Cats need time to adjust to new spaces.
- Use catnip to sprinkle on the tree or add their favorite treats to each level to promote climbing.
- Add their scent to the tree. Place their blanket, nail shedding, or fur onto the tree for them to feel more comfortable.

NOTE: Avoid adding any citrus scents as cats tend to avoid this scent.

My cat overused the scratcher and I need a new one.

- Scratching is a healthy cat habit! Because we are aware of this, we provide replacement scratchers. Visit our website and explore our Replacement Collection.
- Contact our Customer Service line at +1 (626) 968-1516 or email us at CustomerService@CatryGroup.com for replacement options.

I cannot find/ am missing an accessory/ tool.

- Please contact our Customer Service line at +1 (626) 968-1516 or email us at CustomerService@CatryGroup.com. Please have the SKU and product name available.

I need video assistance to build my cat tree.

- Need a little assistance assembling your cat tree? Please follow the link provided here: <https://www.catrygroup.com/pages/assembly-videos-1> OR scan our QR code provided in page 4.

Need support? Our experts are here for you!

If you have any questions regarding your order or this product, please contact us directly.

Email: CustomerService@CatryGroup.com

Phone: +1 (626) 968-1516 ext. 8002

Available: Monday-Friday 9:00 AM - 4:30 PM PST.

Please prepare your order number (generally on your order detail page) and the model number as shown below.

Model number: **Castle CT220464/CT210397 | 1706500**

Scan below for our Customer Support Page!



MERCI

d'avoir acheté l'arbre à chat Catry Castle



INSCRIVEZ CES INFORMATIONS

Nom du modèle : Castle-CT220464/CT210397

Numéro de commande : _____

Date d'achat : _____

Lieu d'achat : _____

CE MANUEL S'APPLIQUE AU NUMÉRO DE MODÈLE :

CT220464/CT210397 | 1706500

À LIRE ATTENTIVEMENT ET À CONSERVER POUR RÉFÉRENCE ULTÉRIEURE.

Ces instructions sont conçues pour vous aider à bien comprendre votre nouvel arbre à chat Catry Castle.

Si vous avez des questions, veuillez contacter notre service à la clientèle :

 +1 626 968 1516

 customerservice@catrygroup.com

TABLE DES MATIÈRES

ENTRETIEN	15
ASTUCES POUR L'UTILISATION DE L'ARBRE À CHAT	16
NOMS DES PIÈCES	17
ASSEMBLAGE	18
FONCTION ANTI-BASCULEMENT	23
FONCTIONS	25
COMMANDE DE PIÈCES DE RECHANGE	26
GUIDE DE DÉPANNAGE	27
GUIDE D'ASSISTANCE	28

ENTRETIEN

ENTRETIEN RÉGULIER

Utilisez délicatement un petit aspirateur à main, un rouleau à peluches ou une brosse pour enlever les poils d'animaux, les peluches ou la litière.

ENTRETIEN DES LITS COUSSINÉS

Veillez retirer les coussins de l'arbre à chat, le cas échéant. Lavez les coussins à la main à l'eau froide avec un détergent doux, épongez-les avec une serviette pour absorber l'excès d'eau et faites-les sécher à plat à la lumière du soleil.

Si vous avez besoin d'enlever une tache, utilisez une pâte de bicarbonate de soude sur la zone, massez et laissez reposer pendant quelques minutes avant de la laver à la main avec du vinaigre blanc distillé. Lavez ensuite à la main à l'eau froide avec un détergent doux pour rafraîchir. Épongez avec une serviette pour absorber l'excès d'eau et laissez sécher à plat à la lumière du soleil. Si vous retirez le lit au complet, vous pouvez choisir de le laver à la machine à cycle délicat, à l'eau froide (de 65 °F à 85 °F), avec un détergent doux, ou vous pouvez le laver à la main pour de meilleurs résultats. Ne pas mettre à la sécheuse. Épongez avec une serviette pour absorber l'excès d'eau et faites sécher à plat à la lumière du soleil.

ASTUCE : Si vous utilisez un détachant, vérifiez qu'il est sans danger pour les animaux de compagnie avant de l'utiliser.

ÉLIMINATION DES TACHES SUR L'ARBRE

Utilisez une pâte de bicarbonate de soude sur la zone concernée, massez pour faire pénétrer et laissez reposer pendant quelques minutes avant de vaporiser avec du vinaigre blanc distillé. Utilisez un chiffon doux et humide pour nettoyer délicatement la surface. Épongez avec une serviette pour absorber l'excès d'humidité. Placez-le dans un endroit ensoleillé et aéré pour qu'il sèche naturellement.

ASTUCE : Si vous utilisez un détachant, vérifiez qu'il est sans danger pour les animaux de compagnie avant de l'utiliser.

À ÉVITER

Évitez de mouiller les griffoirs, car cela pourrait les endommager et nuire à leur qualité.

Évitez les nettoyants parfumés aux agrumes, car les chats ont tendance à éviter cette odeur.

ASTUCE

Utilisez du bicarbonate de soude et du vinaigre blanc distillé pour de meilleurs résultats.

L'odeur de vinaigre disparaîtra après le séchage.

ASTUCES POUR L'UTILISATION DE L'ARBRE À CHAT

LISEZ TOUTES LES INSTRUCTIONS AVANT L'UTILISATION.

PRÉPARATION DE L'ARBRE À CHAT

Assurez-vous que toutes les vis sont bien serrées. Utilisez la clé Allen (outil en L) fournie pour les serrer. Serrez tous les poteaux aussi fermement que possible.

Lors de la première utilisation, inspectez le produit et serrez les vis si nécessaire.

Surveillez votre animal de compagnie lors de la première utilisation de ce produit.

STABILISATION DE VOTRE ARBRE

Placez l'arbre à chat dans un coin ou contre un mur pour plus de stabilité.

ASTUCE (facultatif) : Pour une stabilité maximale, utilisez la corde de stabilité fournie et enroulez-la autour des poteaux en peluche situés au centre de l'arbre. Utilisez les outils fournis pour la fixer au mur.

Coupez l'excédent de corde, le cas échéant.

AVERTISSEMENT

TENIR HORS DE PORTÉE DES ENFANTS.

Ce produit doit être utilisé uniquement à l'intérieur.

Ne pas traîner ou faire glisser le produit.

Demandez toujours de l'aide pour soulever des objets de plus de 50 livres.

Les fabricants et les détaillants ne peuvent être tenus responsables des dommages aux sols et autres lieux/objets causés par une mauvaise manipulation du produit.

NOMS DES PIÈCES

PIÈCE	NOM	NIVEAU
A	Base de l'arbre	1
B	Base	3
C	Base	5
D	Base	2
E	Hamac	4
F	Perchoir avec jouet	6
G	Perchoir avec jouet	6
H	Enveloppe du condo	5,6
I	Enveloppe du condo	3,4
J	Lit	6
K	Lit	6
L	Lit	7
M	Tapis à gratter	1,3
N	Jouet en corde de sisal	3,4
O	Hamac	2
P	Poteau en peluche	2
Q	Poteau en peluche	2,4
R	Poteau en corde de papier	3,4
S	Poteau en corde de papier	5,6
T	Poteau en corde de papier	1
U	Poteau en peluche	1
V	Poteau en corde de papier	5
W	Poteau en peluche	3
X	Poteau du condo	3,5

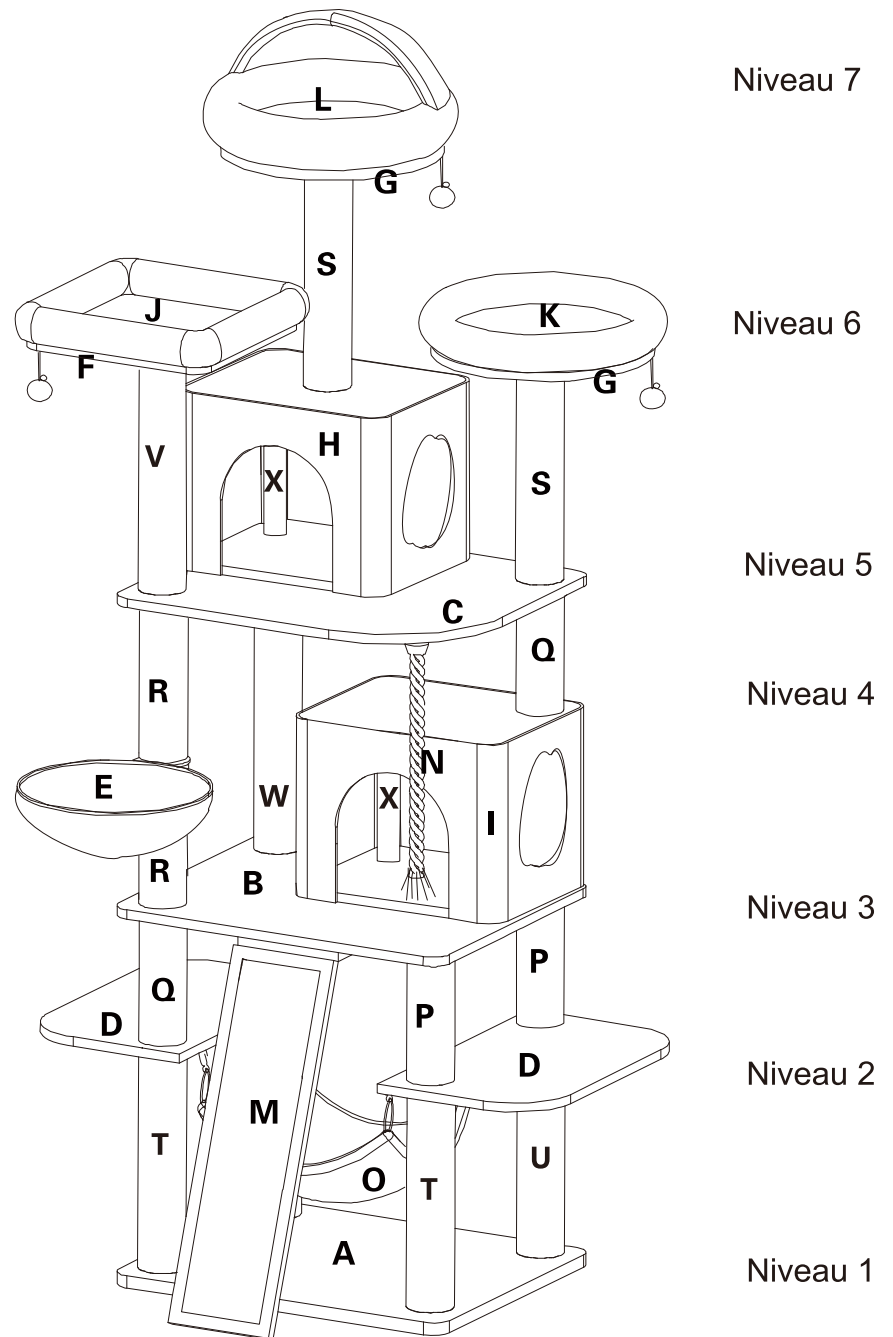

Passez à la page suivante pour
consulter les instructions d'assemblage
illustrées pour l'arbre Castle
CT220464/CT210397|1706500

OU



SCANNEZ-MOI POUR UN GUIDE VIDÉO
(La vidéo est disponible en anglais uniquement.)

www.CatryGroup.com/pages/assembly-videos-1

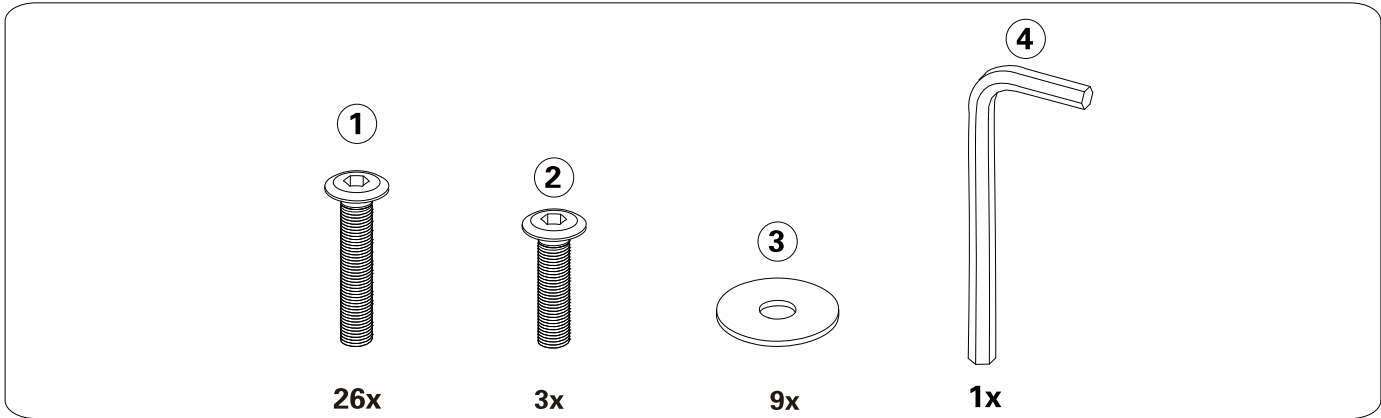

Trousse anti-basculement

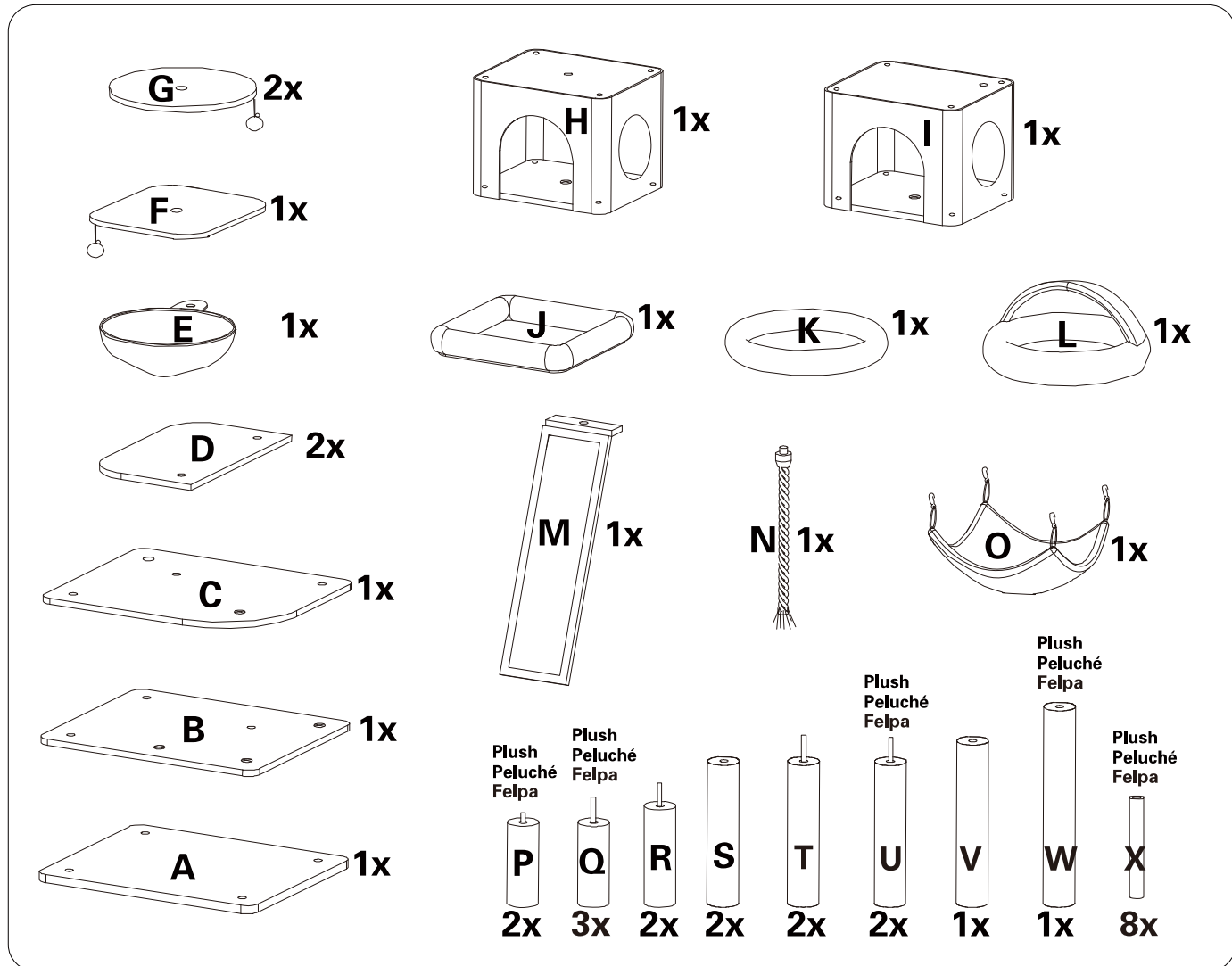
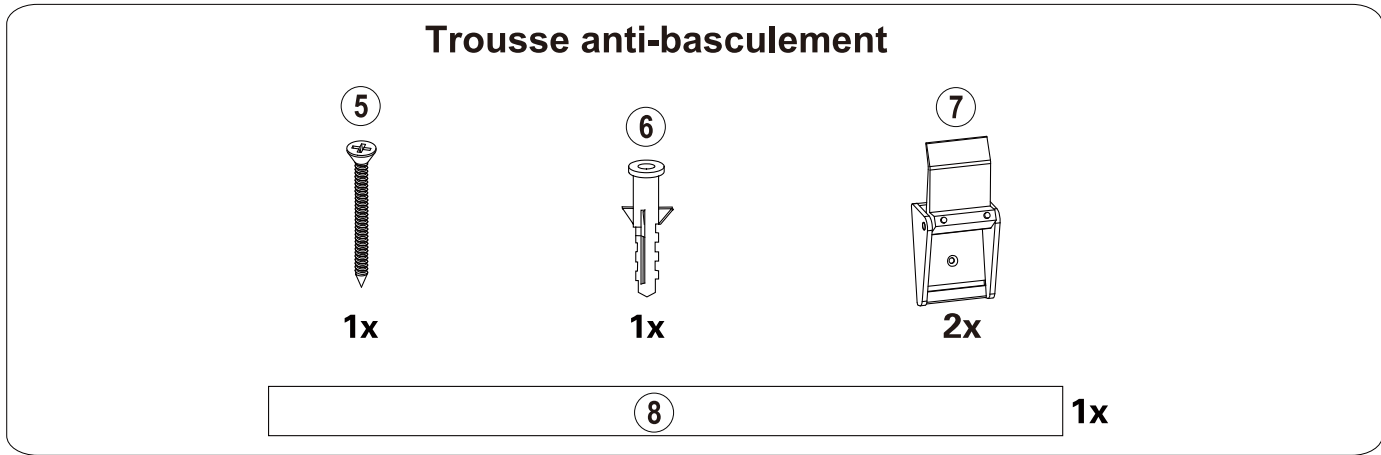

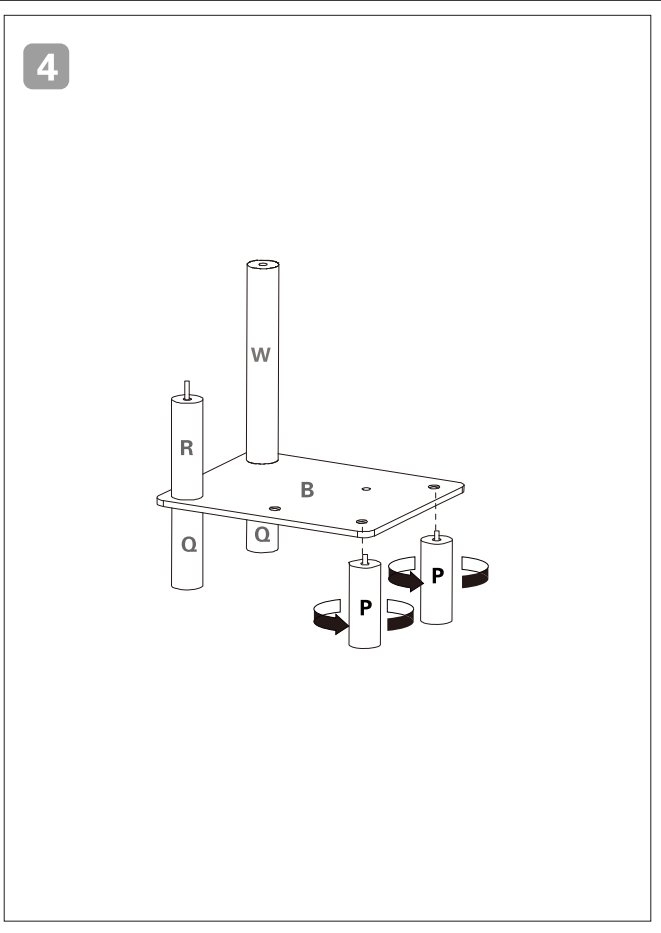
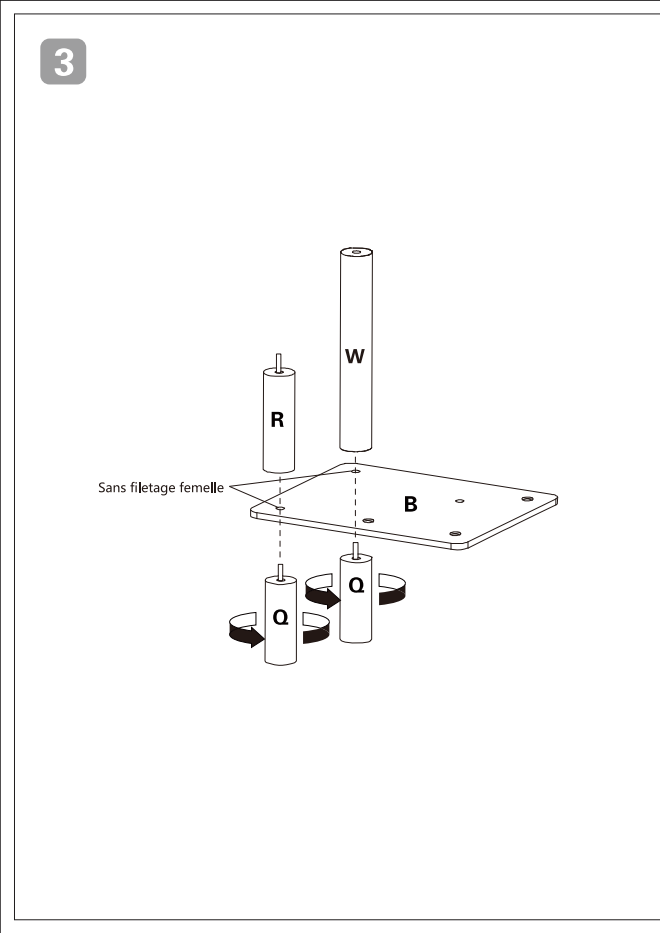
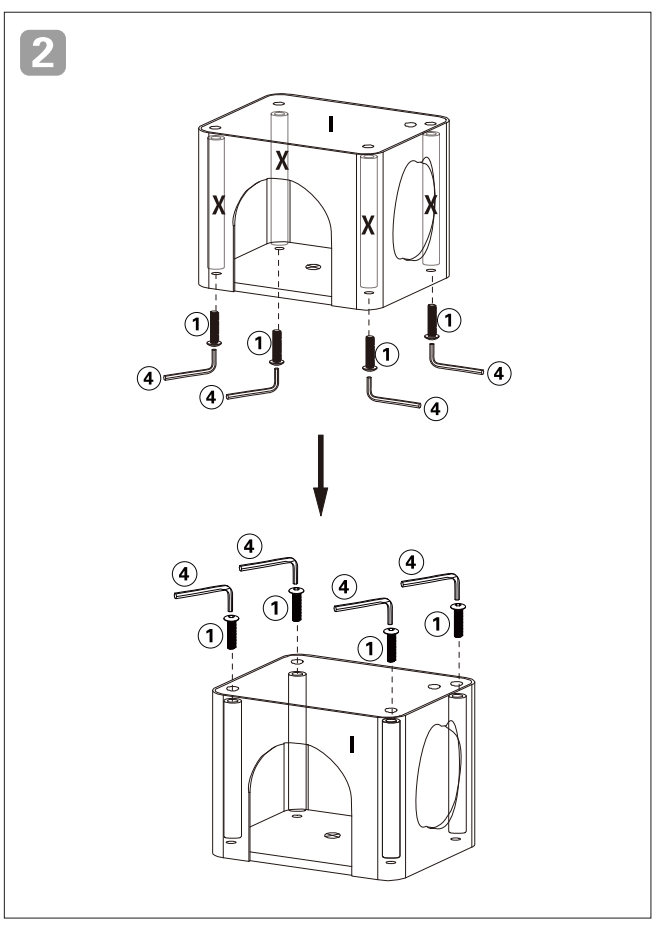
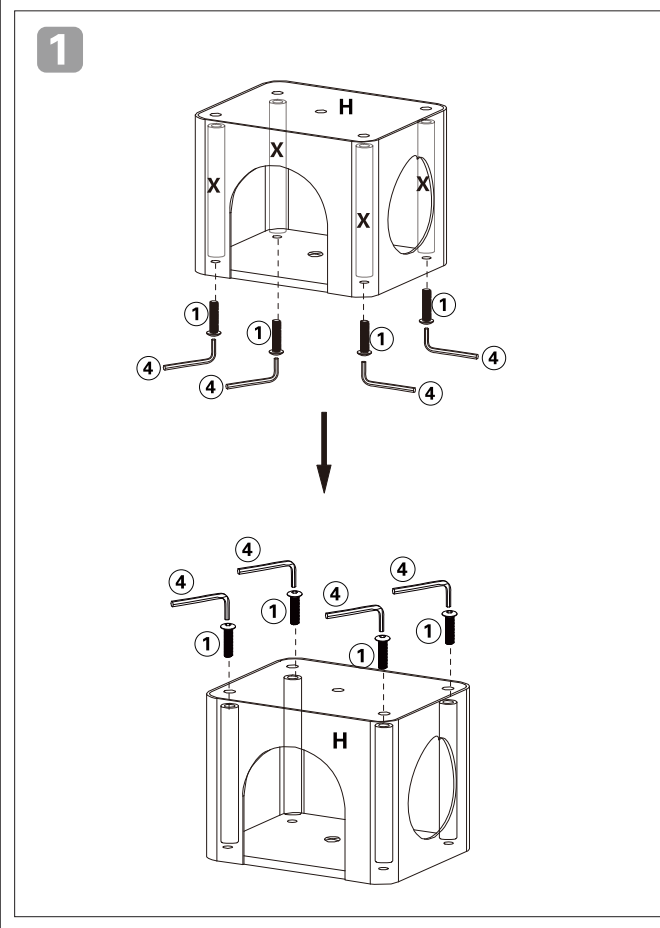

5

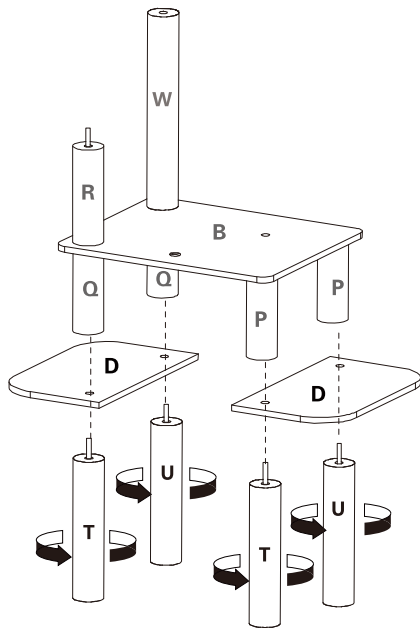

6

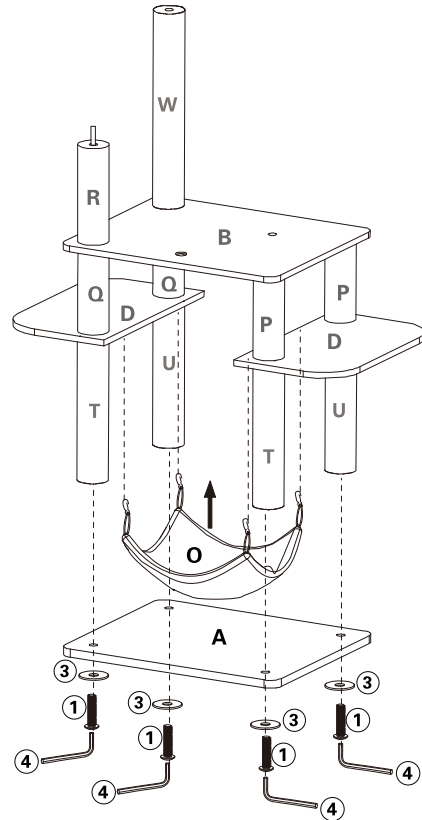

7

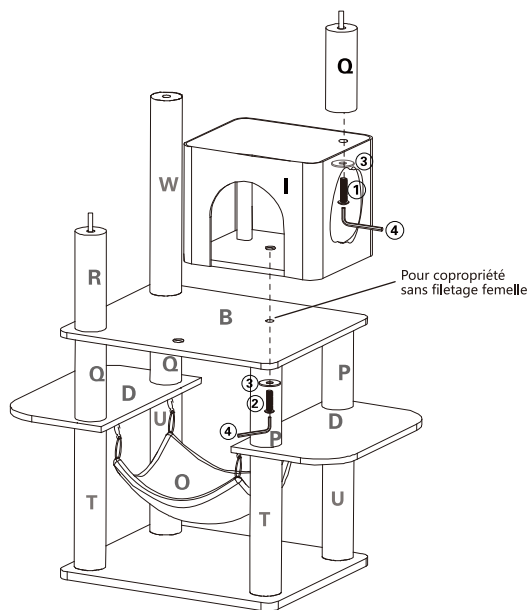

8

Faites tourner la partie E si nécessaire, pour que votre chat puisse grimper aux niveaux supérieurs.

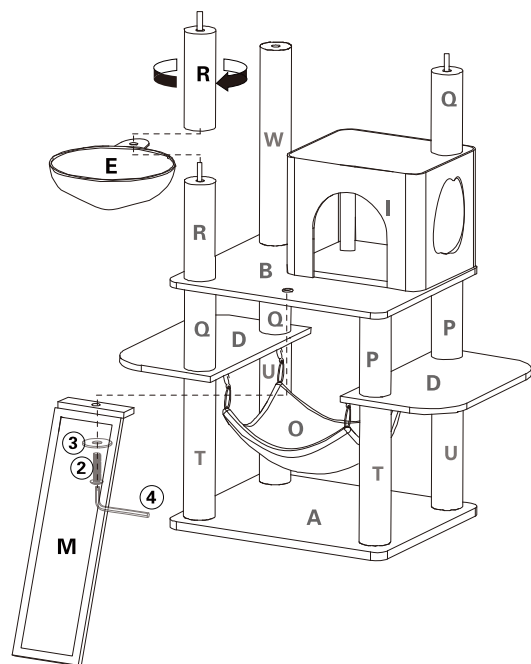

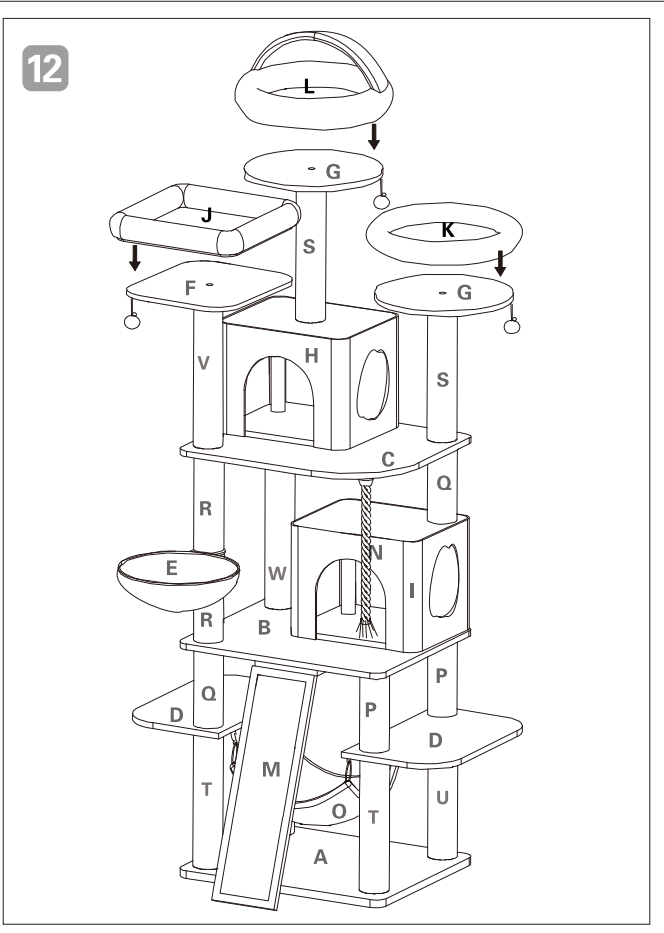
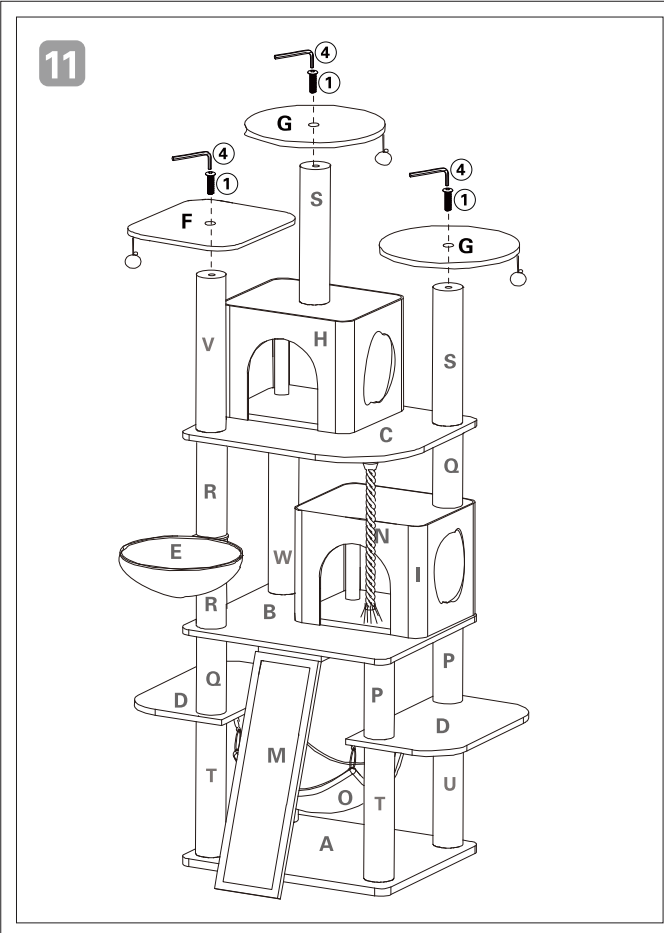
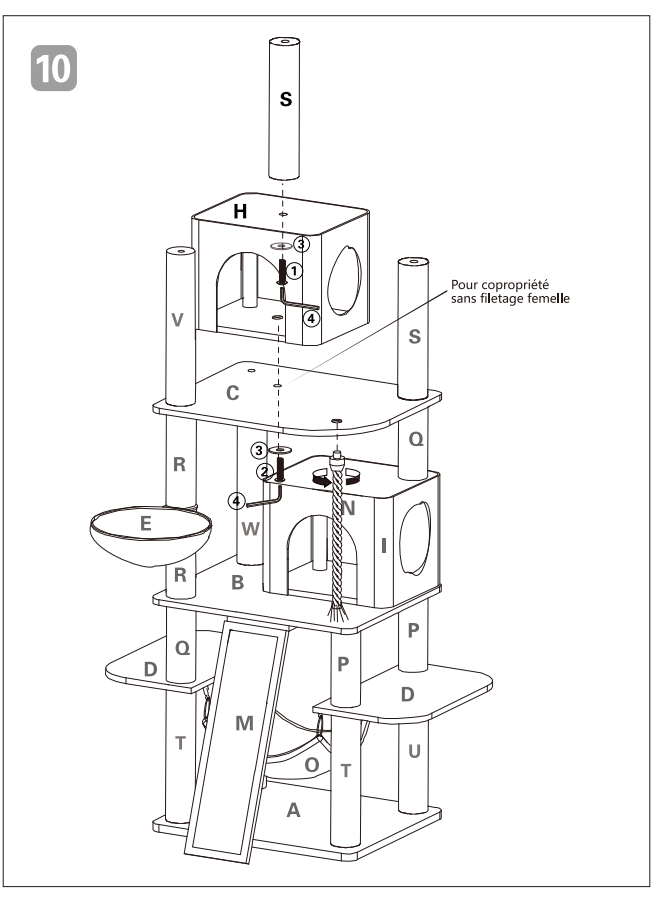
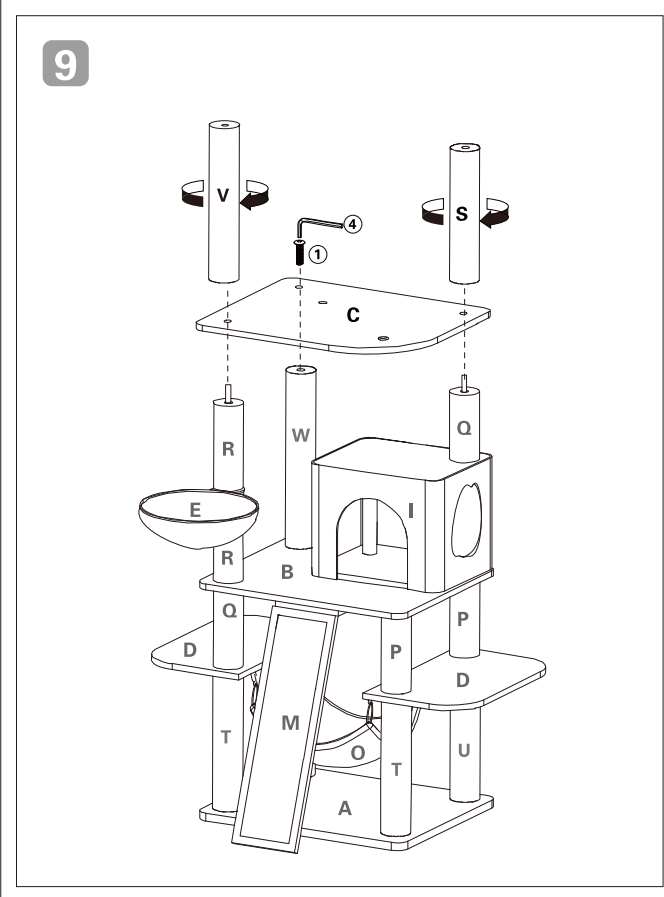

FONCTION ANTI-BASCULEMENT

1

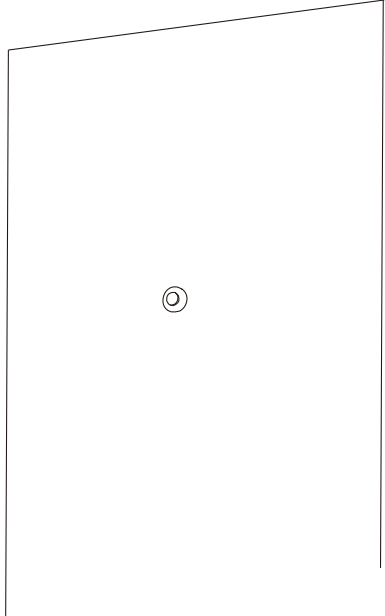

Localisez une zone sur le mur près de l'arbre.
Percez un trou qui s'aligne avec un poteau de l'arbre.

2

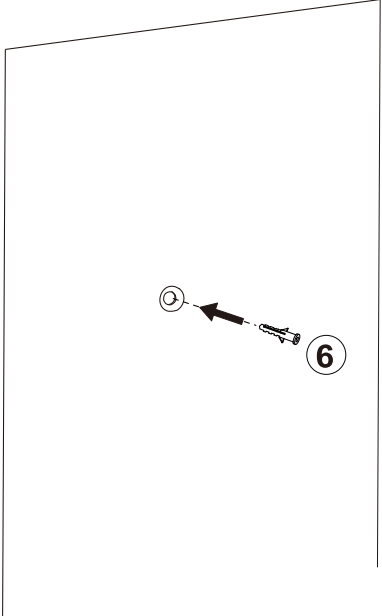

Placez l'accessoire 6 dans le trou percé.

3

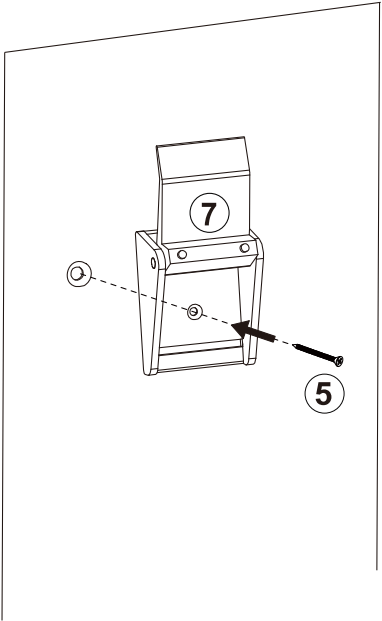

Alignez l'accessoire 7 et fixez-le avec la vis 5.

4

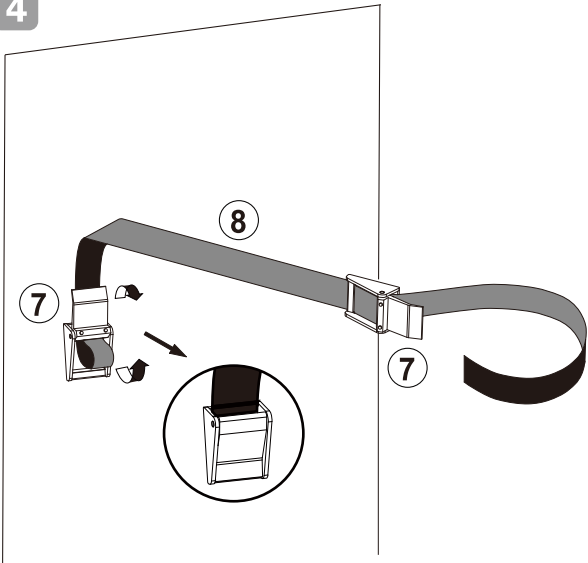

Passez la sangle 8 dans l'accessoire 7.

5

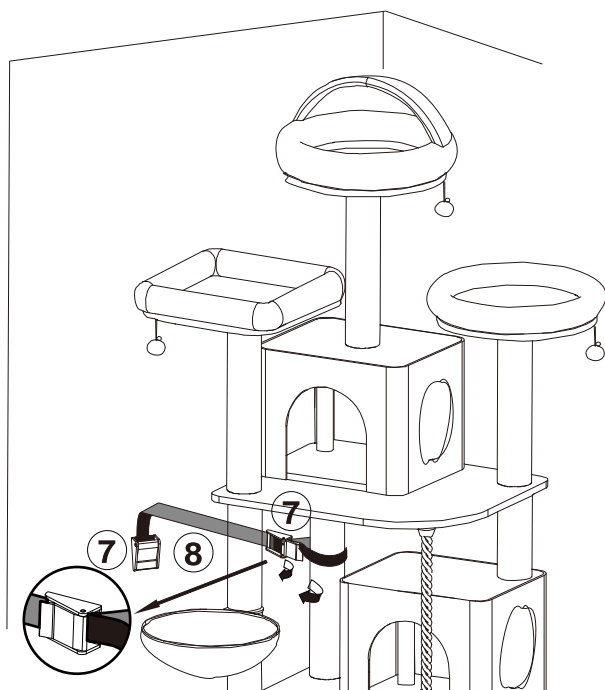

Faites passer la sangle 8 autour du poteau pour la fixer.

6

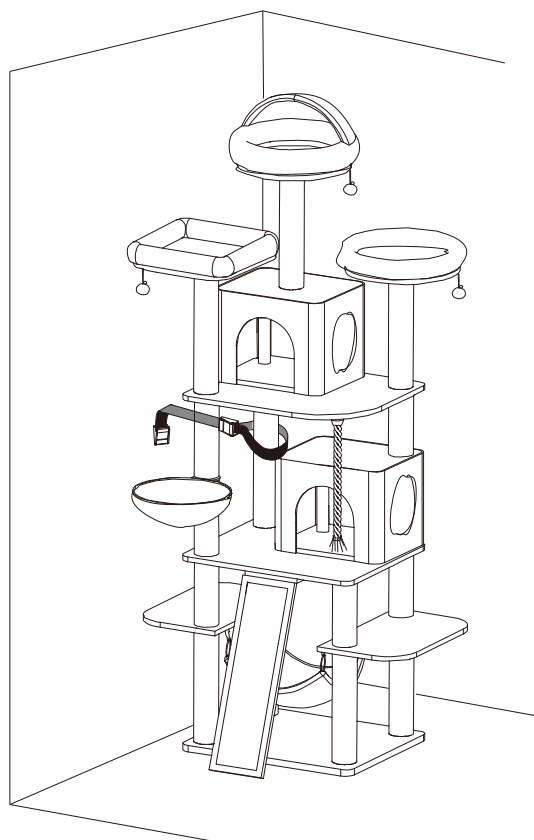

FONCTIONS

Détente avec une vue en hauteur!

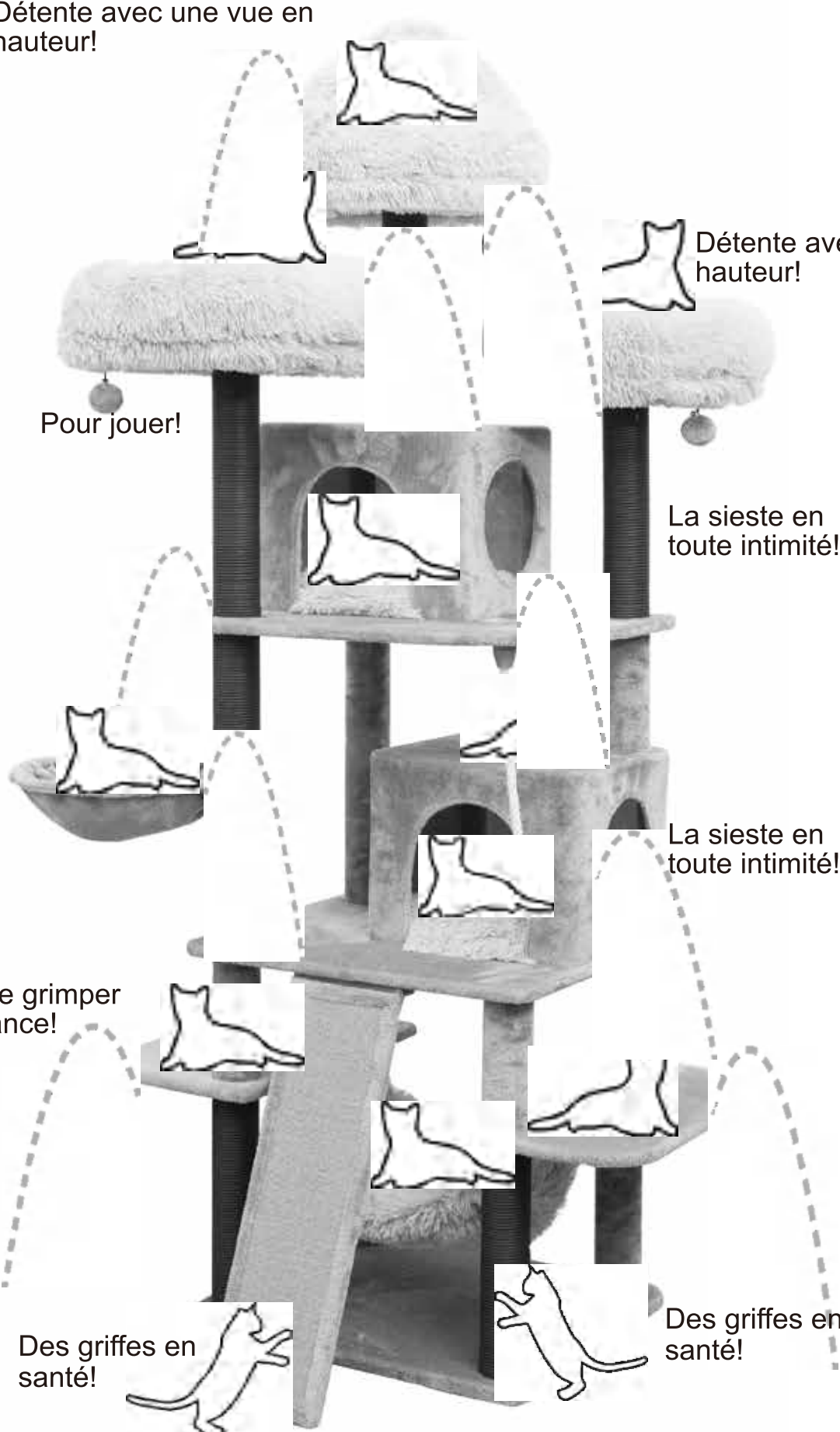

Détente avec une vue en hauteur!

Pour jouer!

La sieste en toute intimité!

La sieste en toute intimité!

Permet de grimper avec aisance!

Des griffes en santé!

Des griffes en santé!

COMMANDE DE PIÈCES DE RECHANGE

Besoin de rafraîchir votre arbre? Nous sommes là pour vous aider!

COMMANDER

Pour commander des pièces et accessoires supplémentaires, visitez le site

www.CatryGroup.com/Collections/Replacements ou contactez le service à la clientèle au

+1 626 968 1516 | CustomerService@CatryGroup.com

NOUS CONTACTER

Veillez avoir en main le numéro et le nom de l'article.

Pour votre commodité : **CATRY Castle,CT220464/CT210397 |1706500**

Veillez vous référer à la page 17 du manuel d'instructions pour savoir quelle pièce doit être remplacée.

GUIDE DE DÉPANNAGE

INTRODUCTION

Ce guide de dépannage a pour but de vous guider dans le processus d'assemblage et de répondre aux questions les plus fréquentes que vous pouvez rencontrer lors de l'assemblage de votre arbre à chat.

RÉSOLUTION DES PROBLÈMES CONNUS

Mon arbre à chat est bancal et instable.

- Veillez à resserrer toutes les vis à l'aide de la clé Allen fournie.
- Veillez à utiliser toutes les rondelles lorsque cela est indiqué dans les instructions.
- Pour plus de stabilité, placez l'arbre à chat contre un mur.
- Pour une stabilité maximale, utilisez la corde de stabilité fournie et enroulez-la autour des poteaux en peluche situés au centre de l'arbre. Utilisez les outils fournis pour le fixer au mur. Coupez l'excédent de corde, le cas échéant.

Mon chat ne veut pas utiliser l'arbre à chat.

- Les chats ont besoin de temps pour s'adapter à de nouveaux espaces.
- Saupoudrez de l'herbe à chat sur l'arbre, ou ajoutez leurs friandises préférées à chaque niveau pour les encourager à grimper.
- Ajoutez leur odeur à l'arbre. Placez leur couverture, leurs griffes ou leurs poils sur l'arbre pour qu'ils se sentent plus à l'aise.

REMARQUE : Évitez d'ajouter des parfums d'agrumes, car les chats ont tendance à les éviter.

Mon chat a trop utilisé le griffoir et j'ai besoin d'un nouveau griffoir.

- Faire ses griffes est une habitude saine pour les chats! C'est pourquoi nous proposons des griffoirs de remplacement. Visitez notre site Web et découvrez notre collection de griffoirs de remplacement.
- Contactez notre service à la clientèle au +1 626 968 1516, ou envoyez-nous un courriel à l'adresse suivante : CustomerService@CatryGroup.com pour connaître les options de remplacement.

Je ne trouve pas/il me manque un accessoire/outil.

- Veuillez contacter notre service à la clientèle au +1 626 968 1516, ou nous envoyer un courriel à CustomerService@CatryGroup.com. Veuillez avoir en main le numéro et le nom de l'article.

J'ai besoin d'une assistance vidéo pour assembler mon arbre à chat.

- Vous avez besoin d'un peu d'aide pour assembler votre arbre à chat? Suivez le lien suivant : <https://www.catrygroup.com/pages/assembly-videos-1> OU scannez notre code QR à la page 18.

Vous avez besoin d'aide? Nos experts sont là pour vous!

Si vous avez des questions concernant votre commande ou ce produit, veuillez nous contacter directement.

Courriel : CustomerService@CatryGroup.com

Téléphone : +1 626 968 1516 , poste 8002

Heures d'ouverture : Du lundi au vendredi, de 9 h à 16 h 30 (heure de Pacifique).

Veillez préciser votre numéro de commande (généralement sur la page de détails de votre commande) et le numéro de modèle, comme indiqué ci-dessous.

Numéro de modèle : **Castle CT220464/CT210397|1706500**

Scannez ci-dessous pour accéder à notre page d'assistance à la clientèle!



GRACIAS

por comprar el Árbol para gatos todo en uno

**REGISTRE ESTA INFORMACIÓN**

Nombre de los Modelos : Castle-CT220464/CT210397

Número de Orden : _____

Fecha de Compra : _____

Lugar de Compra: _____

ESTE MANUAL CUBRE EL MODELO NÚMERO

Castle-CT220464/CT210397

LEA ATENTAMENTE Y CONSÉRVELO PARA FUTURAS CONSULTAS

Estas instrucciones están diseñadas para ayudarle a tener un conocimiento completo de su nuevo árbol para gatos.

Si tiene alguna pregunta, póngase en contacto con nuestro Servicio de Atención al Cliente en:

 +1 (626) 968-1516

 customerservice@catrygroup.com

Teléfono y servicio no válidos en México.

CUIDADO Y MANTENIMIENTO	29
CONSEJOS PARA UTILIZAR SU ÁRBOL PARA GATOS	30
NOMBRES DE LAS PIEZAS	31
ENSAMBLAJE	32
FUNCIÓN ANTIVUELCO	37
FUNCIONES	39
PEDIDO DE PIEZAS DE REPUESTO	40
GUÍA DE SOLUCIÓN DE PROBLEMAS	41
GUÍA DE AYUDA	42

CUIDADO Y MANTENIMIENTO

MANTENIMIENTO REGULAR

Por favor, use cuidadosamente una pequeña aspiradora de mano, un rodillo para pelusas o un cepillo (no incluidos) para eliminar el pelo de las mascotas, pelusas o restos de basura.

MANTENIMIENTO DE LA CAMA ACOLCHADA

Retire la cama del árbol para gatos, si la hubiera. Lave a mano la tela del cojín con agua fría y detergente suave, séquela dando golpecitos con una toalla (no incluida) para absorber el exceso de agua y colóquela en posición horizontal para que se seque bajo la luz del sol.

Si necesita eliminar una mancha, utilice una pasta de bicarbonato de sodio (no incluida) sobre la zona, masajee y deje reposar unos minutos antes de lavar a mano con vinagre blanco destilado (no incluido). Lave a mano con agua fría y detergente suave después para refrescar. Seque con una toalla (no incluida) para absorber el exceso de agua y colóquela en posición horizontal para que se seque bajo la luz del sol.

CONSEJO: Si utiliza un aerosol quitamanchas, compruebe que sea apto para mascotas antes de usarlo.

ELIMINACIÓN DE MANCHAS EN EL ÁRBOL

Por favor, utilice una pasta de bicarbonato de sodio (no incluida) sobre la zona, masajee y deje reposar unos minutos antes rociar con vinagre blanco destilado (no incluido). Utilice un paño suave (no incluido) para limpiar suavemente la superficie. Seque con una toalla (no incluida) para absorber el exceso de humedad. Coloque en un área soleada con un flujo de aire adecuado para que se seque de forma natural.

CONSEJO: Si utiliza un aerosol quitamanchas, compruebe que sea apto para mascotas antes de usarlo.

EVITAR

Evite mojar los postes rascadores, ya que podría dañarlos y estropear su calidad. Evite los limpiadores con aroma a cítricos, los gatos tienden a evitar las zonas con este olor.

CONSEJO

Utilice bicarbonato de sodio y vinagre blanco destilado (no incluidos) para obtener mejores resultados. El olor a vinagre desaparecerá una vez seco.

CONSEJOS PARA UTILIZAR SU ÁRBOL PARA GATOS

LEA TODAS LAS INSTRUCCIONES ANTES DE USAR.

PREPARANDO SU ÁRBOL PARA GATOS

Asegúrese de que todos los tornillos están apretados. Utilice la llave Allen (L-Tool) incluida para apretarlos.

Apriete todos los postes al máximo.

Durante su primer uso, inspeccione el producto y ajuste los tornillos según sea necesario.

Supervise a su mascota durante la primera vez que utilice este producto.

ESTABILIZANDO SU ÁRBOL

Coloque el árbol para gatos junto a una esquina o pared para mayor estabilidad.

CONSEJO (opcional): Para una estabilidad máxima, utilice la cuerda de estabilidad añadida y envuélvala alrededor de los postes de peluche centrales. Utilice las herramientas incluidas para fijarla a la pared. Corte el exceso de cuerda si procede.

ADVERTENCIA

MANTÉNGALO ALEJADO DE LOS NIÑOS

Este producto es solo para uso en interiores.

No arrastre ni deslice el producto.

Siempre pida ayuda para levantar objetos de más de 22.6kg.

Los fabricantes y minoristas no se hacen responsables de los daños causados al suelo y a otros lugares/objetos por una manipulación inadecuada del producto.

NOMBRES DE LAS PIEZAS

PIEZA	NOMBRE	NIVEL
A	Base del árbol	1
B	Base	3
C	Base	5
D	Base	2
E	Hamaca	4
F	Pedestal con juguete colgante	6
G	Pedestal con juguete colgante	6
H	Cubierta de la casita	5,6
I	Cubierta de la casita	3,4
J	Cama	6
K	Cama	6
L	Cama	7
M	Alfombrilla rascadora	1,3
N	Cuerda para jugar	3,4
O	Hamaca	2
P	Poste de peluche	2
Q	Poste de peluche	2,4
R	Poste con cuerda de papel	3,4
S	Poste con cuerda de papel	5,6
T	Poste con cuerda de papel	1
U	Poste de peluche	1
V	Poste con cuerda de papel	5
W	Poste de peluche	3
X	Postes de la casita	3,5

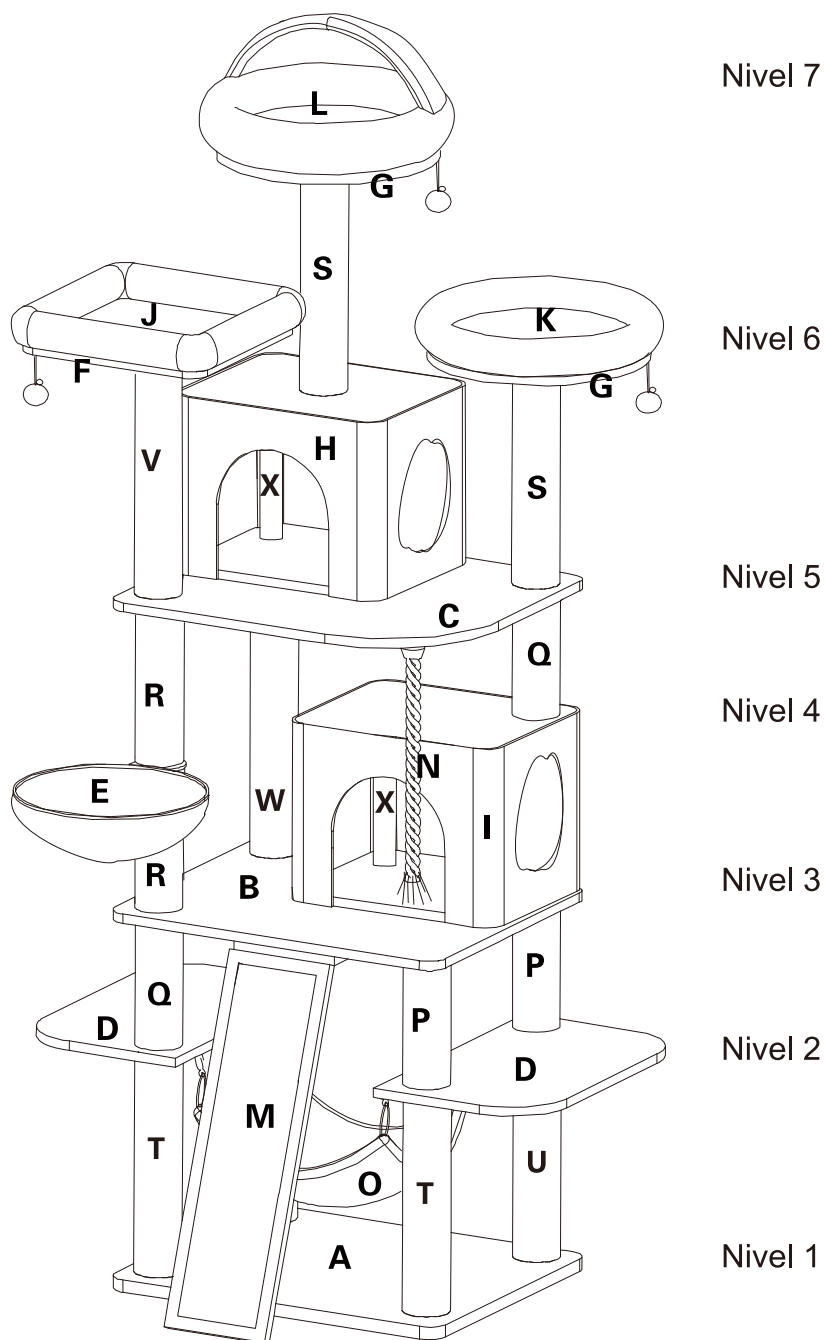

Continúe en la página siguiente
para ver las instrucciones de
ensamblaje ilustradas para
Castle-CT220464/CT210397

O



¡ESCANEE PARA VER EL VIDEO DE ENSAMBLAJE!
(Video disponible únicamente en inglés)

www.CatryGroup.com/pages/assembly-videos-1

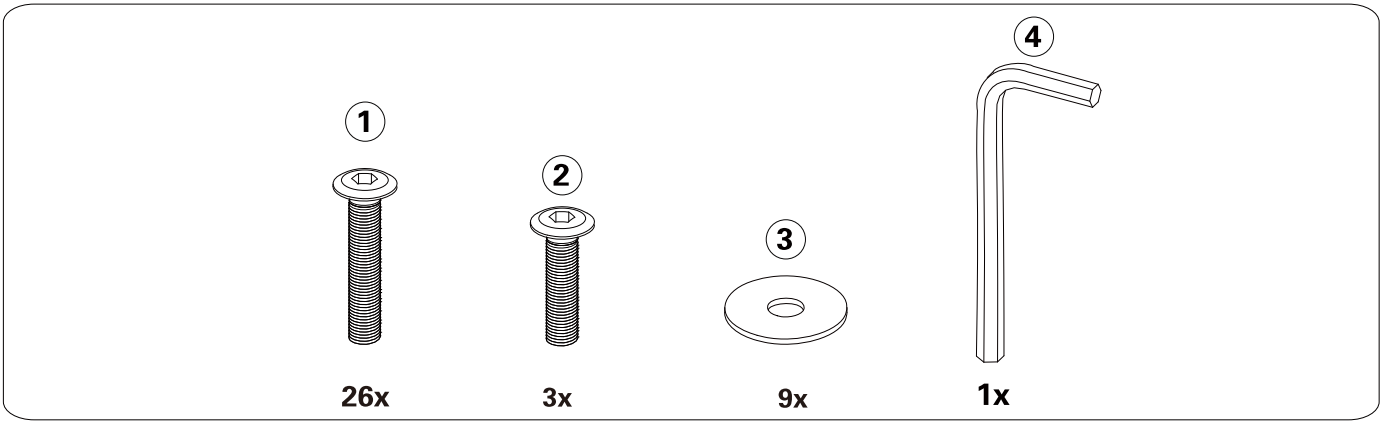

Kit antivuelco

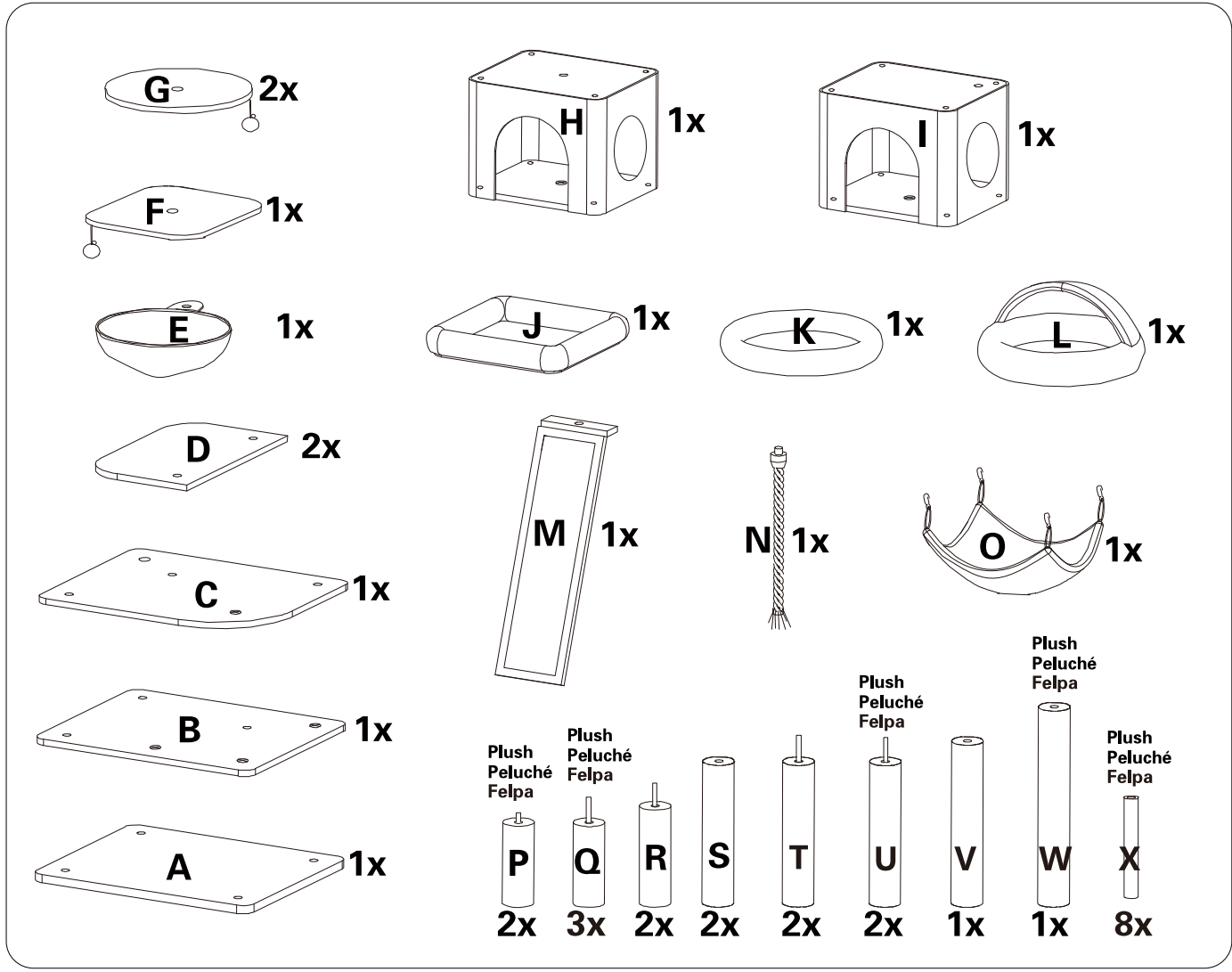
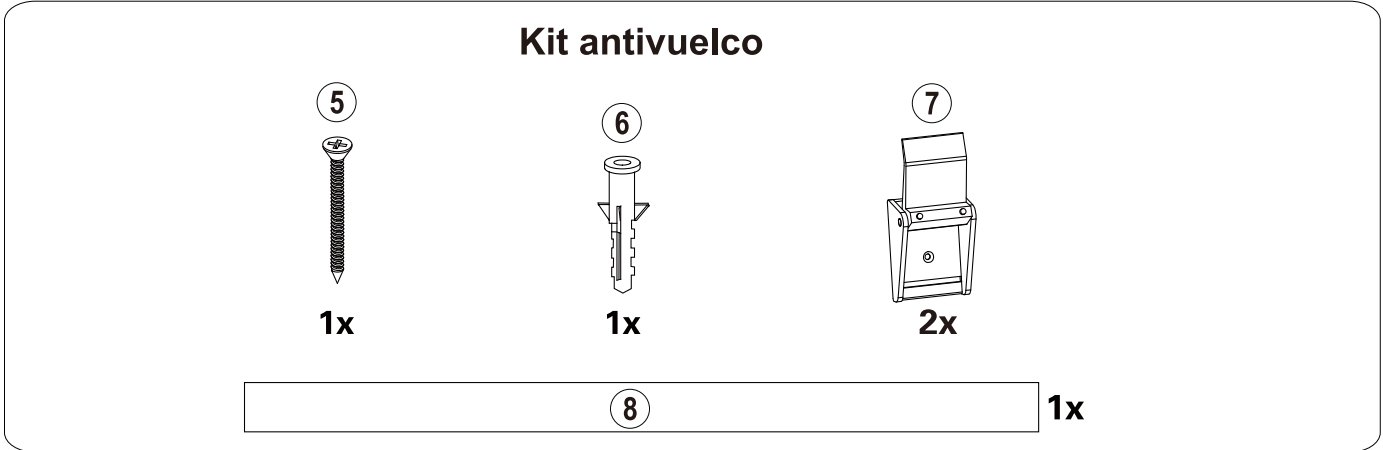

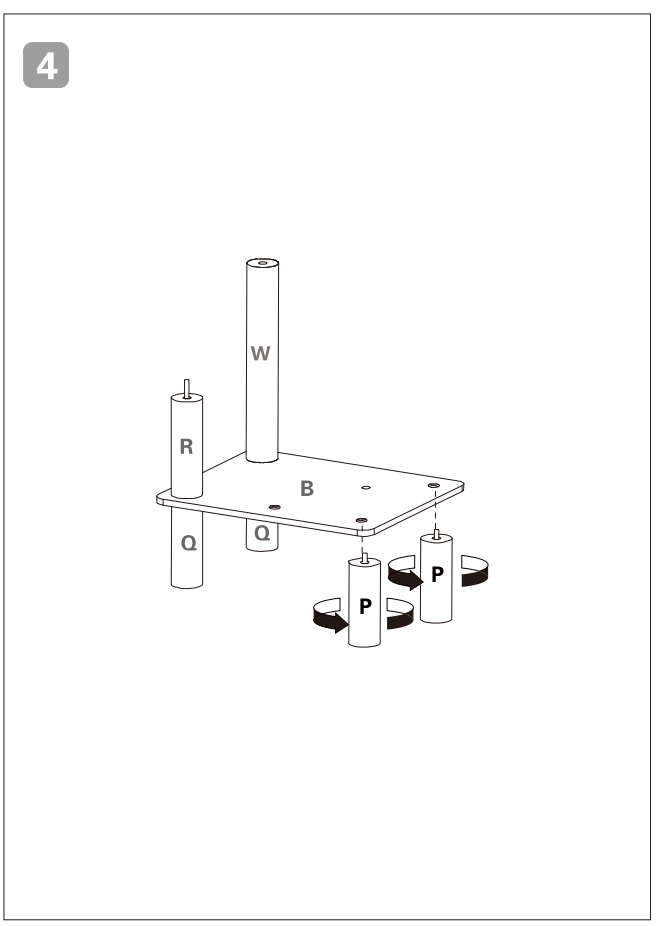
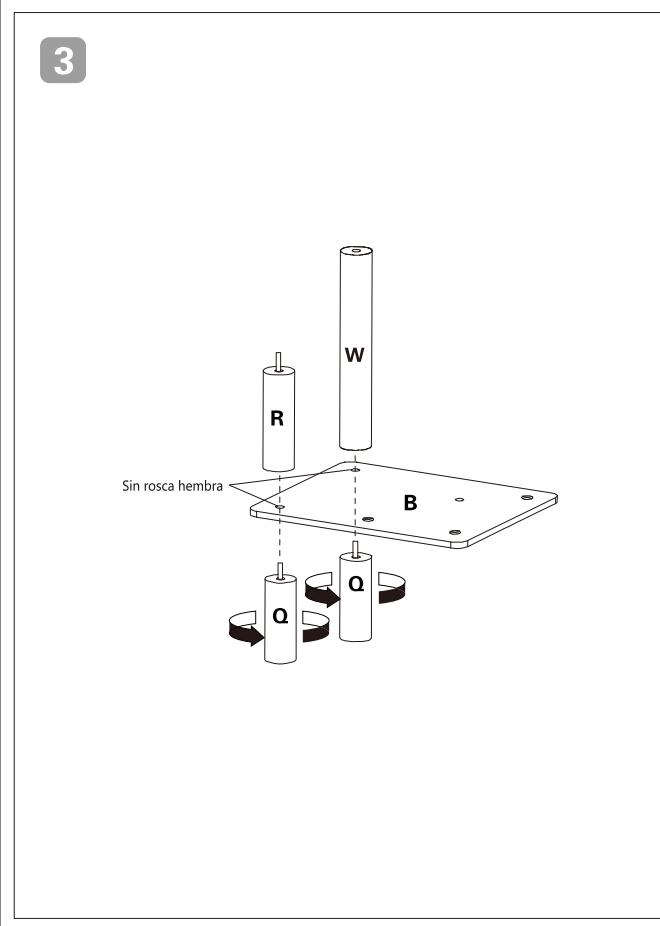
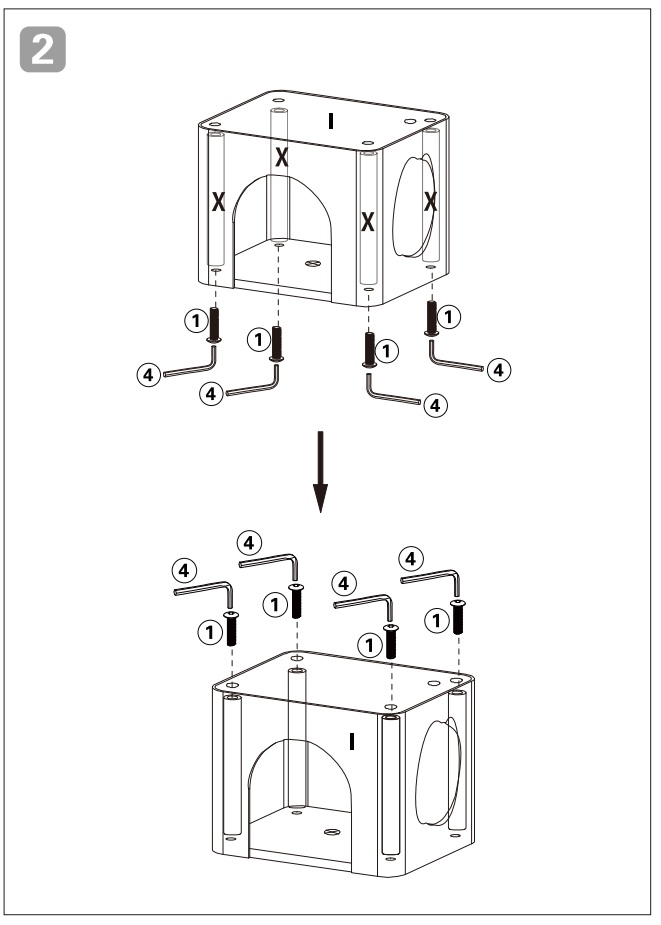
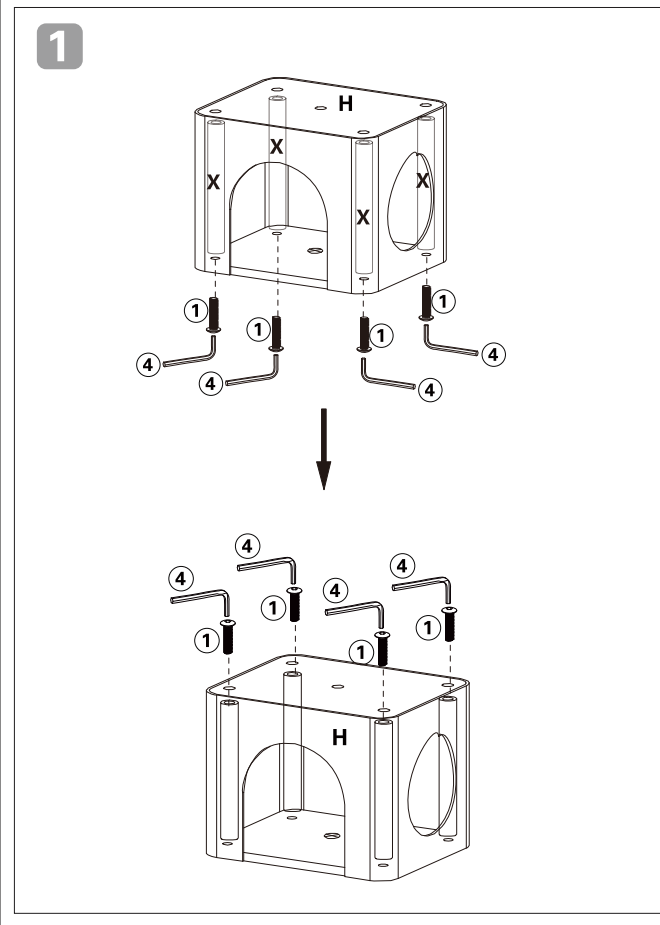

5

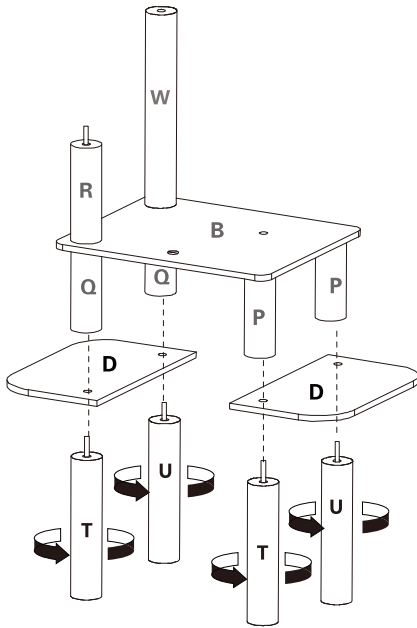

6

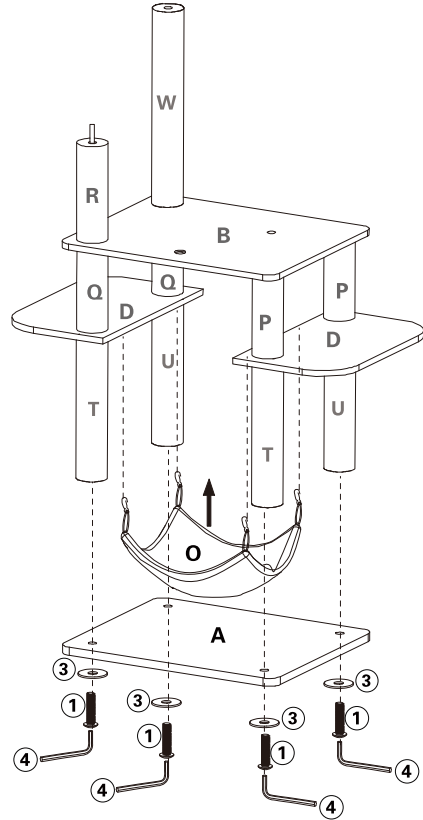

7

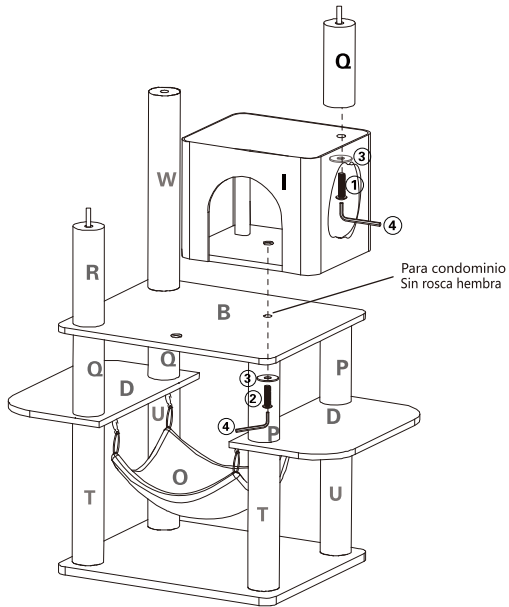

8

Gira la parte E según sea necesario, a fin de que tu gato suba a los niveles superiores.

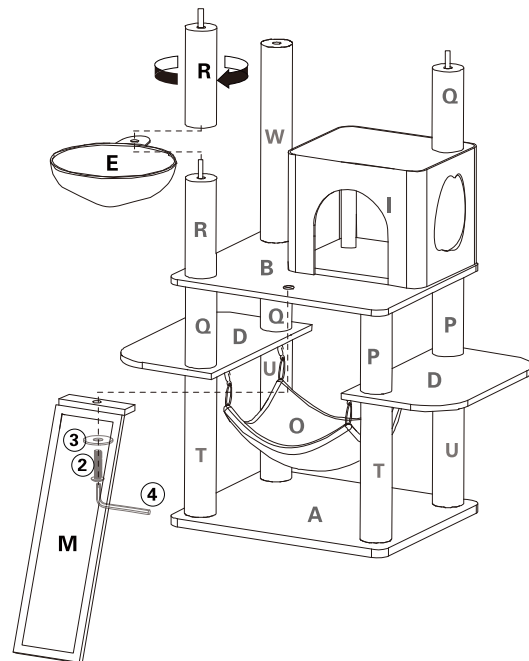

9

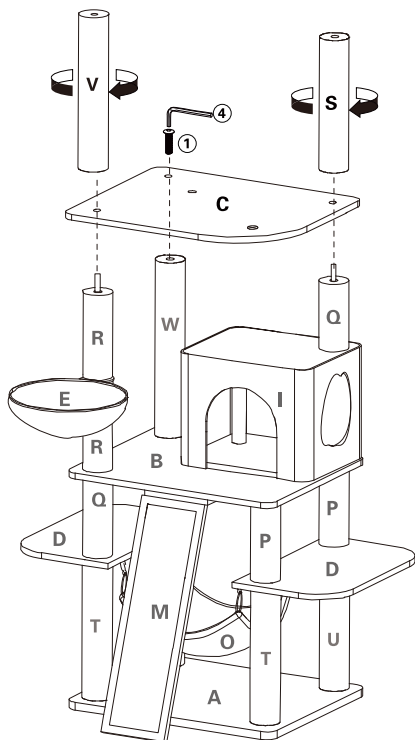

10

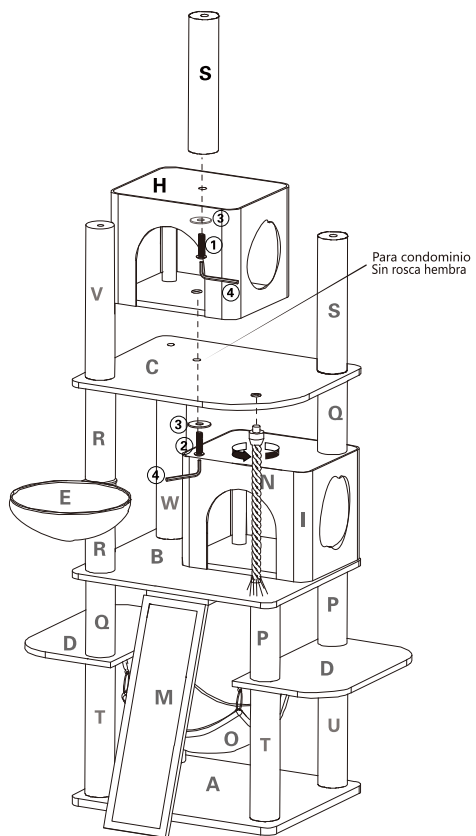

11

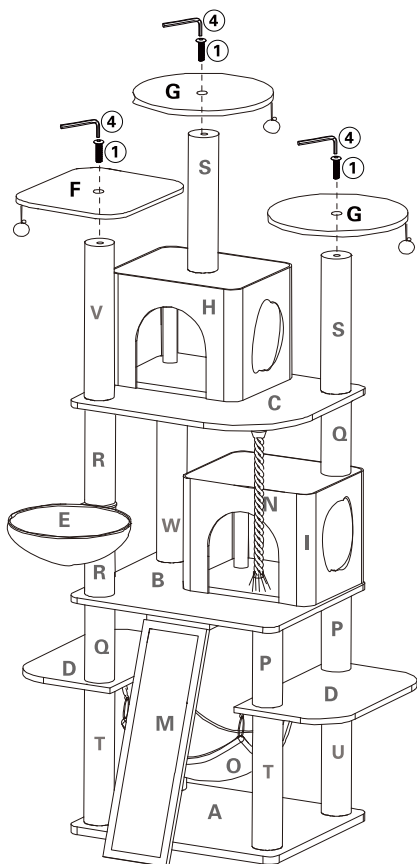

12

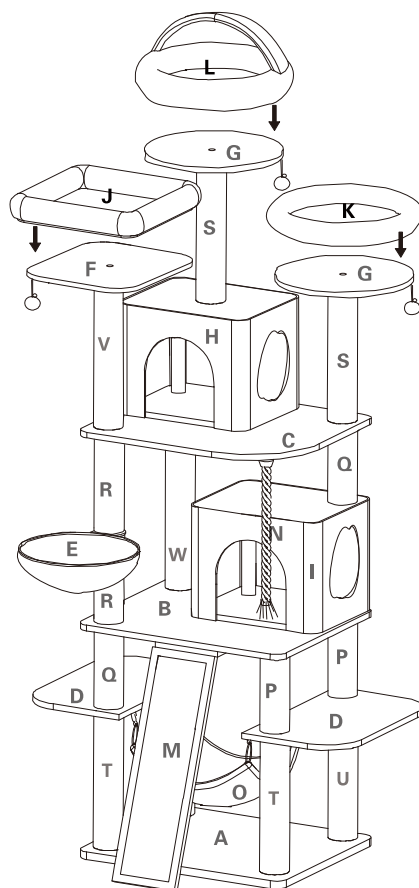

FUNCIÓN ANTIVUELCO

1

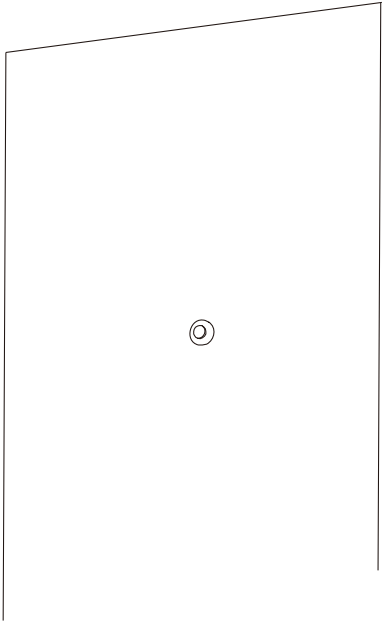

Localice la zona de la pared próxima al árbol.
Haga un agujero que coincida con un poste del árbol.

2

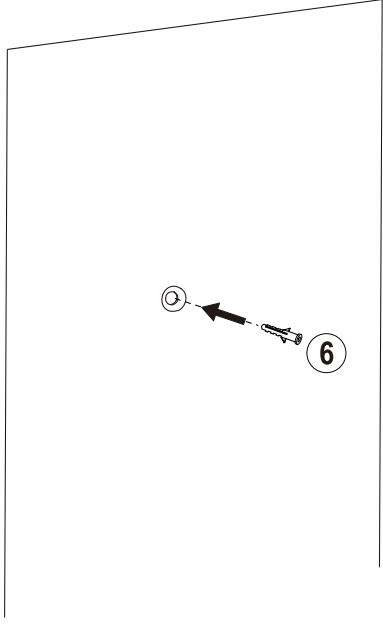

Coloque el accesorio 6 en el orificio taladrado.

3

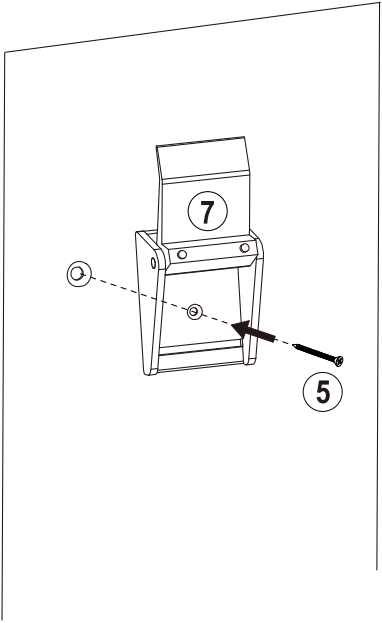

Alinee el accesorio 7 y asegúrelo con el tornillo 5.

4

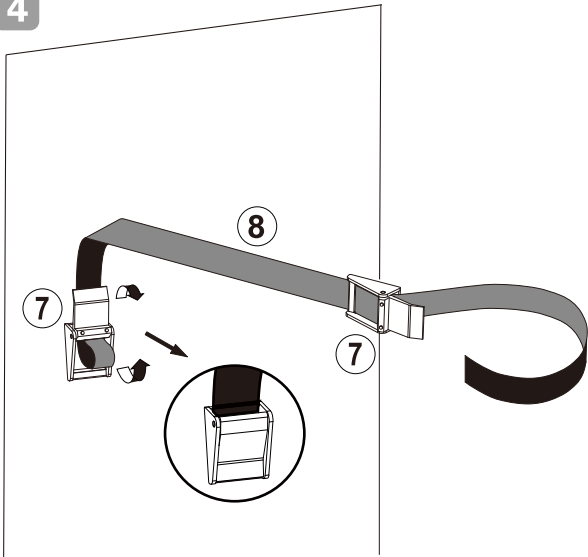

Enganche la correa 8 en el accesorio 7 de la pared.

5

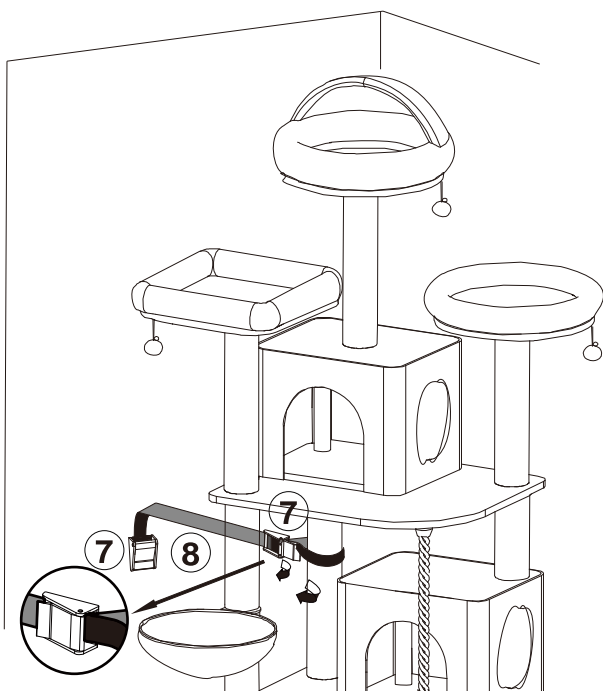

Pase la correa 8 alrededor de la zona afelpada del poste para asegurar

6

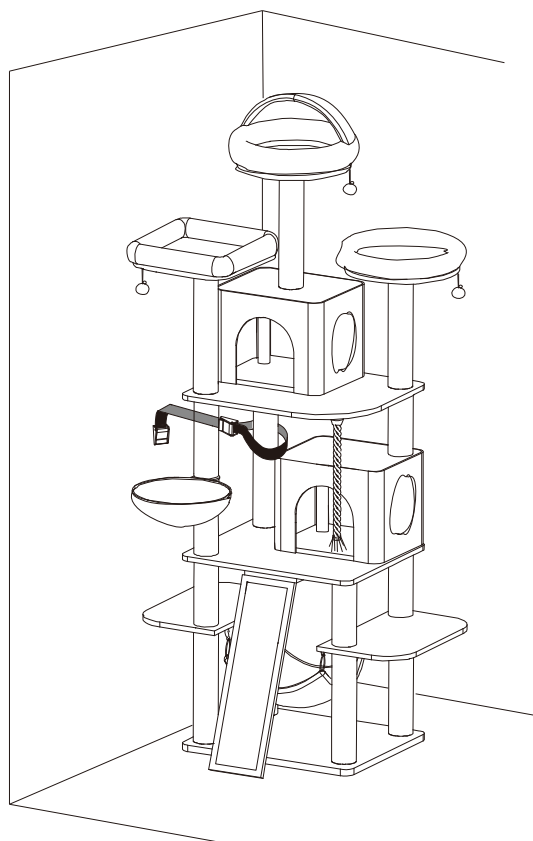

FUNCIONES

¡Relajarse con una vista!

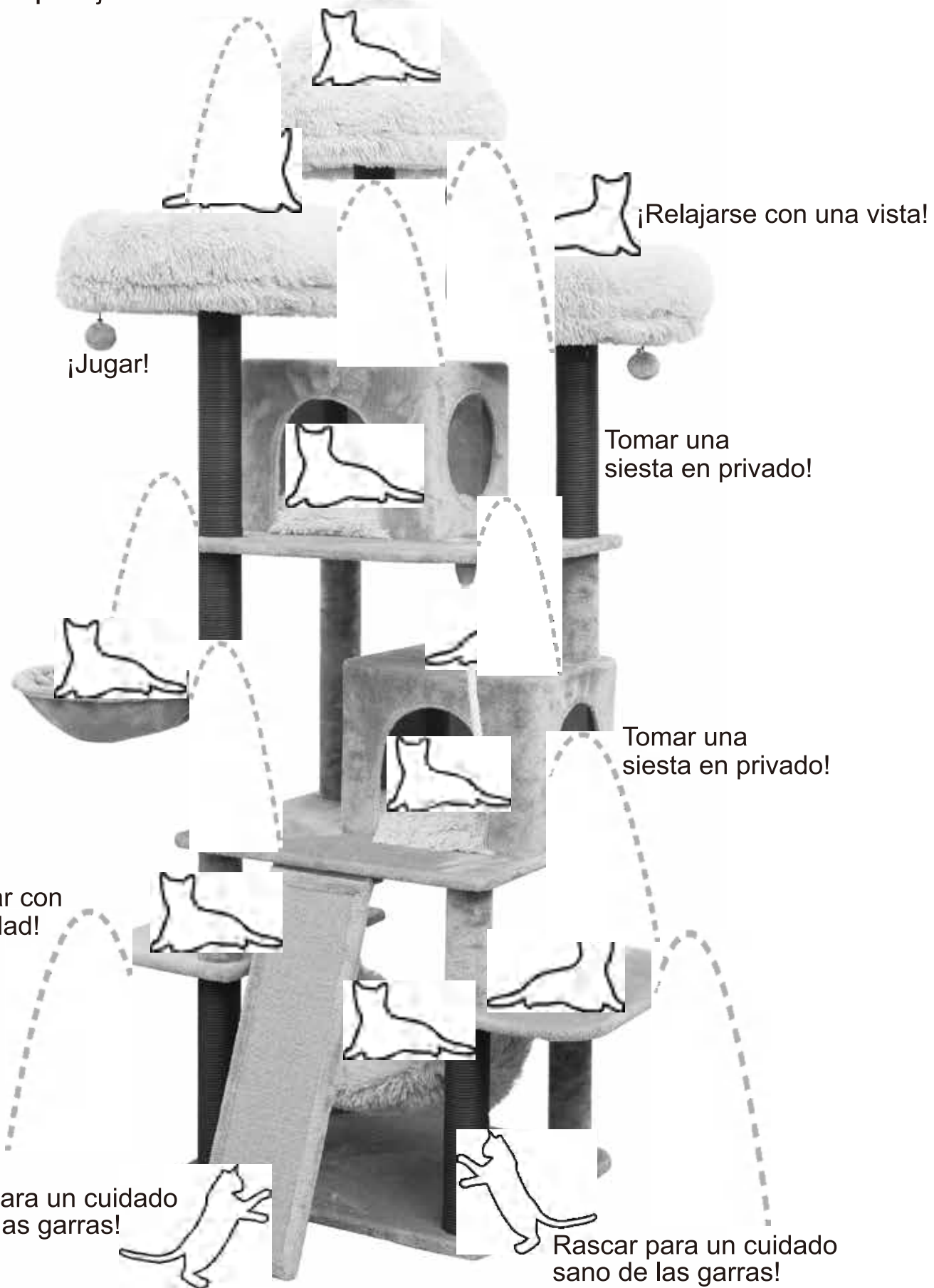

¡Relajarse con una vista!

¡Jugar!

Tomar una siesta en privado!

Tomar una siesta en privado!

Trepar con facilidad!

Rascar para un cuidado sano de las garras!

Rascar para un cuidado sano de las garras!

PEDIDO DE PIEZAS DE REPUESTO

¿Necesita renovar su árbol? ¡Estamos aquí para ayudarle!

Teléfono y servicio no válidos en México.

ORDENAR

Para solicitar piezas y accesorios adicionales, visite www.CatryGroup.com/Collections/Replacements

o póngase en contacto con el Servicio de Atención al Cliente en:

+1 (626) 968-1516 | CustomerService@CatryGroup.com

PÓNGASE EN CONTACTO CON NOSOTROS

Por favor, tenga a la mano el modelo y el nombre del producto.

Para mayor comodidad : **Castle-CT220464/CT210397**

Consulte la página 31 de la guía del manual de instrucciones para notificar correctamente qué pieza necesita ser sustituida.

GUÍA DE SOLUCIÓN DE PROBLEMAS

INTRODUCCIÓN

Esta guía de solución de problemas tiene por objeto orientarle durante el proceso de ensamblaje y responder a las preguntas más frecuentes que pueda encontrar durante el ensamblaje de su árbol para gatos.

RESOLVER PROBLEMAS CONOCIDOS

Mi árbol para gatos se siente tambaleante e inestable.

- Asegúrese de volver a apretar todos los tornillos con la llave Allen suministrada.
- Asegúrese de utilizar todas las rondanas como se indica en las instrucciones.
- Para mayor estabilidad, coloque el árbol para gatos contra una pared.
- Para una estabilidad máxima, utilice la cuerda de estabilidad añadida y envuélvala alrededor de los postes de peluche centrales. Utilice las herramientas incluidas para fijarlo a la pared. Corte el exceso de cuerda si procede.

Mi gato no quiere utilizar el árbol para gatos.

- Los gatos necesitan tiempo para adaptarse a nuevos espacios.
- Utilice hierba gatera (no incluida) para espolvorear sobre el árbol o añada sus golosinas favoritas a cada nivel para fomentar la escalada.
- Añada su olor al árbol. Coloque su manta, muda de uñas o pelaje en el árbol para que se sientan más cómodos.

NOTA: Evite añadir aromas cítricos, ya que los gatos tienden a evitar este olor.

Mi gato usó demasiado el rascador y necesito uno nuevo.

- ¡Arañar es un hábito saludable para los gatos! Porque somos conscientes de ello, ofrecemos rascadores de repuesto. Visite nuestra página web y explore nuestra colección de repuestos.
- Póngase en contacto con nuestra línea de atención al cliente en el +1 (626) 968-1516 o envíenos un correo electrónico a CustomerService@CatryGroup.com para conocer las opciones de repuesto. (Teléfono y servicio no válidos en México)

No encuentro/me falta un accesorio/herramienta.

- Póngase en contacto con nuestra línea de atención al cliente en el +1 (626) 968-1516 o envíenos un correo electrónico a CustomerService@CatryGroup.com. Por favor, tenga a la mano el modelo y el nombre del producto. (Teléfono y servicio no válidos en México)

Necesito ayuda en video para montar mi árbol para gatos.

- ¿Necesita un poco de ayuda para ensamblar su árbol para gatos? Siga el enlace que le proporcionamos aquí: <https://www.catrygroup.com/pages/assembly-videos-1> O escanee nuestro código QR proporcionado en la página 32.

¿Necesita ayuda? Nuestros expertos están a su disposición.

Si tiene alguna pregunta sobre su pedido o este producto, póngase en contacto con nosotros directamente.

Correo electrónico: CustomerService@CatryGroup.com

Teléfono: +1 (626) 968-1516 ext. 8002

Disponible: Lunes-viernes 9:00 AM - 4:30 PM Hora estándar del Pacífico.

(Teléfono y servicio no válidos en México)

Por favor, prepare su número de pedido (generalmente en la página de detalles de su pedido) y el número de modelo como se muestra a continuación.

Número de modelo: **Castle-CT220464/CT210397**

¡Visite nuestra página de Atención al Cliente!

(Página disponible únicamente en inglés)



Importado por: Importadora Primex S.A. de C.V.
Blvd. Magnocentro No. 4 San Fernando La Herradura
Huixquilucan, Estado de México, C.P. 52765
RFC: IPR-930907-S70
Tel.: (55) 5246-5500
www.costco.com.mx

Your Cat Deserves Only the Best

Votre chat mérite ce qu'il y a de mieux

Su Gato Merece Sólo lo Mejor

EXPLORE OUR PRODUCTS

DÉCOUVREZ NOS PRODUITS

EXPLORE NUESTROS PRODUCTOS (Página disponible únicamente en inglés)

CatryGroup.com

FOLLOW US ONLINE

SUIVEZ-NOUS EN LIGNE

SÍGANOS EN LÍNEA

Facebook e Instagram: [@CatryInternational](https://www.instagram.com/CatryInternational)

Don't forget to share your kitties enjoying our products and tag us in your photos!

N'oubliez pas de partager des photos de vos chats qui apprécient nos produits, et identifiez-nous!

¡No olvide compartir a sus gatitos disfrutando de nuestros productos y etiquetarnos en sus fotos!

Catry Group International

1100 N Hellman Ave.

Ontario, CA 91764

+1 (626) 968-1516

CatryGroup.com



@CatryInternational