



# 組立方法

한국어는 2페이지 참조. 中文請見第3頁。

## ユーティリティ 物置

品番 60441A

ITM./ART. 1713586

組み立てる前に:

- 平坦な場所で組み立ててください。
- 3人以上での組み立てを推奨します。



ご家庭でのみ使用していただけます!

重要:ご使用の前に必ず本書を最後までお読みください。お読みになった後はいつでも見られるように大切に保管してください。

### 必要なツール

(特に記載のない限り含まれない\*)

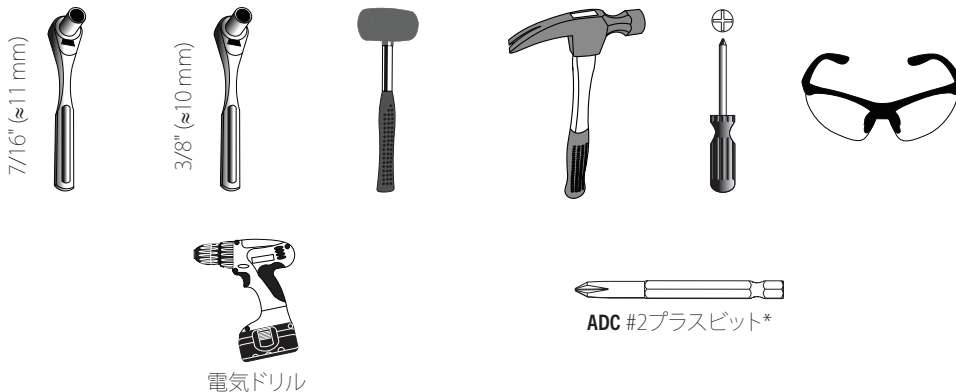

### 目次

|                |    |
|----------------|----|
| アイコン凡例.....    | 4  |
| 警告と通知.....     | 5  |
| 部品リスト.....     | 6  |
| ドアの組立.....     | 8  |
| 床と壁の組み立て.....  | 21 |
| ドアと屋根の設置.....  | 47 |
| 棚の設置.....      | 59 |
| 壁フックの取り付け..... | 66 |
| ドアの位置合わせ.....  | 68 |
| 清掃と手入れ.....    | 70 |
| 登録.....        | 71 |
| 保証.....        | 72 |

### ご質問?

LIFETIMEカスタマーサービスにお問い合わせください:

電話:  
1-800-225-3865

ライブチャット:  
[www.lifetime.com/customerservice/home](http://www.lifetime.com/customerservice/home)  
(「専門家に質問する」タブをクリックしてください)

英国およびヨーロッパ本土のカスタマーサービスの場合:  
Eメール: [csinternational@lifetime.com](mailto:csinternational@lifetime.com)

モデル番号: 60441A  
製品ID:



# 조립 안내

日本語は1ページを参照。中文請見第3頁。

## 다목적

### 창고

**모델 번호 60441A**

ITM./ART. 1713586

#### 조립 이전:

- 평평한 표면에서 조립
- 셋업에 2명 이상을 권장



### 가정용으로만 사용하세요!

### 중요 - 주의 깊게 읽으시고, 참고용으로 보관하십시오.

| 필수 공구   | 목차   |             |   |               |   |            |   |           |   |                |    |               |    |            |    |               |    |           |    |             |    |         |    |         |    |
|---|--|-------------|---|---------------|---|------------|---|-----------|---|----------------|----|---------------|----|------------|----|---------------|----|-----------|----|-------------|----|---------|----|---------|----|
| <p>(별도 명시되지 않는 한 포함되지 않음*)</p> <div style="display: flex; justify-content: space-around; align-items: center;"> <div style="text-align: center;">  <p>7/16" (≈11 mm)</p> </div> <div style="text-align: center;">  <p>3/8" (≈10 mm)</p> </div> <div style="text-align: center;">  </div> <div style="text-align: center;">  </div> <div style="text-align: center;">  </div> <div style="text-align: center;">  </div> </div> <div style="text-align: center; margin-top: 20px;">  <p>전기 드릴</p> </div> <div style="text-align: center; margin-top: 20px;">  <p>ADC #2 필립스 비트날 *</p> </div> | <table border="0"> <tr><td>아이콘 범례.....</td><td>4</td></tr> <tr><td>경고와 고지사항.....</td><td>5</td></tr> <tr><td>부품 식별.....</td><td>6</td></tr> <tr><td>문 조립.....</td><td>8</td></tr> <tr><td>바닥 및 벽 조립.....</td><td>21</td></tr> <tr><td>문과 지붕 설치.....</td><td>47</td></tr> <tr><td>선반 설치.....</td><td>59</td></tr> <tr><td>벽면 후크 설치.....</td><td>66</td></tr> <tr><td>문 맞춤.....</td><td>68</td></tr> <tr><td>세척과 관리.....</td><td>70</td></tr> <tr><td>등록.....</td><td>71</td></tr> <tr><td>보증.....</td><td>73</td></tr> </table> | 아이콘 범례..... | 4 | 경고와 고지사항..... | 5 | 부품 식별..... | 6 | 문 조립..... | 8 | 바닥 및 벽 조립..... | 21 | 문과 지붕 설치..... | 47 | 선반 설치..... | 59 | 벽면 후크 설치..... | 66 | 문 맞춤..... | 68 | 세척과 관리..... | 70 | 등록..... | 71 | 보증..... | 73 |
| 아이콘 범례.....   | 4  |             |   |               |   |            |   |           |   |                |    |               |    |            |    |               |    |           |    |             |    |         |    |         |    |
| 경고와 고지사항.....   | 5  |             |   |               |   |            |   |           |   |                |    |               |    |            |    |               |    |           |    |             |    |         |    |         |    |
| 부품 식별.....  | 6  |             |   |               |   |            |   |           |   |                |    |               |    |            |    |               |    |           |    |             |    |         |    |         |    |
| 문 조립.....   | 8  |             |   |               |   |            |   |           |   |                |    |               |    |            |    |               |    |           |    |             |    |         |    |         |    |
| 바닥 및 벽 조립.....  | 21   |             |   |               |   |            |   |           |   |                |    |               |    |            |    |               |    |           |    |             |    |         |    |         |    |
| 문과 지붕 설치.....   | 47   |             |   |               |   |            |   |           |   |                |    |               |    |            |    |               |    |           |    |             |    |         |    |         |    |
| 선반 설치.....  | 59   |             |   |               |   |            |   |           |   |                |    |               |    |            |    |               |    |           |    |             |    |         |    |         |    |
| 벽면 후크 설치.....   | 66   |             |   |               |   |            |   |           |   |                |    |               |    |            |    |               |    |           |    |             |    |         |    |         |    |
| 문 맞춤.....   | 68   |             |   |               |   |            |   |           |   |                |    |               |    |            |    |               |    |           |    |             |    |         |    |         |    |
| 세척과 관리.....   | 70   |             |   |               |   |            |   |           |   |                |    |               |    |            |    |               |    |           |    |             |    |         |    |         |    |
| 등록.....   | 71   |             |   |               |   |            |   |           |   |                |    |               |    |            |    |               |    |           |    |             |    |         |    |         |    |
| 보증.....   | 73   |             |   |               |   |            |   |           |   |                |    |               |    |            |    |               |    |           |    |             |    |         |    |         |    |

|   |   |                                 |
|---|---|---------------------------------|
| <p><b>질문이 있으신가요?</b></p> <p>전화:<br/><b>1-800-225-3865</b></p> | <p><b>LIFETIME 고객 서비스에 연락 방법:</b></p> <p>라이브 채팅:<br/><a href="http://www.lifetime.com/customerservice/home">www.lifetime.com/customerservice/home</a><br/>(*전문가에게 질문[Live Chat] 탭 클릭)</p> <p>영국과 유럽 본토의 고객 서비스의 경우:<br/>이메일: <a href="mailto:csinternational@lifetime.com">csinternational@lifetime.com</a></p> | <p>모델 번호: 60441A<br/>제품 ID:</p> |
|---|---|---------------------------------|



# 裝配說明書

日本語は1ページを参照。한국어는 2페이지 참조.

## 直立 工具儲藏屋

型號 60441A

ITM./ART. 1713586

組裝之前：

- 在水準平臺上組裝
- 建議 2 人以上進行安裝



## 僅限家用

重要說明：請保留供將來參考。請仔細閱讀。

### 工具

(不包括在內——除非另有說明\*)



7/16" (≈11 mm)



3/8" (≈10 mm)

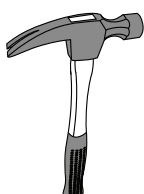

電鑽

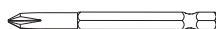

ADC 2 號十字形鑽頭\*

### 目錄

|              |    |
|--------------|----|
| 圖標圖例.....    | 4  |
| 警告與注意事項..... | 5  |
| 零配件標示.....   | 6  |
| 安裝門.....     | 8  |
| 地板和牆面組裝..... | 21 |
| 門和屋頂安裝.....  | 47 |
| 架設棚架.....    | 59 |
| 牆掛鉤安裝.....   | 66 |
| 校準棚門.....    | 68 |
| 清潔與保養.....   | 70 |
| 註冊.....      | 71 |
| 保固.....      | 74 |

### 疑問？

聯繫 LIFETIME 客戶服務部：

電話：  
1-800-225-3865

即時聊天：  
[www.lifetime.com/customerservice/home](http://www.lifetime.com/customerservice/home)  
(按一下“請教專家”選項卡)

在英國和歐洲大陸的客戶服務：  
電子郵件：  
[csinternational@lifetime.com](mailto:csinternational@lifetime.com)

模型編號：60441A  
產品編號：



## アイコン凡例 / 아이콘 범례 / 圖標圖例



- 特に注意してお読みください。
- 읽을 때 특별한 주의가 필요함을 나타냅니다.
- 表示在閱讀時需特別留意。



- セクションで使用する部品です。
- 해당 섹션에서 사용되는 부품들을 나타냅니다.
- 表示組裝該部份時所需的部件。



- 特定のセクションに必要な部品はありません。
- 필수 부품이 없는 섹션을 나타냅니다.
- 表示組裝該特定部份時不需要任何部件。



- セクションで使用されるハードウェアです。
- 해당 섹션에서 사용되는 체결부품을 나타냅니다.
- 表示組裝該部份時所需的五金器具。



- 特定のページで必要なハードウェアはありません。
- 필수 체결부품이 없는 섹션을 나타냅니다.
- 表示該特定頁面的組裝不需要任何部件。



- セクションで使用される工具です。
- 해당 섹션에서 사용되는 공구들을 나타냅니다.
- 表示組裝該部份時所需的工具。



- 特定の手順で電動ドライバーを使用するか使用しないかを示します。
- 특정 단계에서 전기 드릴을 사용해도 되는지 사용하면 안되는지를 나타냅니다.
- 表示該特定步驟使用/不使用電鑽。



- ナットはセンターロック式です。しっかり締まるよう設計されているため、締めにくくなっています。金属やプラスチック部分と水平にぴったり重なるまで締めてください。
- 중앙 잠금너트를 사용하라는 표시입니다. 이 표시가 있는 너트는 힘을 주어 조여야 합니다. 이 체결부품은 나중에 느슨해지는 것을 방지하기 위해 이러한 특징이 있도록 설계되었습니다.
- 表示使用中央鎖定螺帽。附有這個標記的螺帽會需要用點力鎖緊。這個五金設計具有這個特性，以避免以後鬆脫。



- 特定の手順を実行するために必要な大人の数を示します (例: 2、3、4 人など)。
- 특정 절차를 수행하는 데 필요한 성인 수(예: 2명, 3명, 4명 등)를 표시합니다.
- 表示執行特定步驟所需的成人人數，例如 2、3、4 等。





## 警告と通知 / 경고 및 고지사항 / 注意事項

### 日本語:

- **注意事項を守らないと、大けがや製品破損の事故の原因になる可能性があります。保証が無効になります。**
- 安全を期すため、この製品を組み立てる際は必ず指示に注意深く従ってください。
- 物置を組み立てて設置する表面は水平でなくてはなりません。表面が平らでなければ、物置を正しく組み立てられません。表面を適切に水平にすると時間を節約できるため、必ず行ってください。
- プラスチック製部品はねじを締めつけすぎると損傷する可能性がある点に留意してください。損傷を防ぐには、低いトルクに設定されたドライバーを使用するよう強くお勧めします。2番のプラスドライバーを使用することもできます。
- 組立は大人2人で行う必要があります。
- 組立を行う人は全員、作業中に安全めがねを着用しなくてはなりません。
- 雪の多い地域では、屋根から除雪するようお勧めします。
- 製品の近くで熱い物を使用したり保管したりしないでください。
- 適切で完全な組立は、事故や負傷のリスクを減らす上で不可欠です。
- **ほとんどの負傷は誤用や手順に従わないことが原因で発生します。この製品をご使用になる場合十分にご注意ください。**

### 한국어:

- 본 경고를 준수하지 않을 경우 심각한 부상 또는 재산 피해를 입거나 보증이 무효로 될 수 있습니다.
- 안전을 위해 본 제품을 조립하려면 지시사항을 신중하게 따르십시오.
- 본 제품을 조립하여 설치하는 표면은 수평이어야 합니다. 표면이 수평으로 되지 않으면, 본 제품은 올바르게 조립되지 않습니다. 표면이 바르게 수평으로 되면 장기적으로는 시간이 절약되는 만큼, 이 단계를 소홀히 하지 마십시오.
- 나사를 과도하게 조이면 플라스틱 조각들이 손상될 수 있습니다. 손상을 방지하려면 저속 토크로 설정된 드릴을 사용할 것을 권고합니다. #2 필립스 드라이버도 사용 가능합니다.
- 조립을 위해서는 2명의 건장한 성인이 필요합니다.
- 조립 과정에 참여하는 사람들은 모두 조립하는 동안 내내 보안경을 착용해야 합니다.
- 눈이 많이 내리는 지역에서는 지붕 위의 눈을 치우십시오.
- 제품 근처에서 뜨거운 물건을 사용하거나 보관하지 마십시오.
- 사고 또는 상해 위험을 줄이려면 조립을 제대로 완벽하게 해야 합니다.
- **대다수의 부상은 오용 및/또는 지시사항 불이행에서 비롯된 것입니다. 본 제품을 사용할 때 주의하시기 바랍니다.**

### 繁體中文:

- **不聽取下述警告可能導致重傷或財物損壞，並使保修期無效。**
- 為確保安全，請遵循有關說明，切勿擅自安裝本產品。
- 您建造和安裝您的產品的表面必須水準。如果表面沒有正確地調平，產品將不會正確組裝。正確的表面調平從長遠的角度看會節省您的時間—所以請不要忽視這一步。
- 注意螺絲擰得太緊，塑膠配件可能因此受損。為避免受損，我們強力建議使用小扭矩鑽。可使用2號菲力浦斯螺絲刀。
- 安裝需要二個成人。
- 在安裝的全程，安裝人均應戴安全眼鏡。
- 在下雪地區，我們建議除掉棚頂的雪。
- 切勿在本產品附近使用或存放熱物。
- 妥善安裝對降低發生事故或受傷的風險很關鍵。
- **大多數的受傷情況均因誤用和/或不遵循有關說明而致。使用本產品時請小心。**



# 部品一覧表 / 부품 식별 / 零件標號

プラスチック部品 / 플라스틱 부품 / 塑膠件

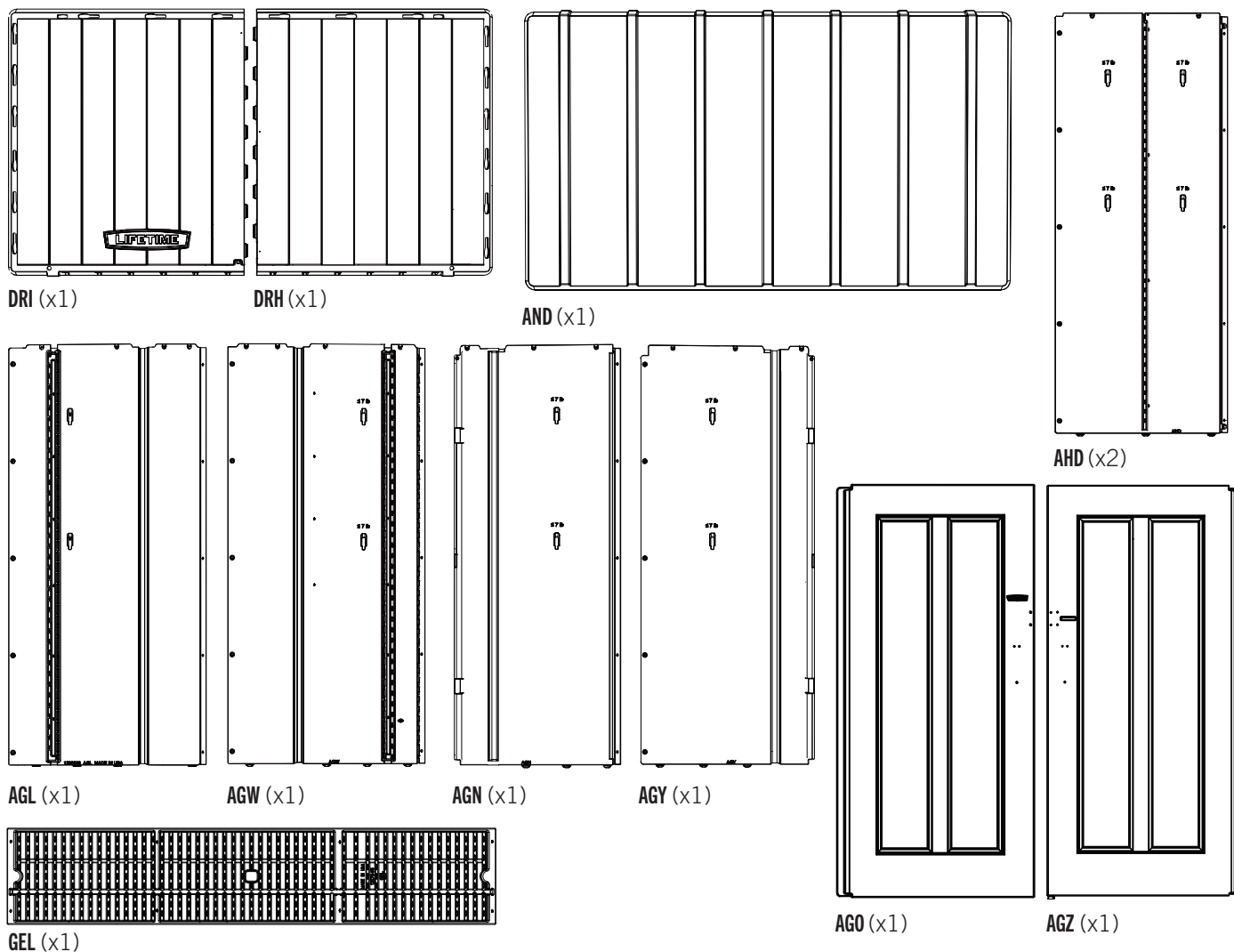

金属部品キット / 금속 부품 키트 / 金屬工具盒

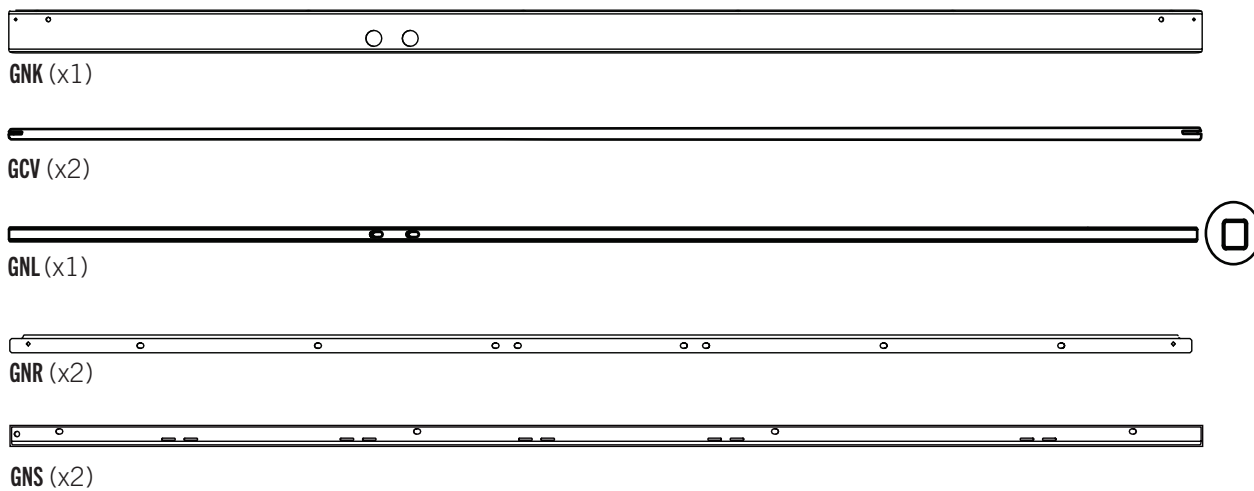



# 部品一覧表 / 부품 식별 / 零件標號

金属部品キット / 금속 부품 키트 / 金屬工具盒

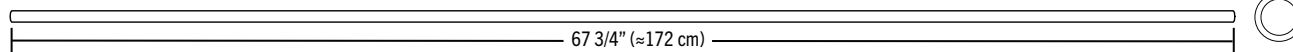

GCU (x2)



GKR (x1)



GKT (x1)

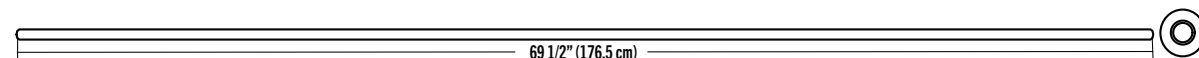

GNQ (x1)

小さい部品ボックスの内容 / 소형 부품 박스의 내용물 / 小零配件包裝盒

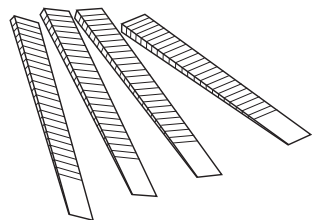

AIX (x4)

金具セット / 철물가방 / 五金包裝袋

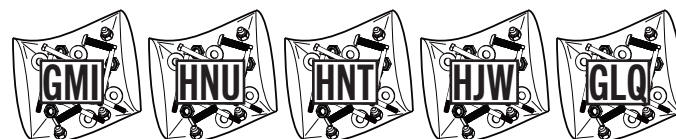

# 1

## ドアの組立 / 문 조립 / 安裝門



### 必要な金具 / 필수 체결부품 / 所需五金件

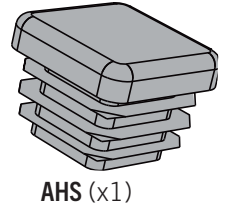
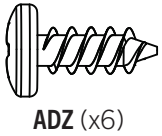
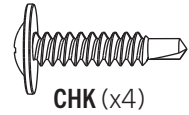
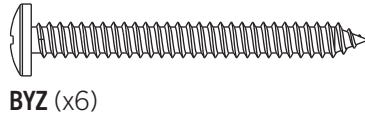
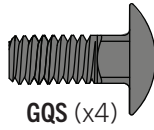
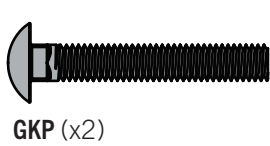

### 部品 / 부속 / 部分

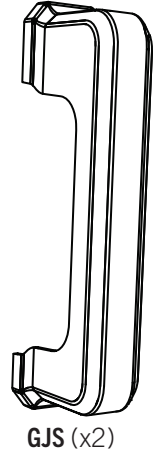
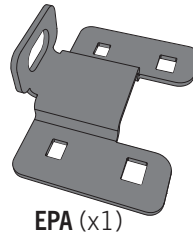
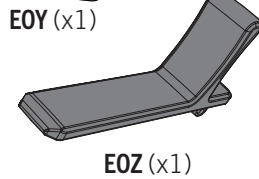
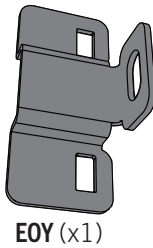
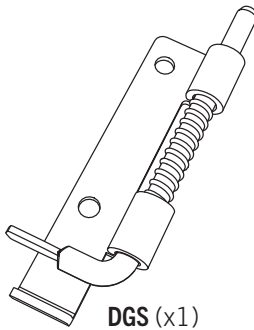
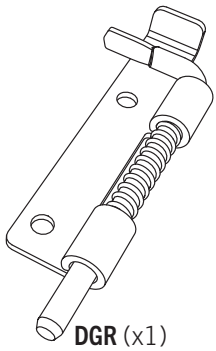

### 必要な部品 / 필수 부품 / 所需零件



### 金属部品 / 금속 부품 / 金屬件

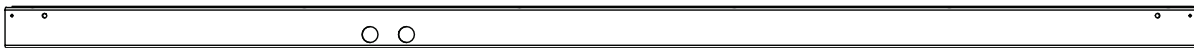

GNK (x1)



GNL (x1)

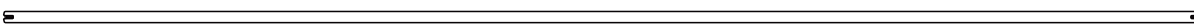

GCV (x2)

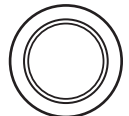
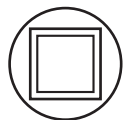

# 1

## ドアの組立 / 문 조립 / 安裝門



### 必要な部品 / 필수 부품 / 所需零件

プラスチック部品 / 플라스틱 부품 / 塑膠件

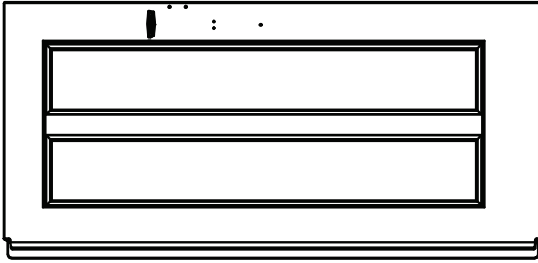

AGO (x1)

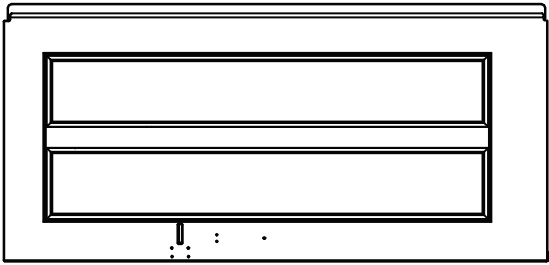

AGZ (x1)



### 必要なツール / 필수 공구 / 所需工具

(同梱と記載がない限り含まれません\*) / (미포함—따로 표시되지 않은 경우\*) / (不包括—除非另有指示\*)

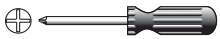

(1)

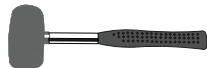

(1)

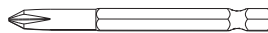

ADC (x1)\*

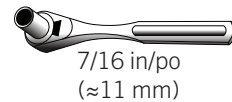

7/16 in/po  
(≈11 mm)



3/8 in/po  
(≈10 mm)

## ▶ セクション1(続き) / 섹션 1 (계속) / 第 1 節 ( 續 )

必要なツールと金具 / 필수 공구 및 체결부품 / 所需工具和五金件

金具の図は別途(\*)記載されていない限り、一定の比率で縮小されています / 별도의 언급이 없는 경우, 부품은 비율에 맞게 표시됩니다(\*) / 五金件按比例展示・除非另有指示(\*)

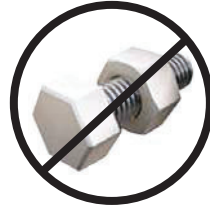

### 1.1

左側ドアの組立 / 왼쪽 문 조립 / 安裝左門

- ヒンジチューブ (GCV) を左側のドア (AGO) の最下部にある部分の穴に差し込みます。ヒンジチューブ (GCV) は両端にくぼみがあります。必要に応じて、チューブを挿入しやすくするためにゴム製ハンマーを使用してください。
- 힙지 튜브(GCV)를 왼쪽 문(AGO) 하단 모서리 부분에 있는 구멍을 통해 삽입하십시오. 힙지 튜브(GCV) 끝부분에는 노치가 표시되어 있습니다. 필요하다면 고무망치를 사용하여 튜브를 삽입하십시오.
- 將鉸鏈管 (GCV) 向上插入穿過左門 (AGO) 底角處的洞。鉸鏈管 (GCV) 的各末端有凹口。如果有必要，使用橡皮鎚以協助插入管。

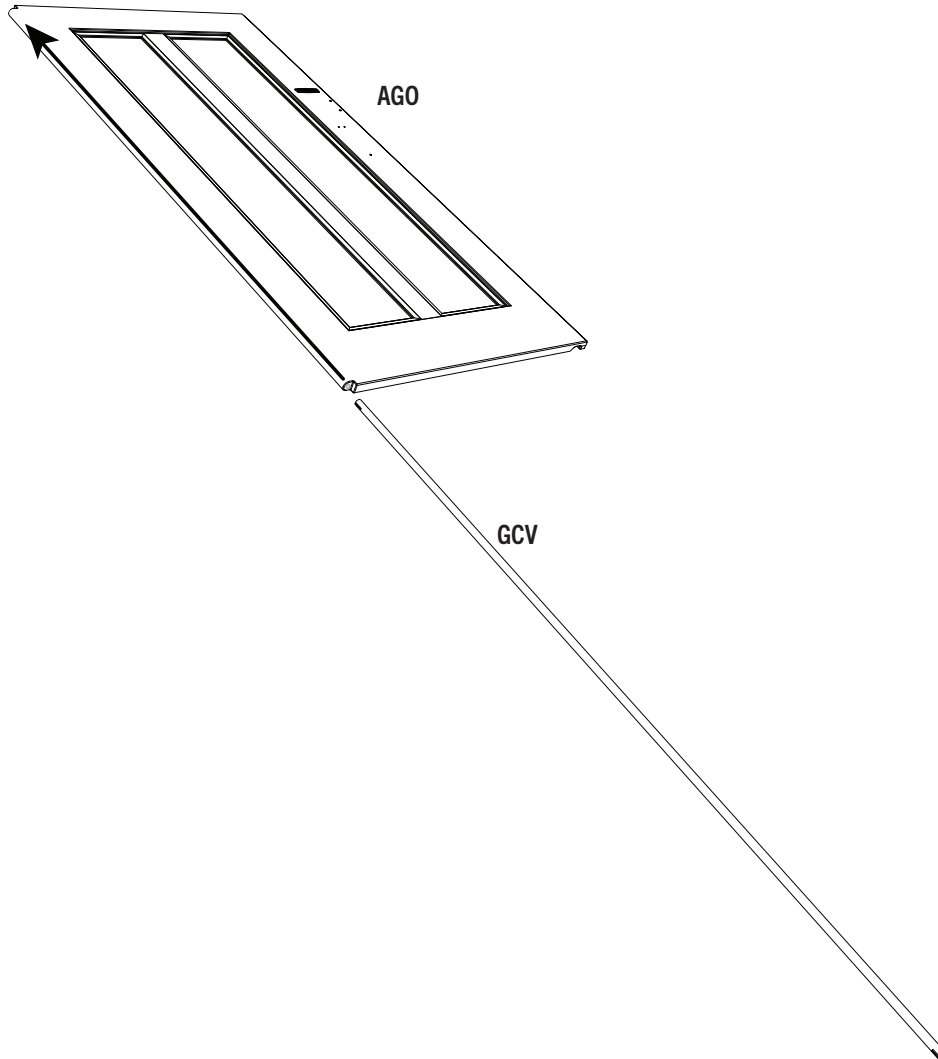

## ▶ セクション1(続き) / 섹션 1 (계속) / 第 1 節 ( 續 )

必要なツールと金具 / 필수 공구 및 체결부품 / 所需工具和五金件

金具の図は別途(\*)記載されていない限り、一定の比率で縮小されています / 별도의 언급이 없는 경우, 부품은 비율에 맞게 표시됩니다(\*) / 五金件按比例展示·除非另有指示(\*)



7/16 in/po  
(≈11 mm)

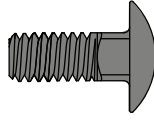

GQS (x2)



AZP (x2)

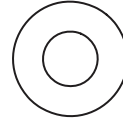

AEB (x2)

### 1.2

- 左側のドアを前面に配置し、図のように固定金具をドアに取り付けます。
- 왼쪽 문을 앞을 보도록 놓은 후, 표시된 대로 잠금장치를 문에 부착합니다.
- 進行左門正面安裝·並且將鎖五金件裝至門上(如所指示)。

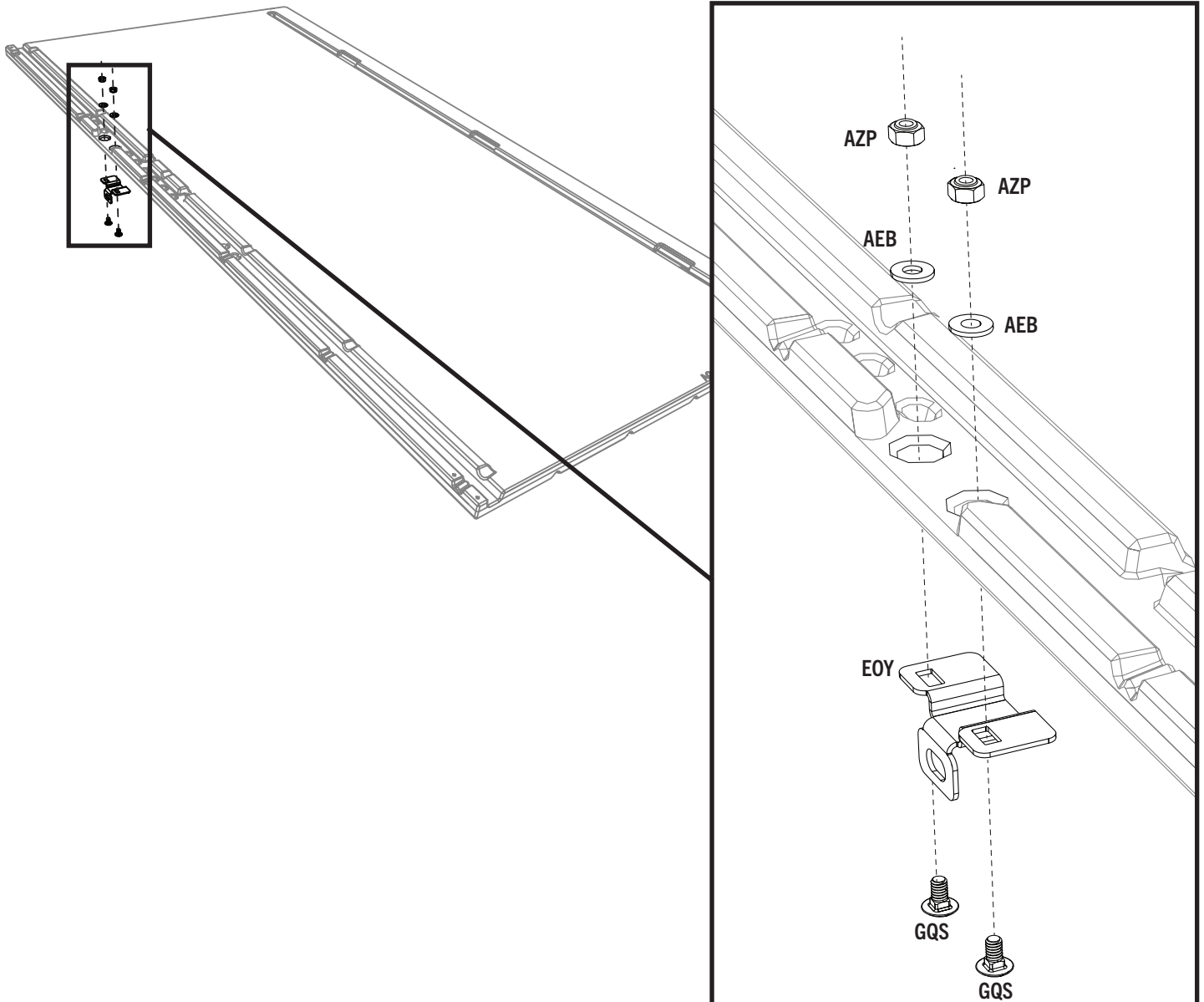

## ▶ セクション1(続き) / 섹션 1 (계속) / 第 1 節 ( 續 )

必要なツールと金具 / 필수 공구 및 체결부품 / 所需工具和五金件

金具の図は別途(\*)記載されていない限り、一定の比率で縮小されています / 별도의 언급이 없는 경우, 부품은 비율에 맞게 표시됩니다(\*) / 五金件按比例展示・除非另有指示(\*)



### 1.3

- 左側のドアチャンネル(GNK)をドアの端に沿って溝に入れます。チャンネルの最上部と最下部の穴を左側のドアの最上部と最下部のくぼみに合わせます。
- 왼쪽 문 채널(GNK)을 문 모서리 부분의 홈을 따라 따라 넣어 주십시오. 왼쪽 문 상단과 하단에 있는 디보트를 이용하여 채널 상단과 하단에 구멍을 배치하십시오.
- 將左門槽(GNK)沿門邊緣安裝至凹槽中。使槽頂部及底部處的洞與左門頂部及底部的凹陷對準。

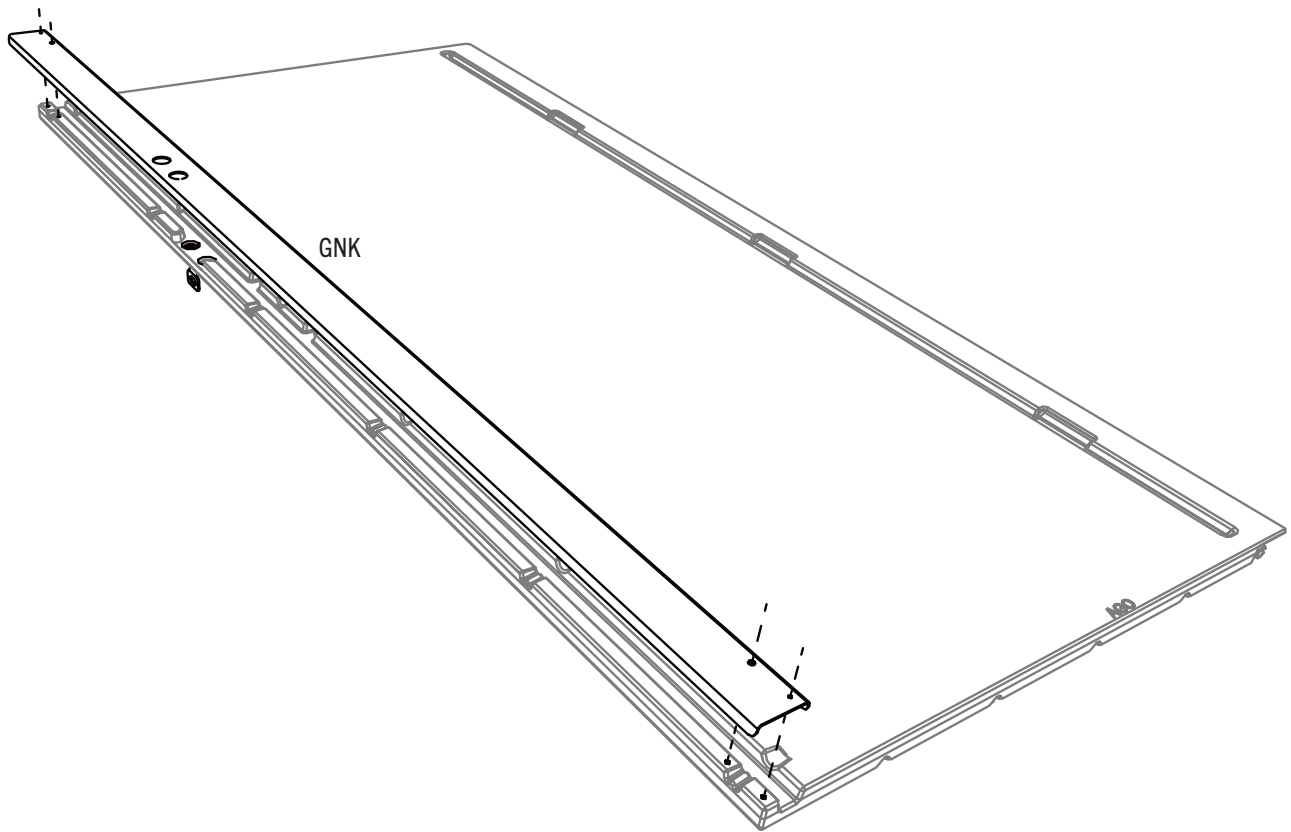



## ▶ セクション1(続き) / 섹션 1 (계속) / 第 1 節 ( 續 )

必要なツールと金具 / 필수 공구 및 체결부품 / 所需工具和五金件

金具の図は別途(\*)記載されていない限り、一定の比率で縮小されています / 별도의 언급이 없는 경우, 부품은 비율에 맞게 표시됩니다(\*) / 五金件按比例展示・除非另有指示(\*)

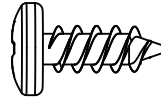

ADZ (x6)

### 1.4

- チャンネルの穴をドアのくぼみに合わせます。6本のねじ(ADZ)を使用してチャンネルをドアに固定します。締めすぎないでください。
- 문의 디보트를 이용하여 구멍을 채널에 맞게 배치하십시오. 여섯(6) 개의 나사 (ADZ)를 이용하여 채널을 문에 고정하십시오. 과도하게 조이지 마십시오.
- 對準槽中的洞與門中的凹陷。使用六 (6) 個螺絲 (ADZ) 緊固槽至門上。切勿過緊。

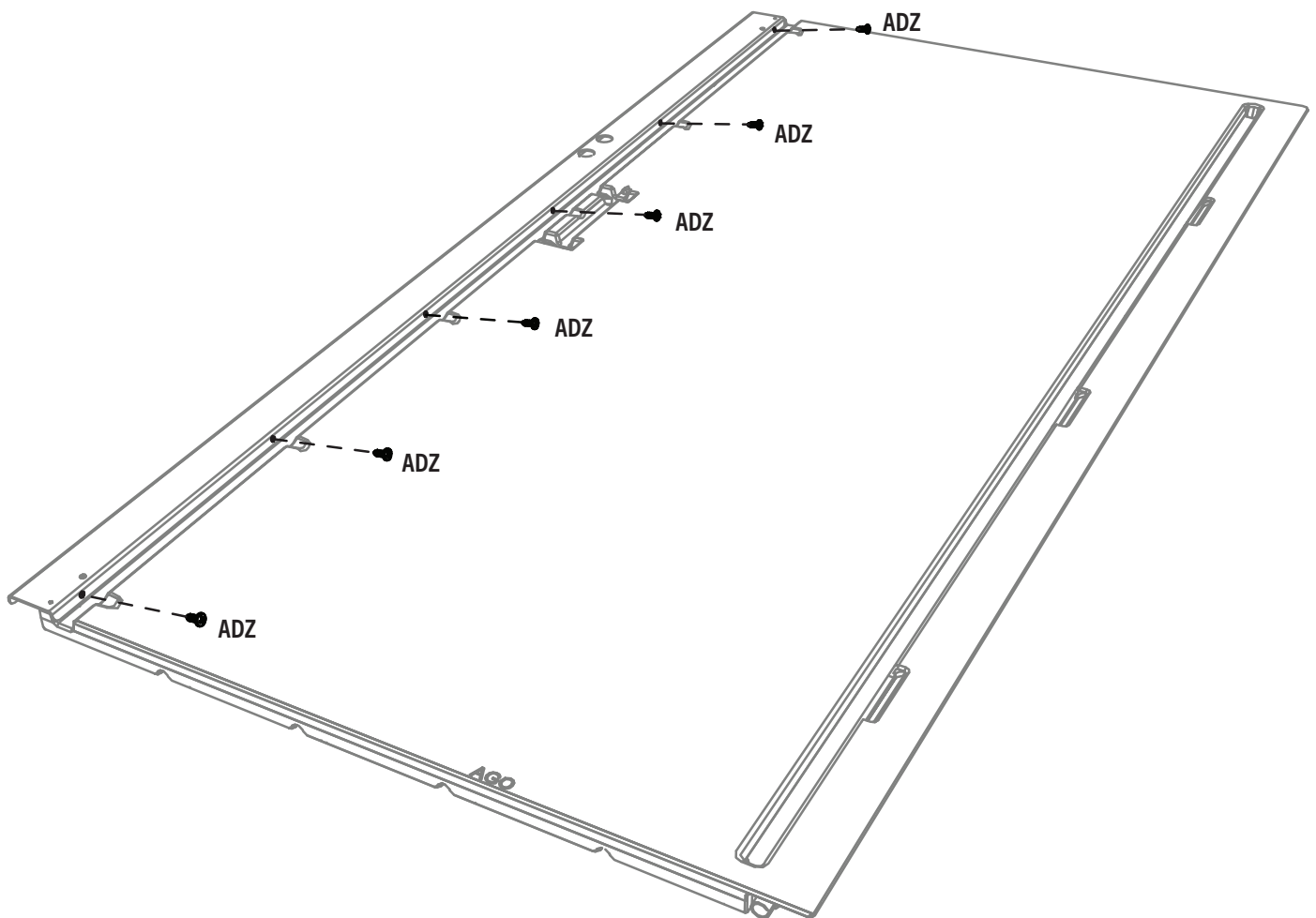

## ▶ セクション1(続き) / 섹션 1 (계속) / 第 1 節 ( 續 )

必要なツールと金具 / 필수 공구 및 체결부품 / 所需工具和五金件

金具の図は別途(\*)記載されていない限り、一定の比率で縮小されています / 별도의 언급이 없는 경우, 부품은 비율에 맞게 표시됩니다(\*) / 五金件按比例展示·除非另有指示(\*)



ADC (x1)

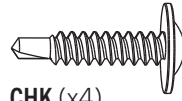

CHK (x4)

# 1.5

- 図のように最下部のデッドボルト(DGR)の向きを設定し、デッドボルトの穴をチャンネル最下部の穴に合わせます。2本のねじ(CHK)を使用してチャンネルをドアに固定します。
- 그림과 같이 바닥 쪽 데드볼트(DGR)를 맞추신 후 데드볼트의 구멍을 채널 하단 구멍과 일치하도록 맞추십시오. 두(2)개의 나사(CHK)를 이용하여 채널을 문에 단단히 고정하십시오.
- 調整底部嵌鎖(DGR)의方位(如所指示)並且對準嵌鎖中的洞與槽底部的洞。使用兩(2)個螺絲(CHK)緊固槽至門上。

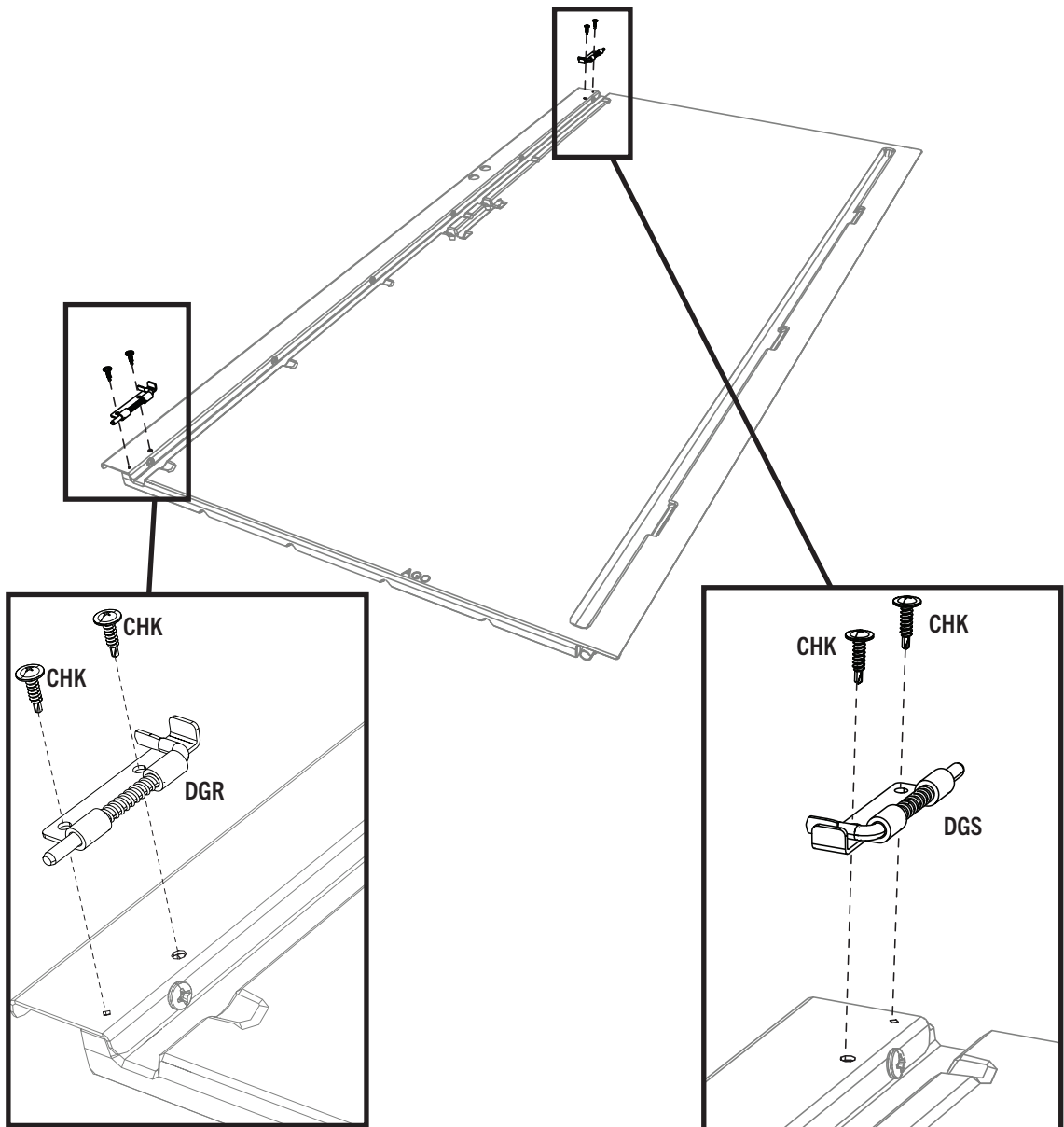

## ▶ セクション1(続き) / 섹션 1 (계속) / 第 1 節 ( 續 )

必要なツールと金具 / 필수 공구 및 체결부품 / 所需工具和五金件

金具の図は別途(\*)記載されていない限り、一定の比率で縮小されています / 별도의 언급이 없는 경우, 부품은 비율에 맞게 표시됩니다(\*) / 五金件按比例展示・除非另有指示(\*)

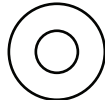
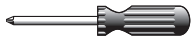

AEE (x3)

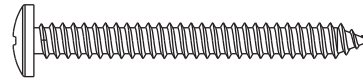

BYZ (x3)

### 1.6

- 図のように2個のハンドル部品 (GJRとGJS) を組み立てます。同梱の金具を使用してハンドルをドアに取り付けます。
- 그림에서처럼 손잡이(GJR & GJS) 2개를 함께 부착합니다. 제공된 철물을 사용해 손잡이를 문에 부착합니다.
- 如圖所示將兩個把手 (GJR & GJS) 接在一起。用提供的五金將把手固定在門上。

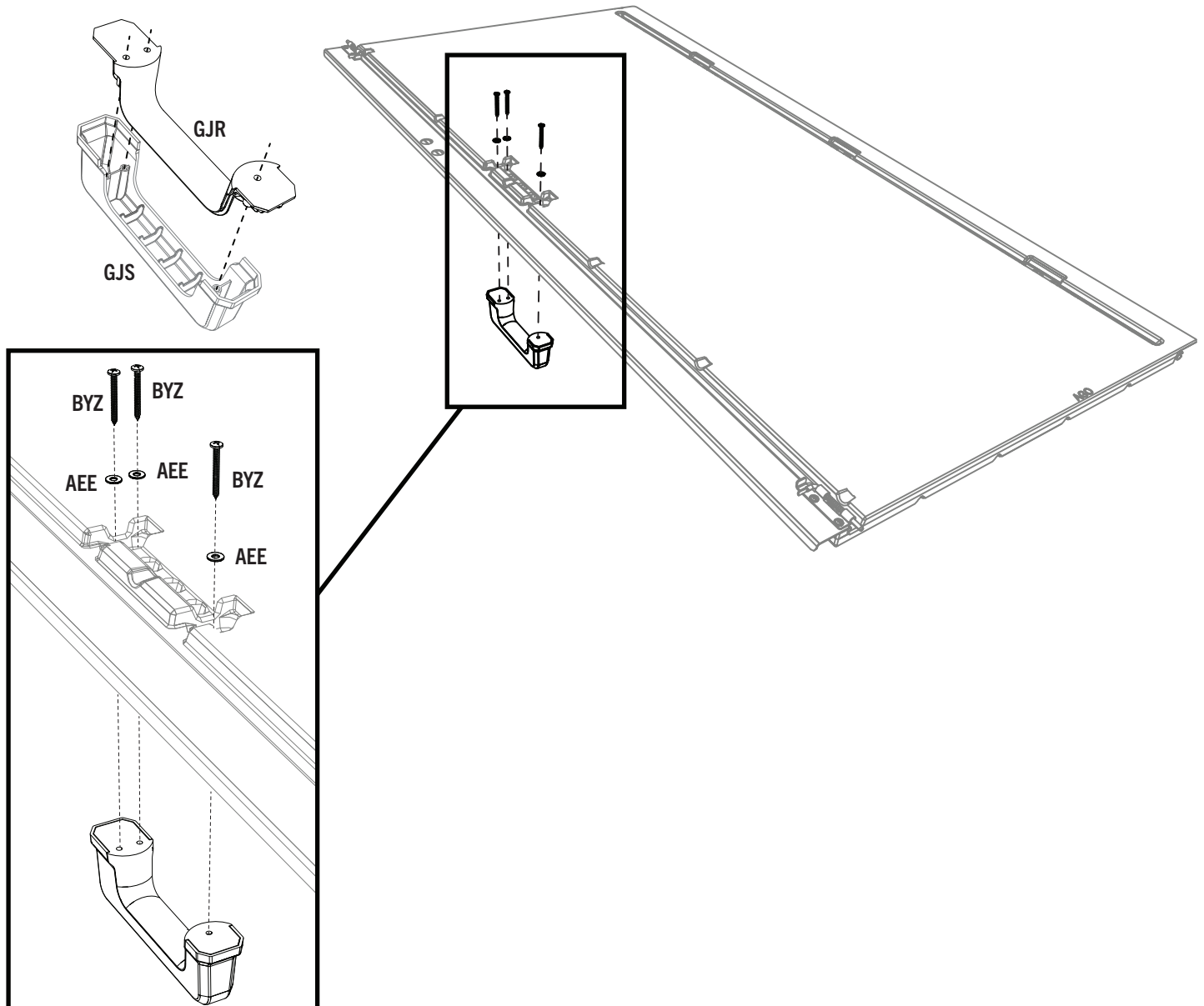

## ▶ セクション1(続き) / 섹션 1 (계속) / 第 1 節 ( 續 )

必要なツールと金具 / 필수 공구 및 체결부품 / 所需工具和五金件

金具の図は別途(\*)記載されていない限り、一定の比率で縮小されています / 별도의 언급이 없는 경우, 부품은 비율에 맞게 표시됩니다(\*) / 五金件按比例展示・除非另有指示(\*)



### 1.7

右側ドアの組立 / 오른쪽 문 조립 / 安裝右門

- 힙지チュー브(GCV)を右側のドア(AGZ)の最下部にある部分の穴に差し込みます。힙지チュー브(GCV)は両端にくぼみがあります。必要に応じて、チューブを挿入しやすくするためにゴム製ハンマーを使用してください。힙지チュー브(GCV)は両端にくぼみがあります。必要に応じて、チューブを挿入しやすくするためにゴム製ハンマーを使用してください。
- 힙지 튜브(GCV)를 오른쪽 문(AGZ) 하단 모서리 부분에 있는 구멍을 통해 삽입하십시오. 힙지 튜브(GCV) 끝부분에는 노치가 표시되어 있습니다. 필요하다면 고무망치를 사용하여 튜브를 삽입하십시오. 힙지 튜브(GCV) 끝부분에는 노치가 표시되어 있습니다. 필요하다면 고무망치를 사용하여 튜브를 삽입하십시오。
- 將鉸鏈管(GCV)向上插入穿過右門(AGZ)底角處的洞。鉸鏈管(GCV)的各末端有凹口。如果有必要，使用橡皮錘以協助插入管。鉸鏈管(GCV)的各末端有凹口。如果有必要，使用橡皮錘以協助插入管。

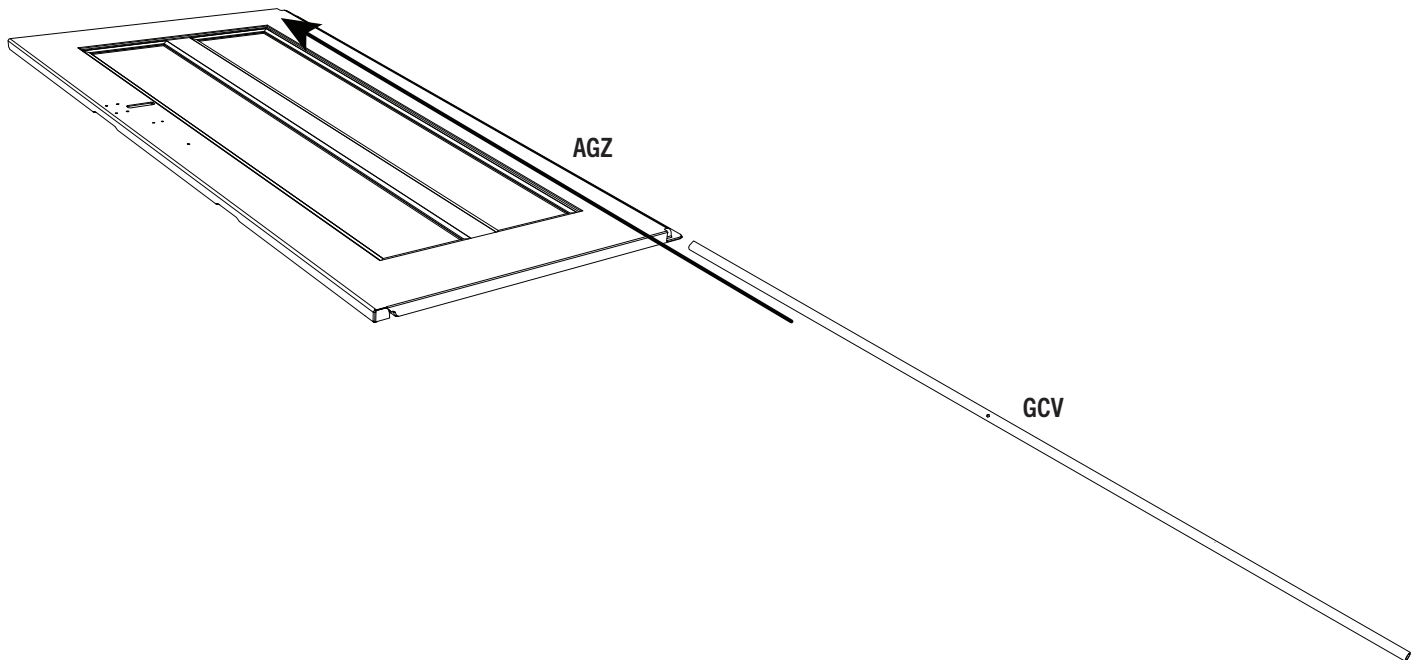

## ▶ セクション1(続き) / 섹션 1 (계속) / 第 1 節 ( 續 )

必要なツールと金具 / 필수 공구 및 체결부품 / 所需工具和五金件

金具の図は別途(\*)記載されていない限り、一定の比率で縮小されています / 별도의 언급이 없는 경우, 부품은 비율에 맞게 표시됩니다(\*) / 五金件按比例展示・除非另有指示(\*)



### 1.8

- 右側ドアの正方形チューブ(GNL)をスライドさせて、右側ドア(AGZ)の最下部にある正方形の穴に通し、約6インチ(15cm)は外に出たままにします。チューブの2つの穴は上向きにします。必要に応じて、チューブを挿入しやすくするためにゴム製ハンマーを使用してください。
- 오른쪽 문 스퀘어 튜브(GNL)를 오른쪽 문(AGZ) 하단의 네모난 구멍 속으로 대략 6인치(15cm)가 남을 때까지 밀어 넣으십시오. 튜브에 있는 두 개의 구멍이 위쪽을 향해야 합니다. 필요하다면 고무망치를 사용하여 튜브를 삽입하십시오.
- 滑動右門方形管(GNL)至右門(AGZ)底部處的方形洞中，直到伸出約六英吋(15cm)。管中的兩個洞應面向上。如果有必要，使用橡皮鎚以協助插入管。

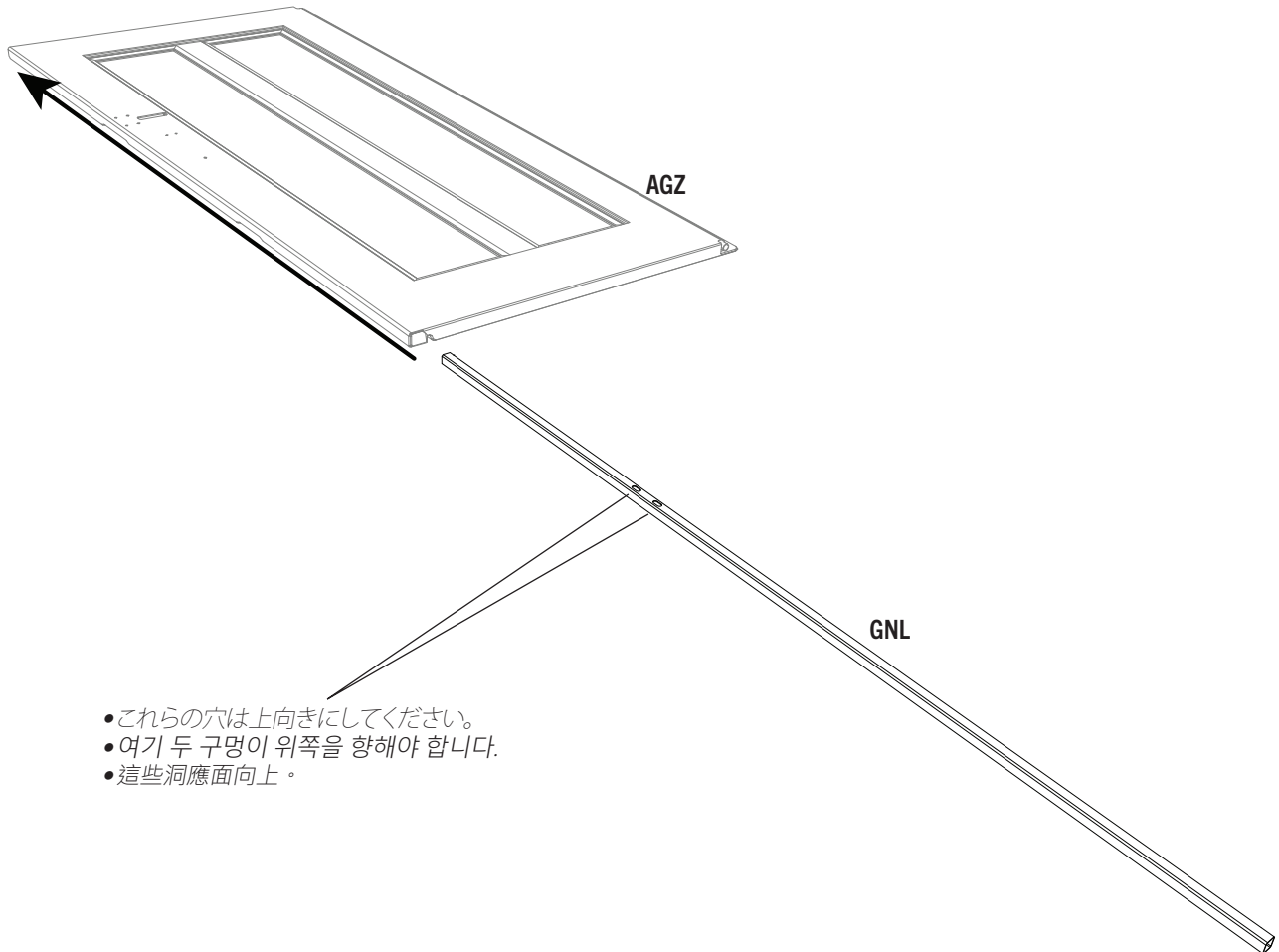

## ▶ セクション1(続き) / 섹션 1 (계속) / 第 1 節 ( 續 )

必要なツールと金具 / 필수 공구 및 체결부품 / 所需工具和五金件

金具の図は別途(\*)記載されていない限り、一定の比率で縮小されています / 별도의 언급이 없는 경우, 부품은 비율에 맞게 표시됩니다(\*) / 五金件按比例展示・除非另有指示(\*)

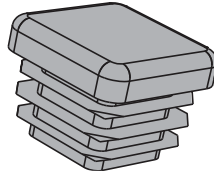

AHS (x1)

# 1.9



.....

- **エンドキャップ(AHS)**を正方形チューブの端に差し込みます。チューブを穴に押し入れ、エンドキャップをドアの最下部にそろえます。**必要に応じて**、ゴム製ハンマーで**軽く**たたきます。

- **마감 캡(AHS)**을 스퀘어 튜브 끝에 삽입하십시오. 캡 부분 끝이 문 하단과 같은 높이가 될 때까지 튜브를 문속으로 밀어넣으십시오. **필요하다면**, 고무망치로 **부드럽게** 두드려 주십시오.

- 插入**螺帽 (AHS)** 至方形管之末端中。將管推入至門中直到螺帽與門底部齊平。 **如果有必要**，用橡皮鎚**輕敲**。

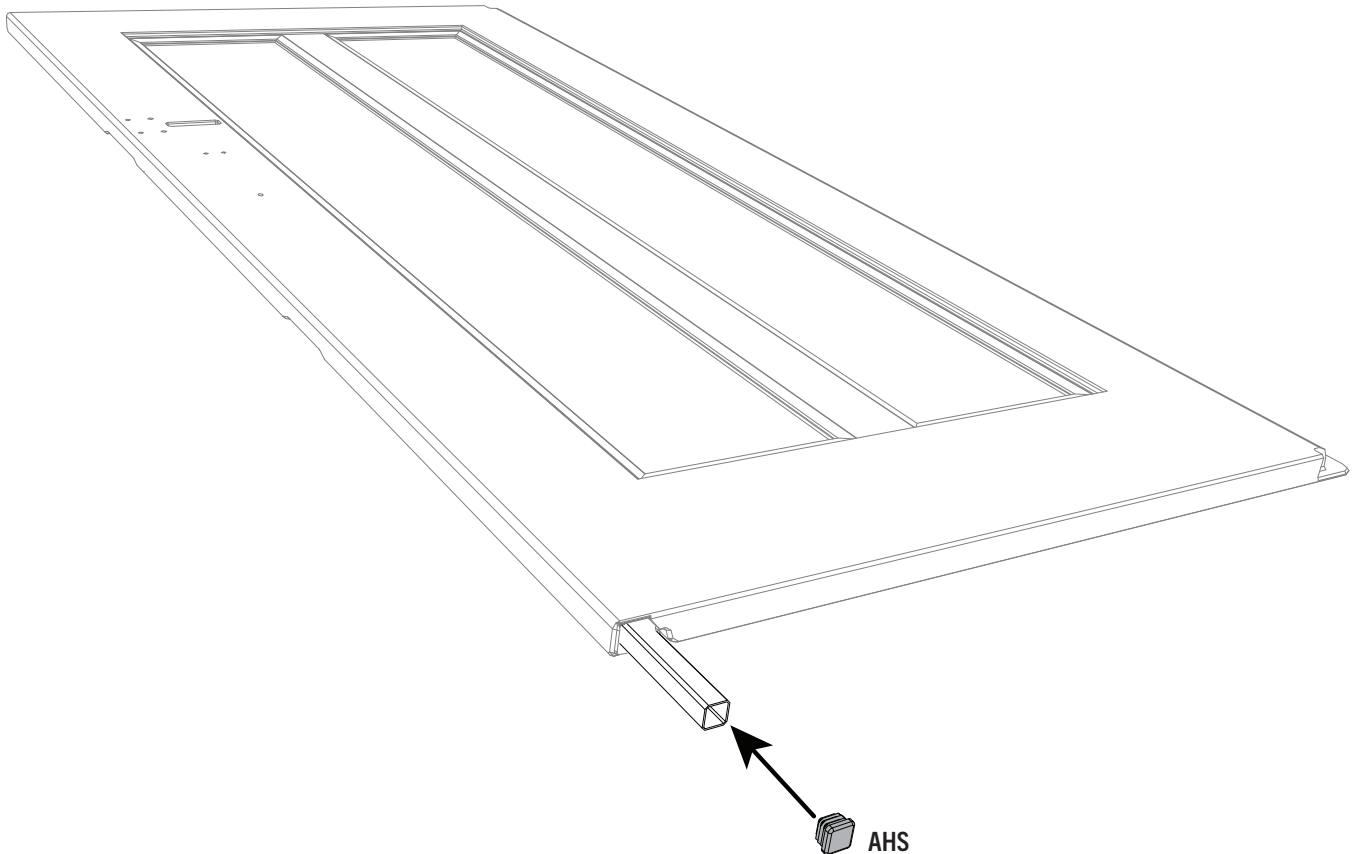

## ▶ セクション1(続き) / 섹션 1 (계속) / 第 1 節 ( 續 )

必要なツールと金具 / 필수 공구 및 체결부품 / 所需工具和五金件

金具の図は別途(\*)記載されていない限り、一定の比率で縮小されています / 별도의 언급이 없는 경우, 부품은 비율에 맞게 표시됩니다(\*) / 五金件按比例展示・除非另有指示(\*)

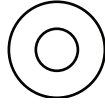

AEE (x3)

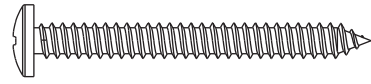

BYZ (x3)

### 1.10

- 図のように2個のハンドル部品(GJRとGJS)を組み立てます。同梱の金具を使用してハンドルをドアに取り付けます。
- 그림에서처럼 손잡이(GJR & GJS) 2개를 함께 부착합니다. 제공된 철물을 사용해 손잡이를 문에 부착합니다.
- 如圖所示將兩個把手(GJR & GJS) 接在一起。用提供的五金將把手固定在門上。

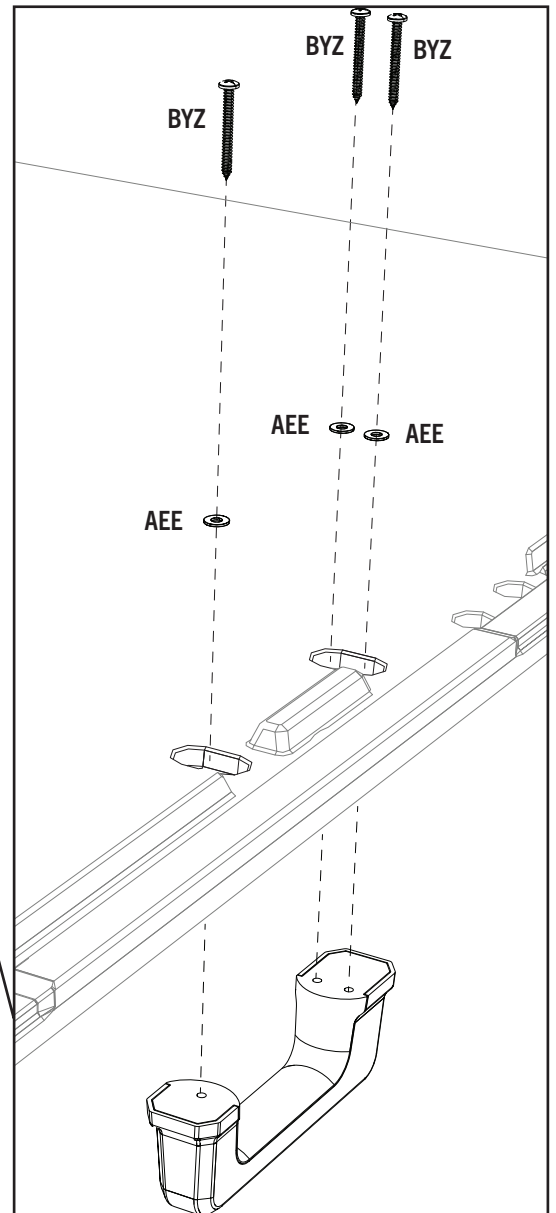
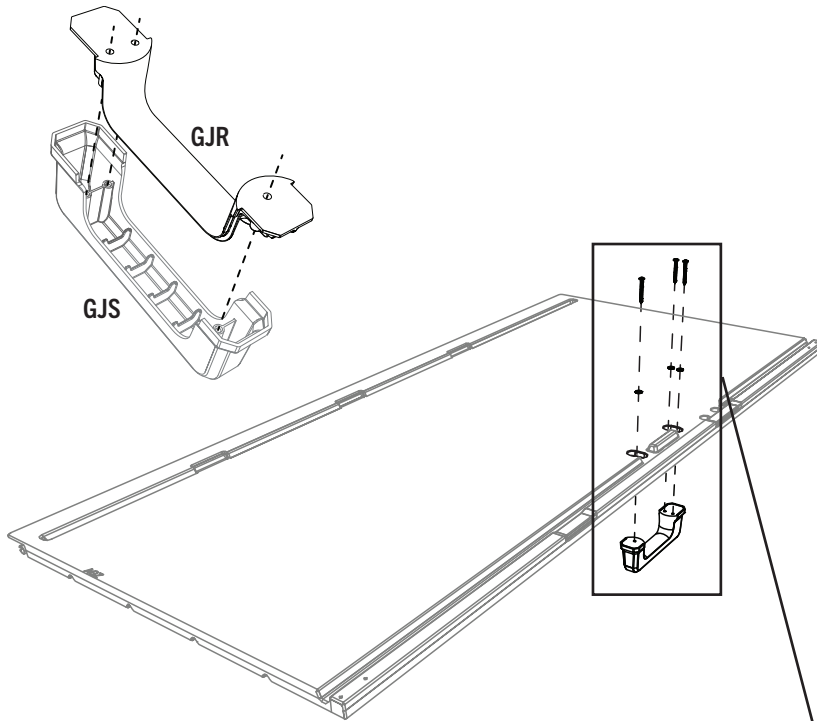

## ▶ セクション1(続き) / 섹션 1 (계속) / 第 1 節 ( 續 )

必要なツールと金具 / 필수 공구 및 체결부품 / 所需工具和五金件

金具の図は別途(\*)記載されていない限り、一定の比率で縮小されています / 별도의 언급이 없는 경우, 부품은 비율에 맞게 표시됩니다(\*) / 五金件按比例展示・除非另有指示(\*)



7/16"  
(≈11 mm)



3/8"  
(≈10 mm)

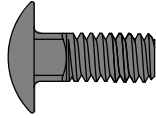

GQS (x2)

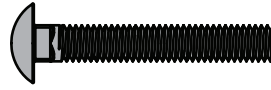

GKP (x2)



AZP (x2)

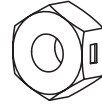

DKJ (x2)

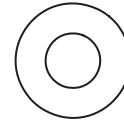

AEB (x2)

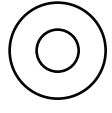

AEE (x2)

### 1.11

- 図のようにラッチを取り付けます。しっかりと締めてください。
- 본 잠금장비를 단단하고 안전하게 부착시킨다.
- 装上本鎖具並緊緊擰好。

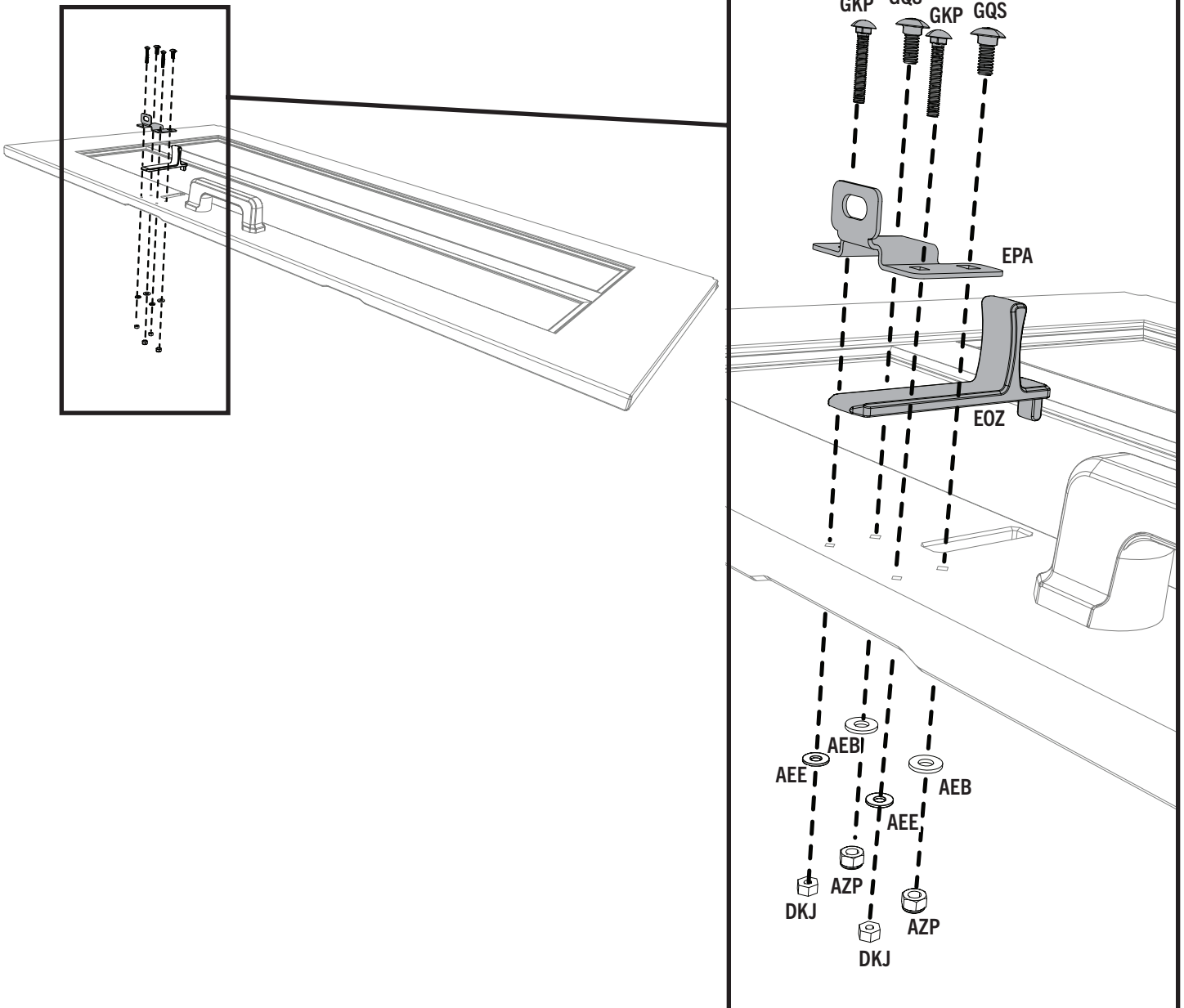



# 2

## 床と壁の組み立て / 바닥 및 벽 조립 / 地板和牆面組裝



### 必要な金具 / 필수 체결부품 / 所需五金件

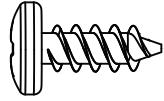

ADZ (x39)



AYR (x2)

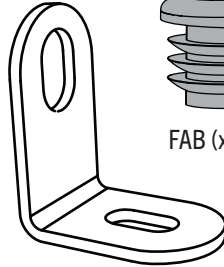

GQ0 (x6)

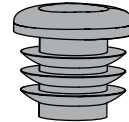

FAB (x2)

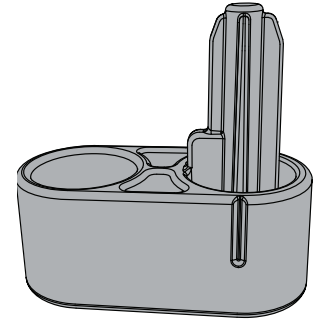

HNE (x2)

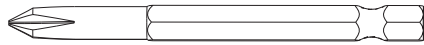

ADC (x1)

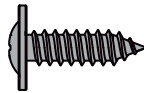

GJZ (4)

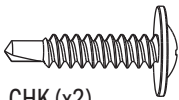

CHK (x2)



CXK (x4)

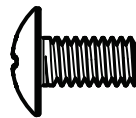

CNH (x2)



ADJ (x2)

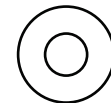

AEE (x4)



BZA (x4)



### 必要な部品 / 필수 부품 / 所需零件

金属部品 / 금속 부품 / 金屬件



GNS (x2)



GNR (x2)

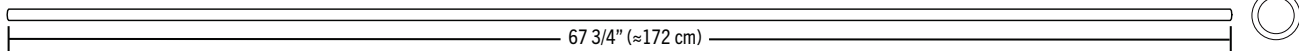

GCU (x2)

プラスチック部品 / 플라스틱 부품 / 塑膠件

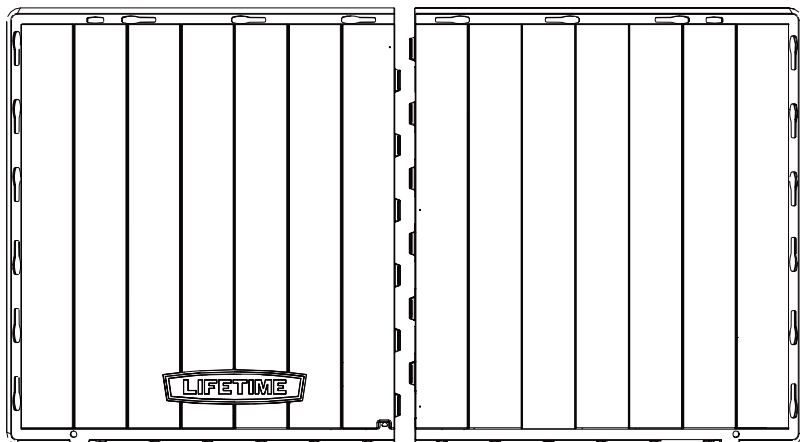

DRI (x1)

DRH (x1)

# 2

## 床と壁の組み立て / 바닥 및 벽 조립 / 地板和牆面組裝



### 必要な部品 / 필수 부품 / 所需零件

プラスチック部品 / 플라스틱 부품 / 塑膠件

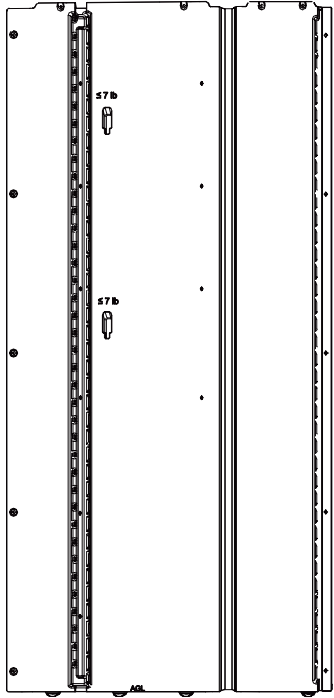

AGL (x1)

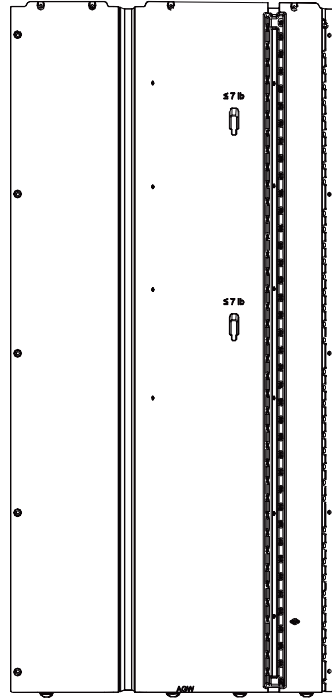

AGW (x1)

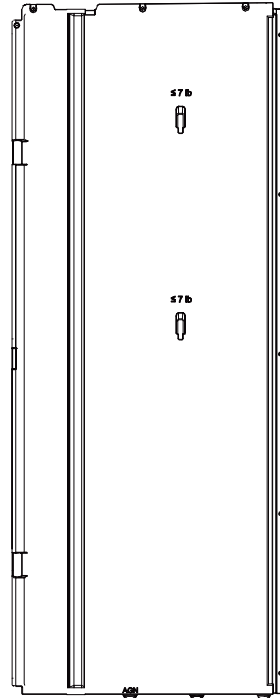

AGN (x1)

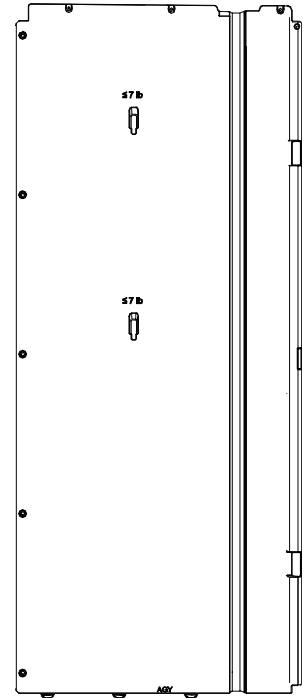

AGY (x1)

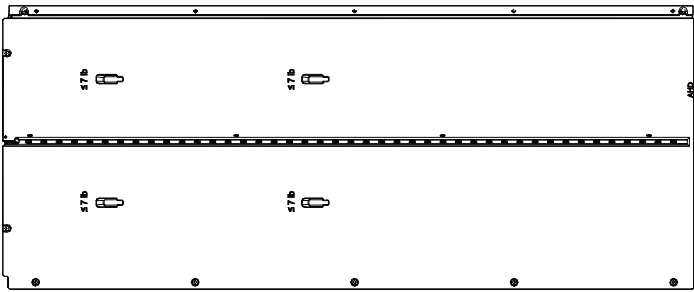

AHD (x2)



### 必要なツール / 필수 공구 / 所需工具

(同梱と記載がない限り含まれません\*) / (미포함—따로 표시되지 않은 경우\*) / (不包括—除非另有指示\*)

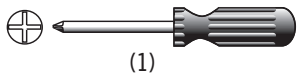

(1)

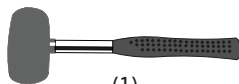

(1)

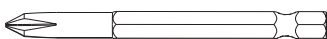

ADC (x1)\*



3/8"  
(≈10 mm)



7/16"  
(≈11 mm)

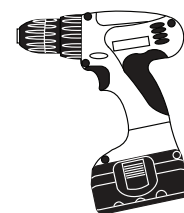

## ▶ セクション6(続き) / 섹션 6 (계속) / 第 6 節 ( 續 )

必要なツールと金具 / 필수 공구 및 체결부품 / 所需工具和五金件

金具の図は別途(\*)記載されていない限り、一定の比率で縮小されています / 별도의 언급이 없는 경우, 부품은 비율에 맞게 표시됩니다(\*) / 五金件按比例展示·除非另有指示(\*)



AYR (x2)

### 2.1



- 外側の床パネル(DRH)を45度の角度で保持し、外側の床パネル(DRI)の下側の端に沿って突起部を差し込みます。突起部が連結します。パネルを平らに置きます。
- 외부 바닥 패널(DRH)을 45° 각도도 잡고 외부 바닥 패널(DRI) 밑의 가장자리를 따라 탭을 밀어 줍니다. 탭이 맞물립니다. 패널을 평평하게 놓습니다.
- 45°斜置外地板木板(DRH)·將凹凸塊沿著外地板木板(DRI)下面的邊緣滑行·凹凸塊會互相嵌套·平放木板。

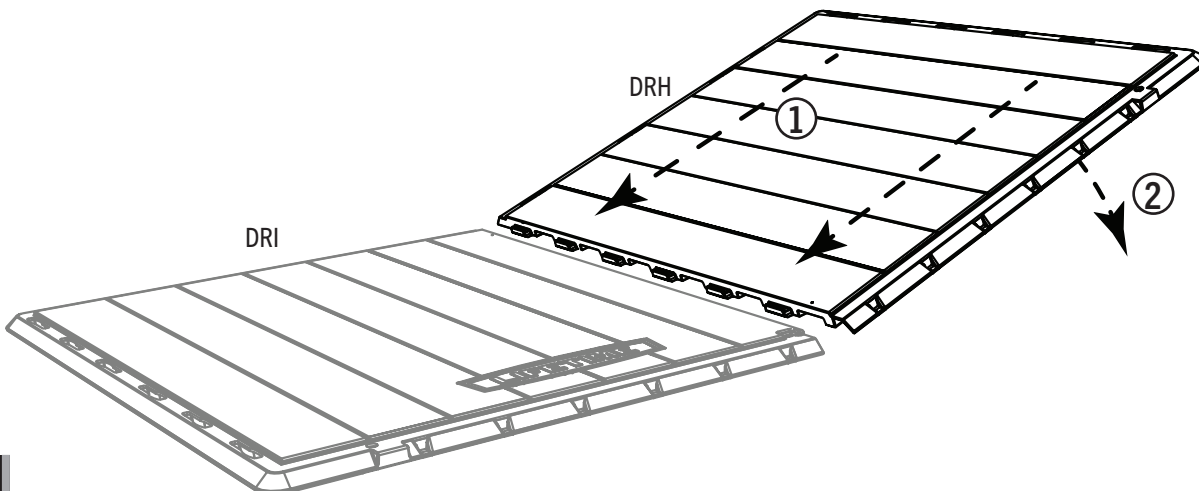

### 2.2

- 最後に、スクリュー(AYR)を床パネルのディボットと隣接する床パネルの突起部に差し込みます。(くぼみは床パネルの継ぎ目の近くにあります。)
- 마지막으로, 나사(AYR)를 바닥 패널의 홈에 넣어 통과시킨 다음 가까운 바닥 패널의 탭에 끼워넣습니다. (홈은 바닥 패널 심 근처에 있습니다。)
- 最後·將螺絲(AYR)插入地板木板上的盲孔以及鄰近的地板木板的凹凸面(盲孔在鑲嵌縫附近。)

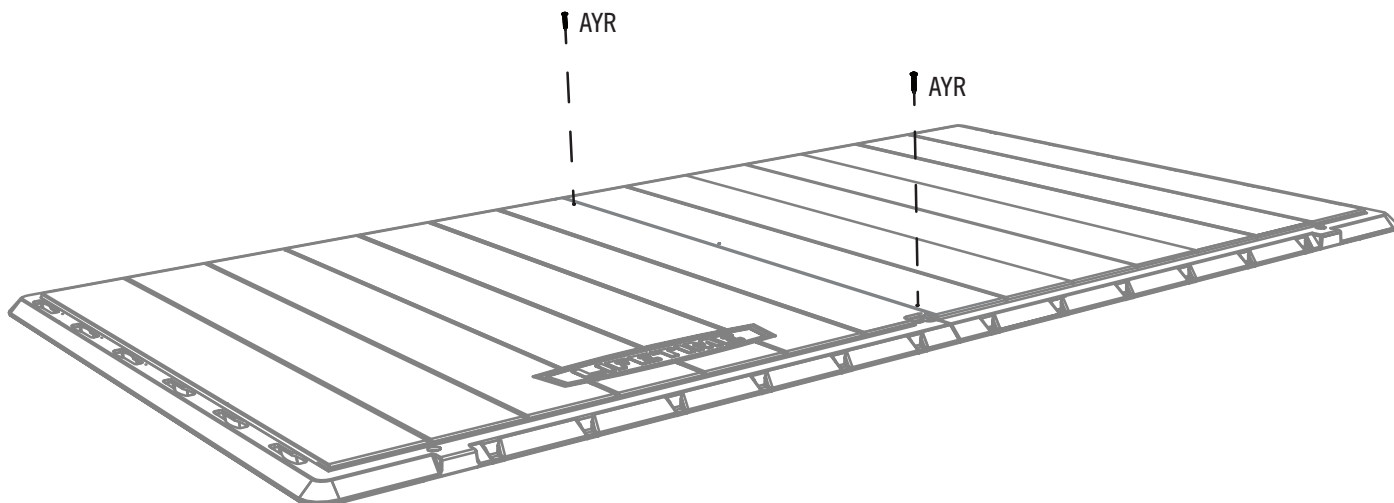

## ▶ セクション6(続き) / 섹션 6 (계속) / 第 6 節 ( 續 )

必要なツールと金具 / 필수 공구 및 체결부품 / 所需工具和五金件

金具の図は別途(\*)記載されていない限り、一定の比率で縮小されています / 별도의 언급이 없는 경우, 부품은 비율에 맞게 표시됩니다(\*) / 五金件按比例展示·除非另有指示(\*)



### 2.3

- 後部壁パネル(AHD)の最下部にある3つのつまみを床の後部右端から2番目、3番目、4番目のスロットに差し込みます。
- 뒷벽 패널(AHD) 하단에 있는 세 개의 탭을 바닥 오른쪽 모서리에 있는 뒤에서 2,3,4번째 슬롯 속으로 삽입하십시오.
- 將後牆板(AHD)底部處的三個舌片從地板右後邊緣插入至第二、第三及第四插槽中。



AHD

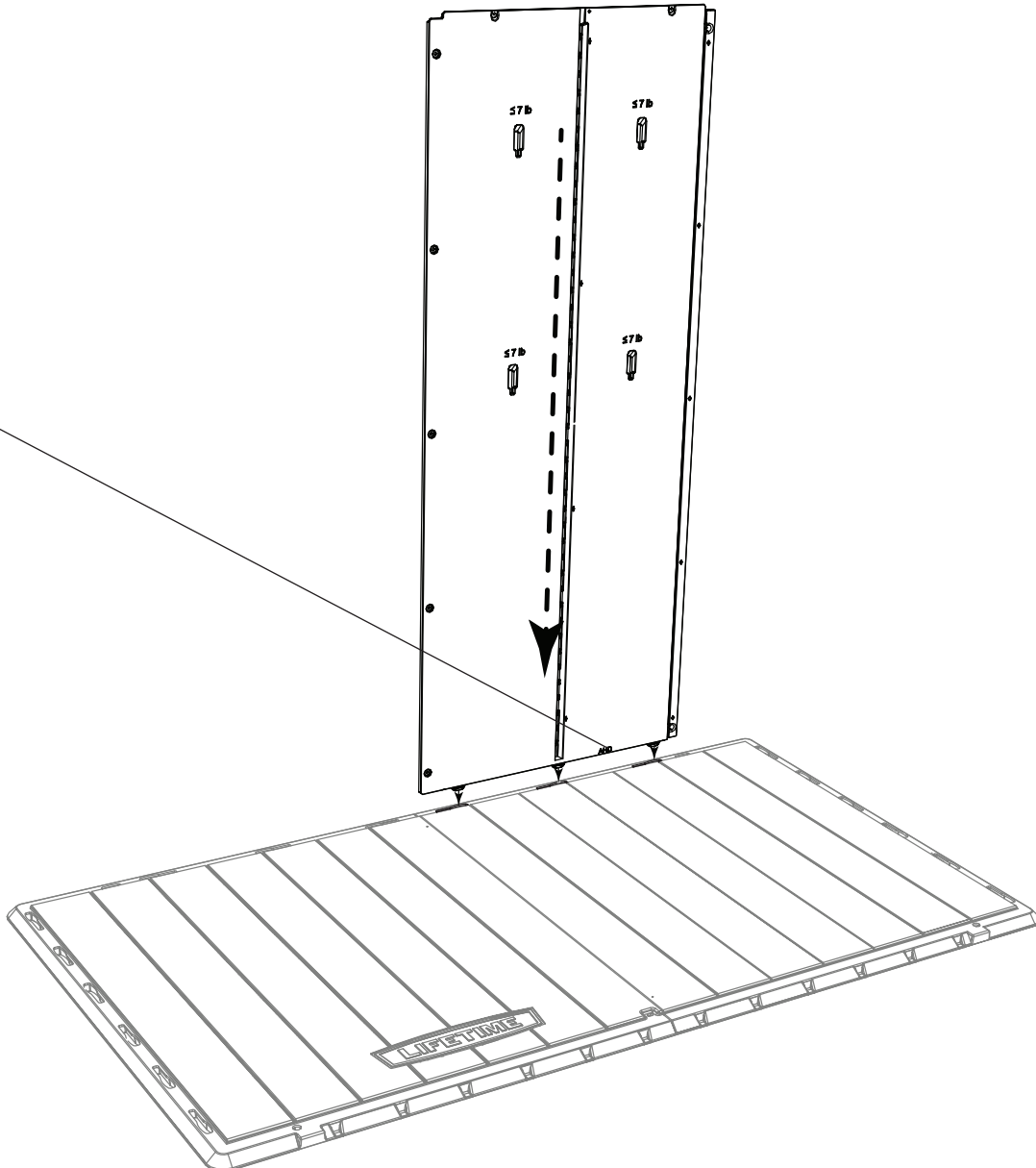

## ▶ セクション6(続き) / 섹션 6 (계속) / 第 6 節 ( 續 )

必要なツールと金具 / 필수 공구 및 체결부품 / 所需工具和五金件

金具の図は別途(\*)記載されていない限り、一定の比率で縮小されています / 별도의 언급이 없는 경우, 부품은 비율에 맞게 표시됩니다(\*) / 五金件按比例展示・除非另有指示(\*)



# 2.4

- パネルをできるだけ左にスライドさせます。
- 최대한 왼쪽으로 패널을 밀어내십시오.
- 向左滑動牆板直到無法前進。

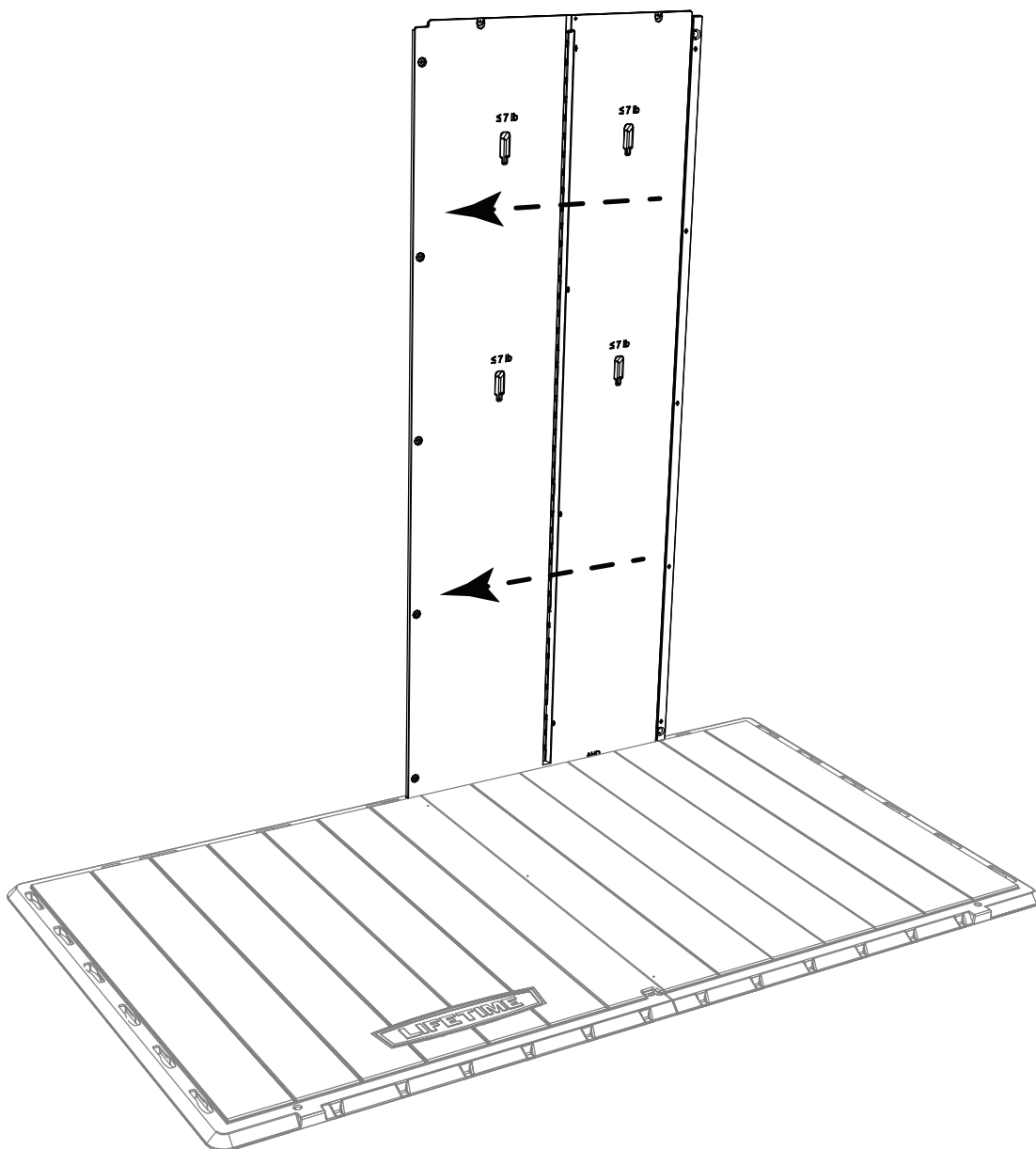

## ▶ セクション6(続き) / 섹션 6 (계속) / 第 6 節 ( 續 )

必要なツールと金具 / 필수 공구 및 체결부품 / 所需工具和五金件

金具の図は別途(\*)記載されていない限り、一定の比率で縮小されています / 별도의 언급이 없는 경우, 부품은 비율에 맞게 표시됩니다(\*) / 五金件按比例展示·除非另有指示(\*)



### 2.5

.....  
• もうひとつの**後部壁パネル(AHD)**の最下部にある3つのつまみを床の後部左端から2番目、3番目、4番目のスロットに差し込みます。

•  **뒷벽 패널(AHD)** 하단에 있는 세 개의 탭을 바닥 왼쪽 모서리에 있는 뒤에서 2,3,4번째 슬롯 속으로 삽입하십시오.

• 將其他**後牆板 (AHD)** 底部處的三個舌片從地板左後邊緣插入至第二、第三及第四插槽中。

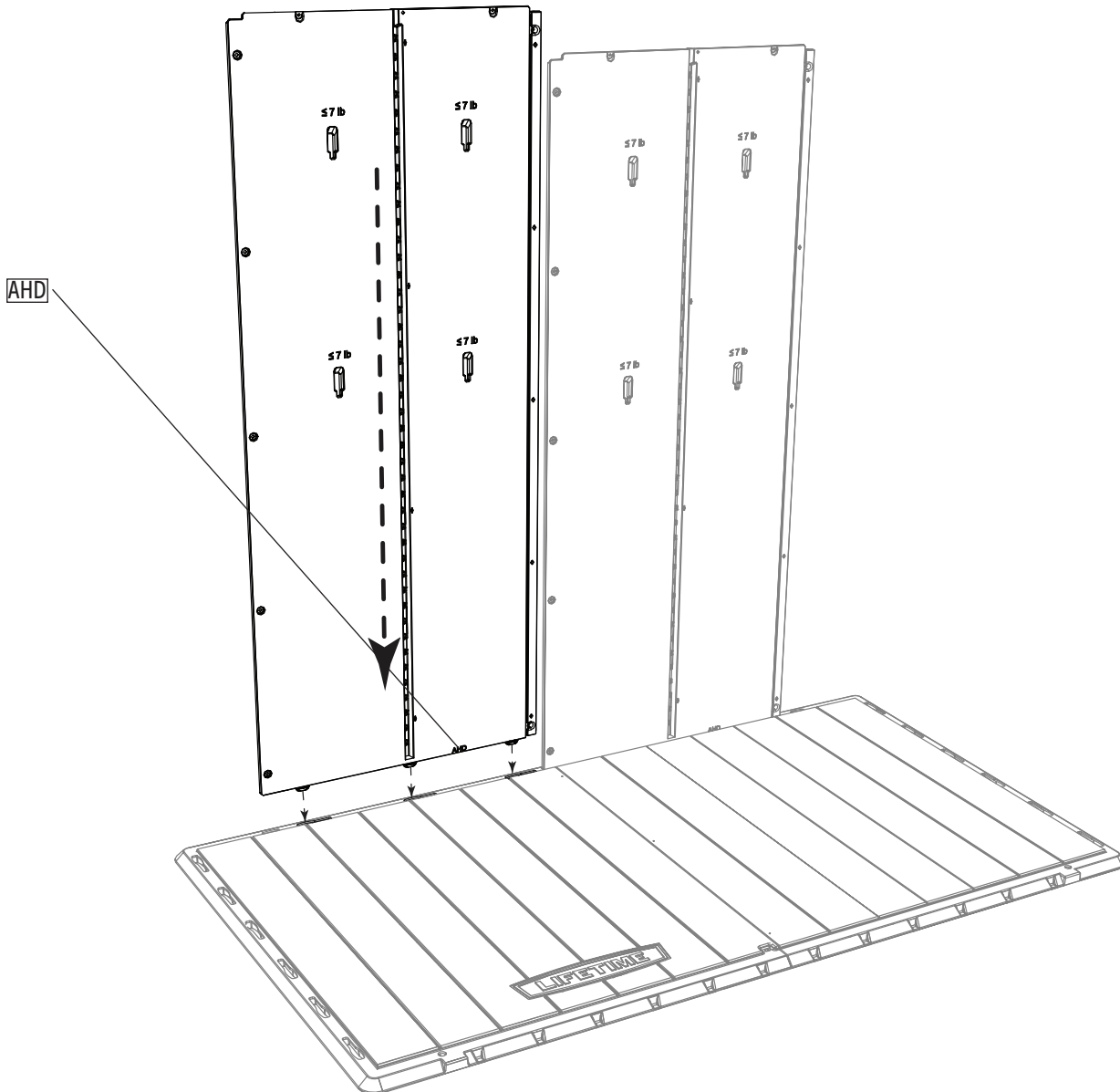

## ▶ セクション6(続き) / 섹션 6 (계속) / 第 6 節 ( 續 )

必要なツールと金具 / 필수 공구 및 체결부품 / 所需工具和五金件

金具の図は別途(\*)記載されていない限り、一定の比率で縮小されています / 별도의 언급이 없는 경우, 부품은 비율에 맞게 표시됩니다(\*) / 五金件按比例展示·除非另有指示(\*)



### 2.6

- パネルをできるだけ右にスライドさせます。
- 첫 번째 패널과 접할 때까지 패널을 오른쪽으로 미십시오.
- 向右滑動該牆板直到毗連第一牆板。

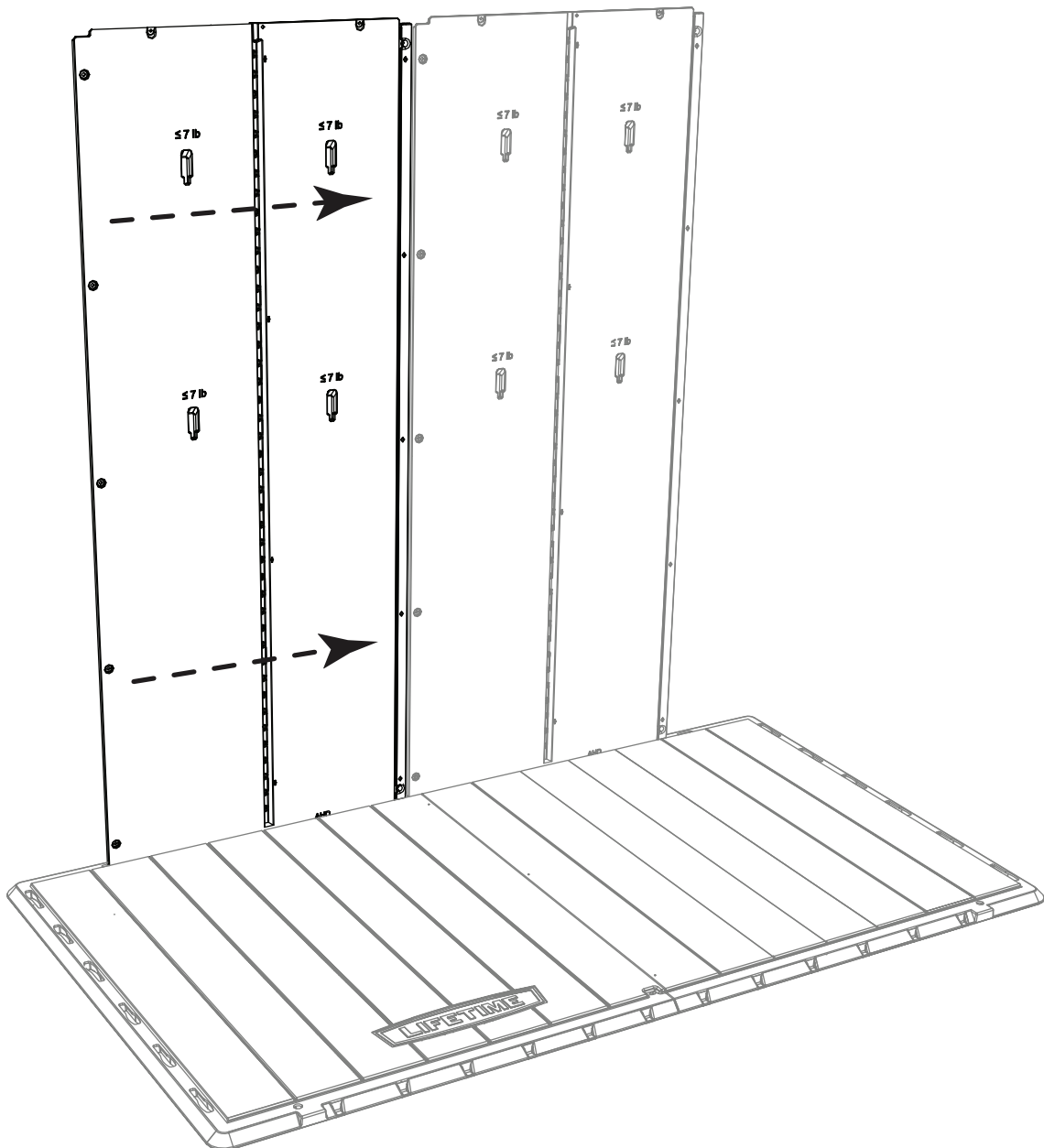

## ▶ セクション6(続き) / 섹션 6 (계속) / 第 6 節 ( 續 )

必要なツールと金具 / 필수 공구 및 체결부품 / 所需工具和五金件

金具の図は別途(\*)記載されていない限り、一定の比率で縮小されています / 별도의 언급이 없는 경우, 부품은 비율에 맞게 표시됩니다(\*) / 五金件按比例展示·除非另有指示(\*)

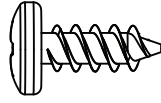

ADZ (x5)

# 2.7

- 5本のねじ(ADZ)でパネルを合わせて固定します。締めすぎないでください。
- 다섯(5) 개의 나사(ADZ)를 이용하여 패널을 하나로 고정하십시오. 과도하게 조이지 마십시오.
- 用五(5) 個螺絲(ADZ)將牆板緊固在一起。切勿過緊。

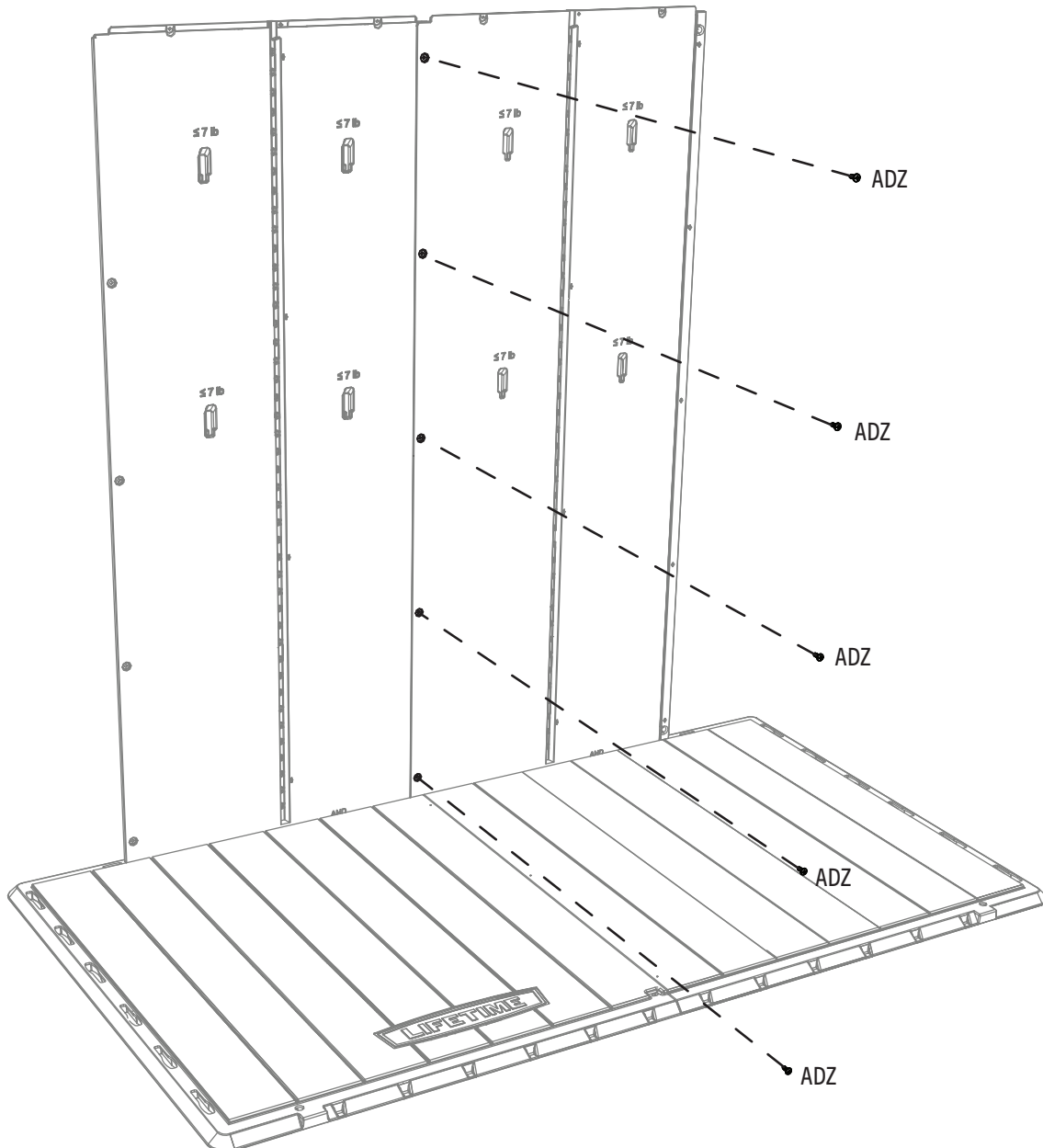



## ▶ セクション6(続き) / 섹션 6 (계속) / 第 6 節 ( 續 )

必要なツールと金具 / 필수 공구 및 체결부품 / 所需工具和五金件

金具の図は別途(\*)記載されていない限り、一定の比率で縮小されています / 별도의 언급이 없는 경우, 부품은 비율에 맞게 표시됩니다(\*) / 五金件按比例展示・除非另有指示(\*)



### 2.8

- 右後部コーナーの壁パネル(AGW)の最下部にある3つの前部つまみを床の右端で3つの後部スロットに差し込みます。
- 뒤쪽 코너 벽면 패널(AGW) 하단에 있는 세 개의 전면 탭을 바닥 오른쪽 모서리에 있는 세 군데 슬롯 속으로 삽입하십시오.
- 將右後角牆板 (AGW) 底部處的前面三個舌片從地板右邊緣插入至後面三個插槽中。

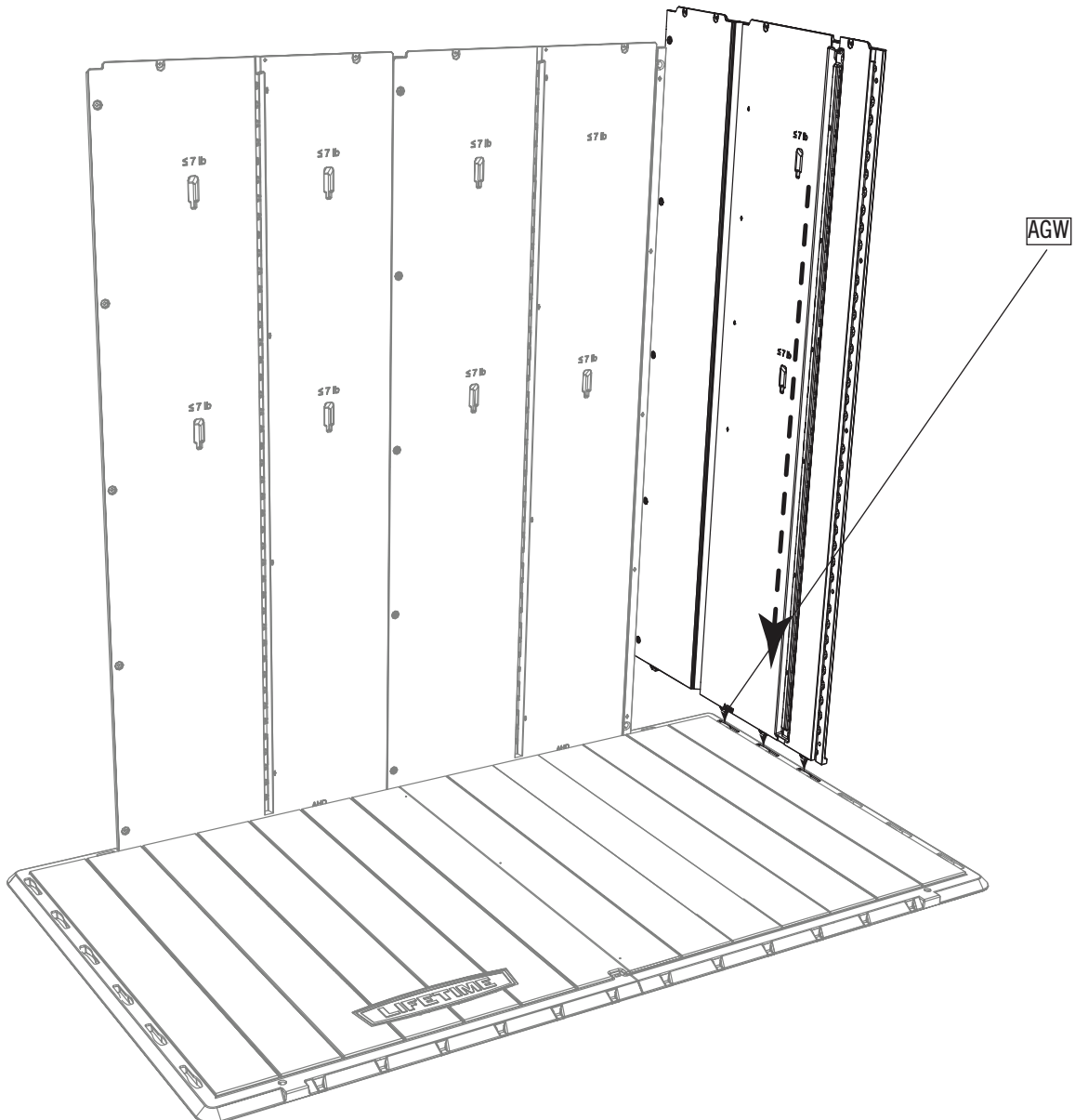

## ▶ セクション6(続き) / 섹션 6 (계속) / 第 6 節 ( 續 )

必要なツールと金具 / 필수 공구 및 체결부품 / 所需工具和五金件

金具の図は別途(\*)記載されていない限り、一定の比率で縮小されています / 별도의 언급이 없는 경우, 부품은 비율에 맞게 표시됩니다(\*) / 五金件按比例展示·除非另有指示(\*)



# 2.9

- パネルを最後までスライドさせます。
- 패널을 최대한 밀니다.
- 將面板滑到最遠。

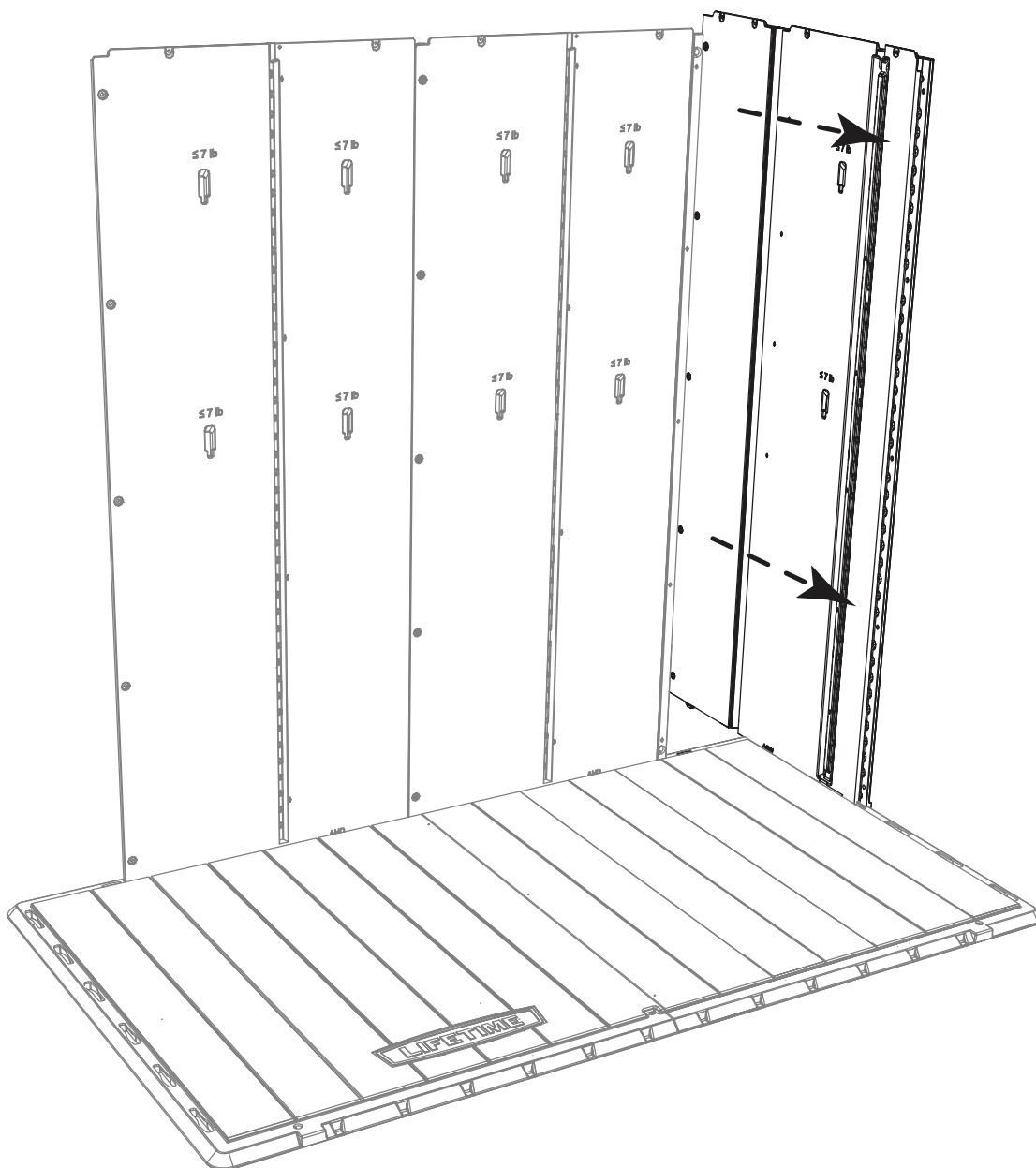

## ▶ セクション6(続き) / 섹션 6 (계속) / 第 6 節 ( 續 )

必要なツールと金具 / 필수 공구 및 체결부품 / 所需工具和五金件

金具の図は別途(\*)記載されていない限り、一定の比率で縮小されています / 별도의 언급이 없는 경우, 부품은 비율에 맞게 표시됩니다(\*) / 五金件按比例展示·除非另有指示(\*)

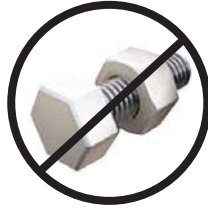

### 2.10

- 右に傾けながらパネルを折りたたみ、右後部の壁パネルの前になるようにし、つまみが床のスロットの上にくるようにします。
- 오른쪽 뒤쪽 벽면 패널과 탭의 앞부분이 바닥 슬롯 위로 갈 때까지 패널을 오른쪽으로 기울이며 접어주십시오.
- 將牆板向右摺到您所要的傾斜程度·直到在右後牆板的前面並且舌片在地板中的插槽上方。

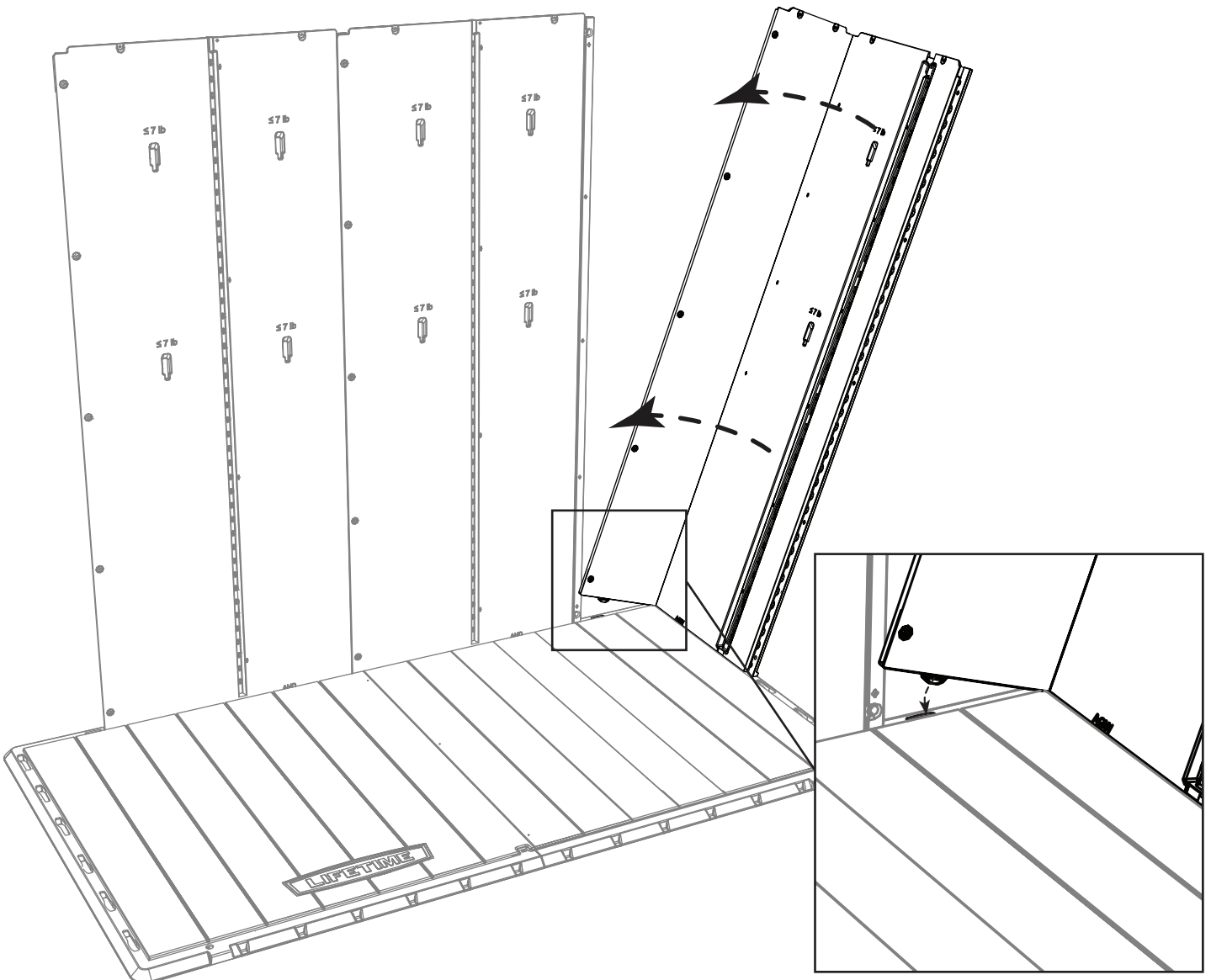

## ▶ セクション6(続き) / 섹션 6 (계속) / 第 6 節 ( 續 )

必要なツールと金具 / 필수 공구 및 체결부품 / 所需工具和五金件

金具の図は別途(\*)記載されていない限り、一定の比率で縮小されています / 별도의 언급이 없는 경우, 부품은 비율에 맞게 표시됩니다(\*) / 五金件按比例展示·除非另有指示(\*)

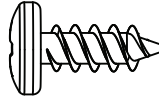

ADZ (x5)

### 2.11

- つまみがスロットにはまるまでパネルを引き下げます。5本のねじ(ADZ)で固定します。
- 탭이 슬롯 속으로 딸깍 소리를 내며 들어갈 때까지 패널을 아래로 누르십시오. 다섯(5) 개의 나사(ADZ)로 조이십시오.
- 將牆板向下拉直到舌片卡合至插槽中。用五(5)個螺絲(ADZ)緊固牆板。

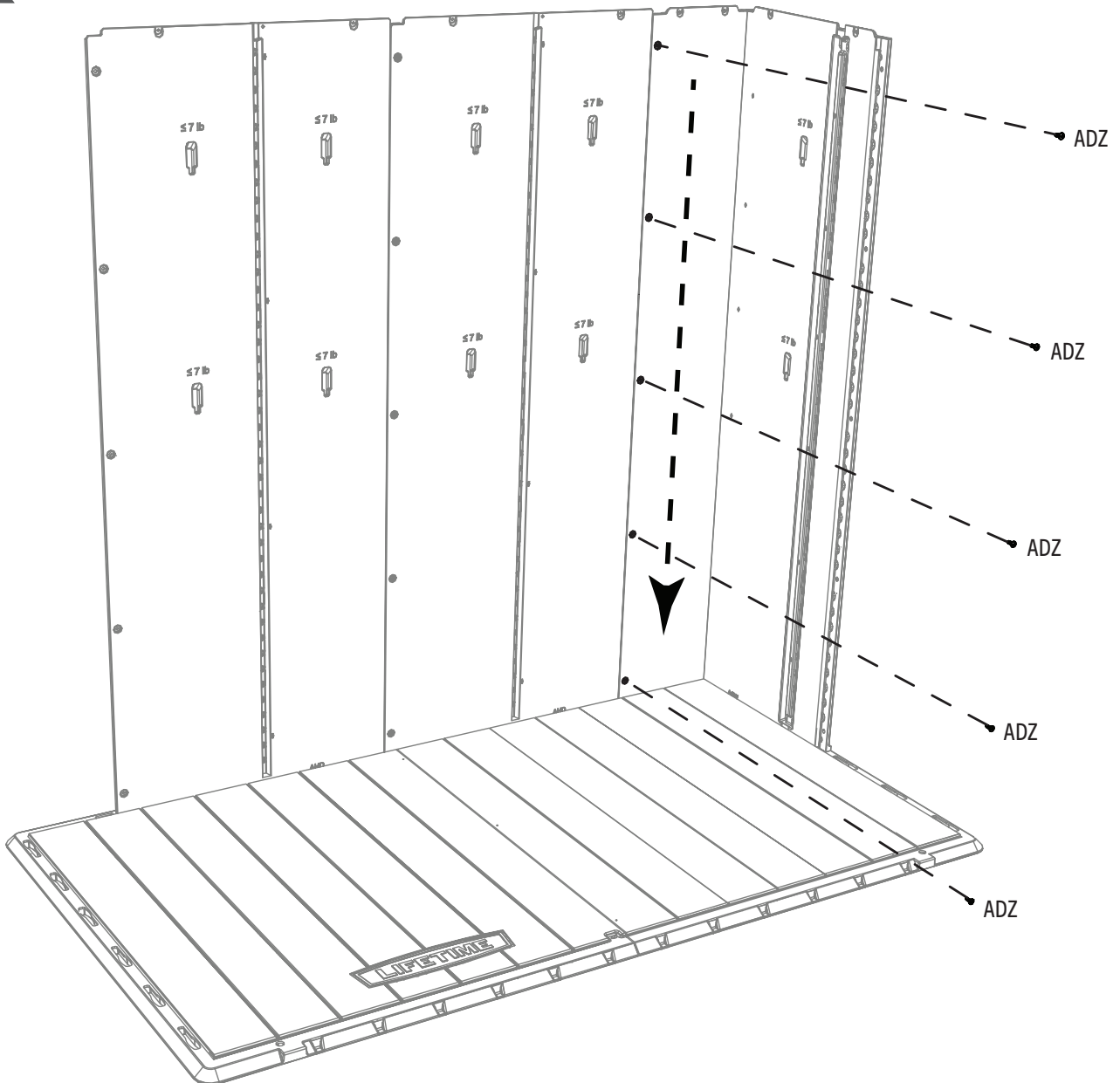

## ▶ セクション6(続き) / 섹션 6 (계속) / 第 6 節 ( 續 )

必要なツールと金具 / 필수 공구 및 체결부품 / 所需工具和五金件

金具の図は別途(\*)記載されていない限り、一定の比率で縮小されています / 별도의 언급이 없는 경우, 부품은 비율에 맞게 표시됩니다(\*) / 五金件按比例展示・除非另有指示(\*)

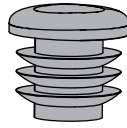

FAB (x2)

### 2.12

• エンドキャップ (FAB) を壁のヒンジチューブ (GCU) の端のひとつに差し込みます。このチューブは、どちらの端にもくぼみはありません。2本目の壁ヒンジチューブ (GLZ) でも、この手順を繰り返します。

• 마감 캡 (FAB) 을 벽 힌지 튜브 (GCU) 한쪽 끝에 삽입하십시오. 본 튜브에는 양쪽 모두 노치가 없습니다. 두 번째 힌지 튜브 (GLZ) 에도 이 과정을 반복하십시오.

• 插入螺帽 (FAB) 至牆鉸鏈管 (GCU) 的其中一個末端中。此管末端皆無凹口。針對第二牆鉸鏈管 (GLZ) 重複此步驟。

- どちらの端にもくぼみはありません
- 양쪽 모두 노치가 없습니다
- 末端皆無凹口

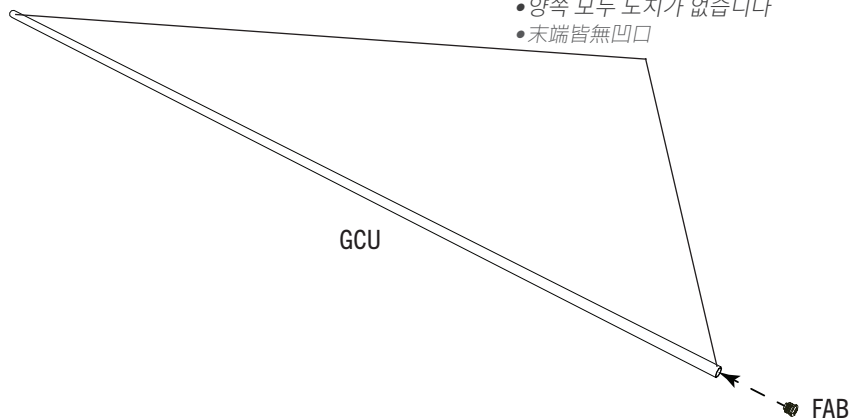

### 2.13

• 前部右側コーナーの壁パネル (AGY) を下向きにして平坦な地面の上に置きます。もう1人の大人が所定の位置でパネルを支えている間に、壁のヒンジチューブ (GCU) をパネル最下部の穴に差し込みます。「AGY」というIDがパネル背面の最下部に記載されています。

• 오른쪽, 전면 코너 벽 패널 (AGY) 이 평편한 바닥을 향하도록 눕혀주십시오. 성인 한 명이 패널을 잡고 있는 동안 벽 힌지 튜브 (GCU) 를 패널 바닥의 구멍 속으로 삽입하십시오. (ID와 AGY는 패널 뒷면 바닥 부분 위에 위치합니다.)

• 將右前角牆板 (AGY) 面向下平放在地表上。另一位成人將牆板固定就位時，插入牆鉸鏈管 (GCU) 至牆板底部處的洞中。(ID「AGY」位於底部牆板背側。)

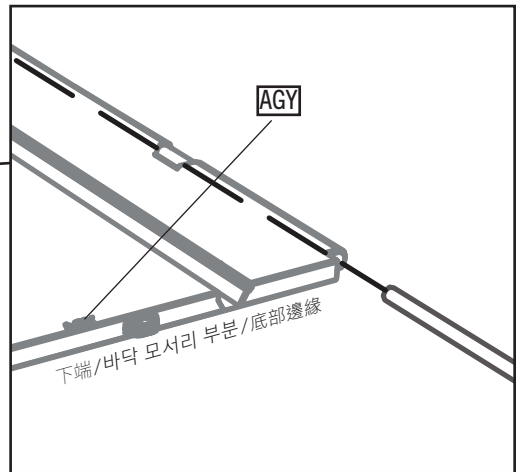
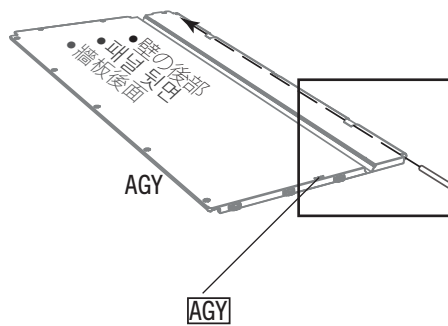

- エンドキャップ
- 마감 캡
- 螺帽

## ▶ セクション6(続き) / 섹션 6 (계속) / 第 6 節 ( 續 )

必要なツールと金具 / 필수 공구 및 체결부품 / 所需工具和五金件

金具の図は別途(\*)記載されていない限り、一定の比率で縮小されています / 별도의 언급이 없는 경우, 부품은 비율에 맞게 표시됩니다(\*) / 五金件按比例展示·除非另有指示(\*)



### 2.14

- 前部右側コーナーの壁/パネルの後部つまみを床の右端に沿って最も前部にある3つのスロットに差し込みます。
- 오른쪽 전면 코너 벽면 패널에 있는 세 개의 뒷면 탭을 바닥 오른쪽 모서리를 따라 가장 오른쪽에 위치한 세 개의 슬롯 속으로 삽입하십시오.
- 將右前角牆板的三個後舌片沿地板右邊緣插入至三個最前面的插槽中。

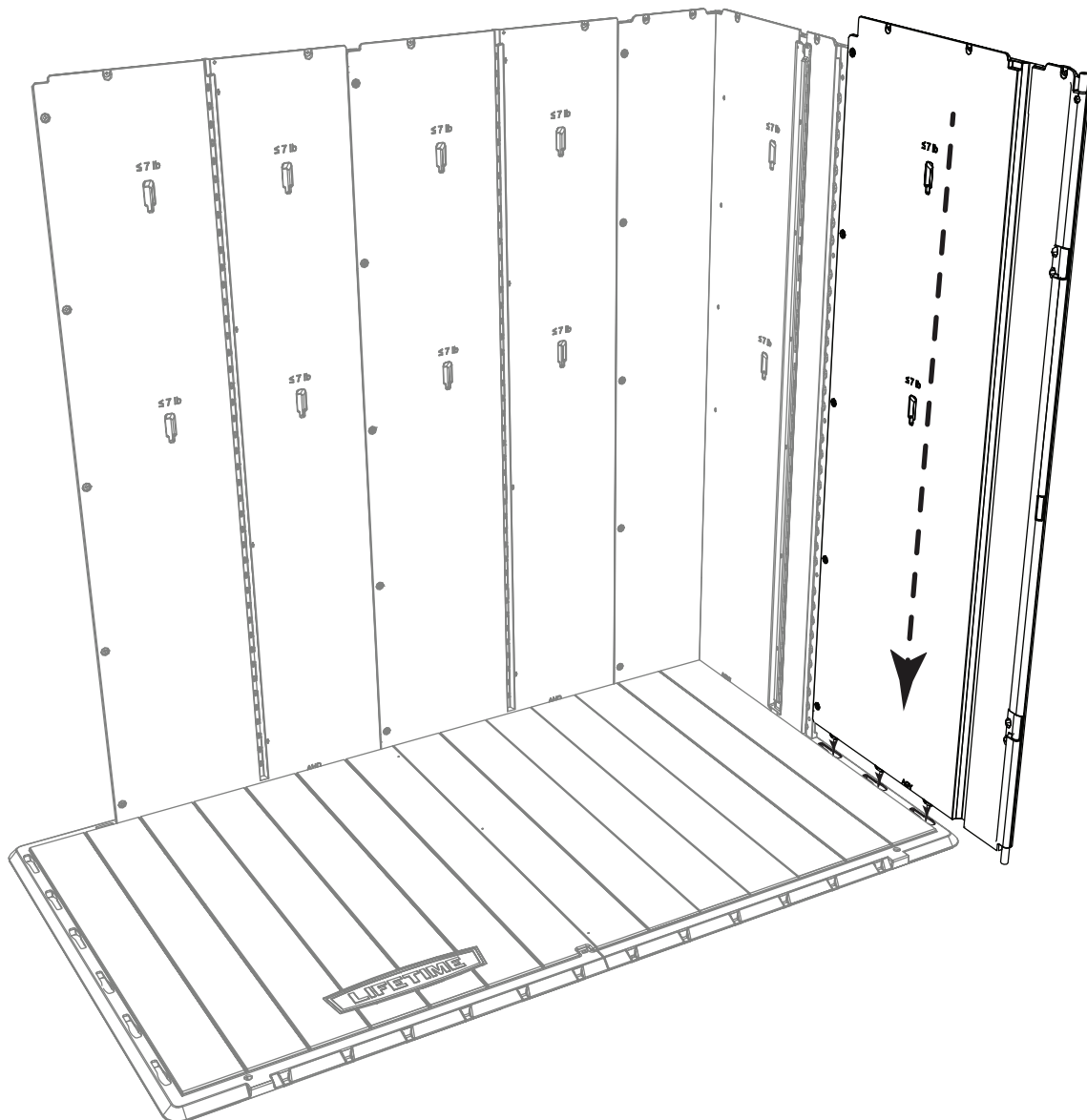

## ▶ セクション6(続き) / 섹션 6 (계속) / 第 6 節 ( 續 )

必要なツールと金具 / 필수 공구 및 체결부품 / 所需工具和五金件

金具の図は別途(\*)記載されていない限り、一定の比率で縮小されています / 별도의 언급이 없는 경우, 부품은 비율에 맞게 표시됩니다(\*) / 五金件按比例展示·除非另有指示(\*)

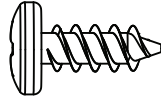

ADZ (x5)

### 2.15

- パネルを後部コーナーの壁パネルにスライドさせ、5本のねじ(ADZ)で所定の位置に固定します。
- 패널을 뒤쪽 코너 벽면 패널 쪽으로 밀어낸 후 다섯(5) 개의 나사 (ADZ)를 사용하여 고정하십시오.
- 將牆板滑動至後角牆板且用五 (5) 個螺絲 (ADZ) 緊固就位。

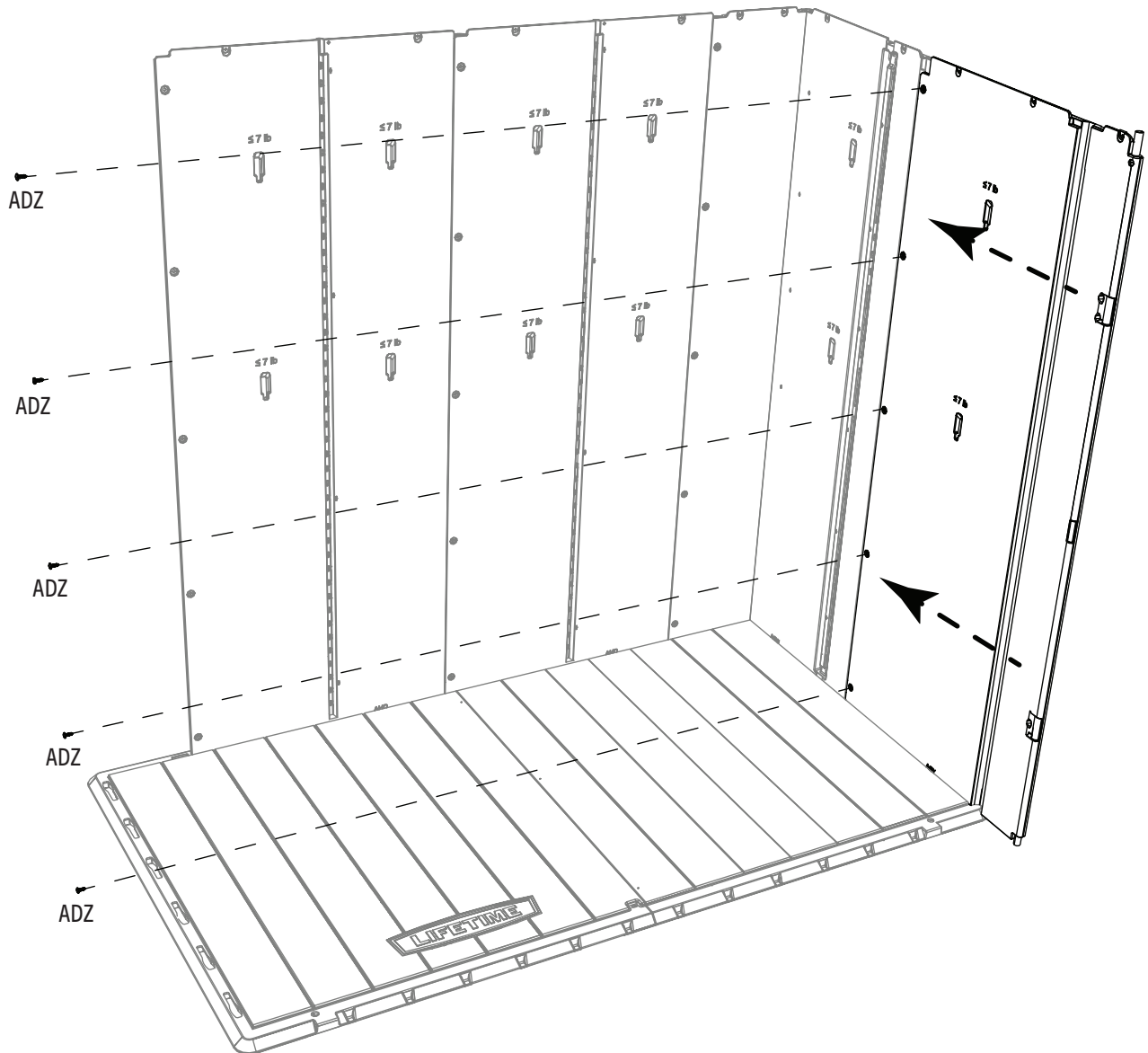

## ▶ セクション6(続き) / 섹션 6 (계속) / 第 6 節 ( 續 )

必要なツールと金具 / 필수 공구 및 체결부품 / 所需工具和五金件

金具の図は別途(\*)記載されていない限り、一定の比率で縮小されています / 별도의 언급이 없는 경우, 부품은 비율에 맞게 표시됩니다(\*) / 五金件按比例展示・除非另有指示(\*)

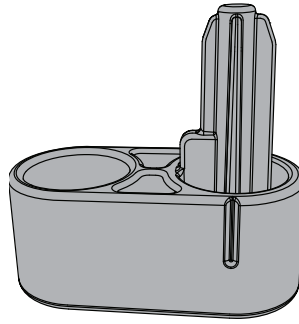

HNE (x1)

# 2.16



• 図のようにコーナーパネルを折りたたみます。パネルの端の下でヒンジキャップ(HNE)を図示されている方向でスライドさせ、ヒンジキャップを通して壁のチューブを引き下げ、なるべく深く床の穴に入れます。**必要に応じて、ゴム製ハンマーでたたいてください。**

• 보이는 것처럼 코너 패널을 접으십시오. 패널 모서리 아래에 있는 힌지 캡(HNE)을 명시된 방향으로 밀어낸 후 벽면 튜브가 힌지 캡을 통과하여 바닥 구멍 속으로 들어가도록 최대한 눌러 내리십시오. **필요하다면, 고무망치로 두드려 주십시오.**

• 摺疊角牆板(如圖示)。在所指示方向滑動牆板邊緣下方的鉸鏈帽蓋(HNE)・並且將牆管向下拉穿過鉸鏈帽蓋且至地板中的洞中直到無法前進。**如果有必要・用橡皮鎚敲。**

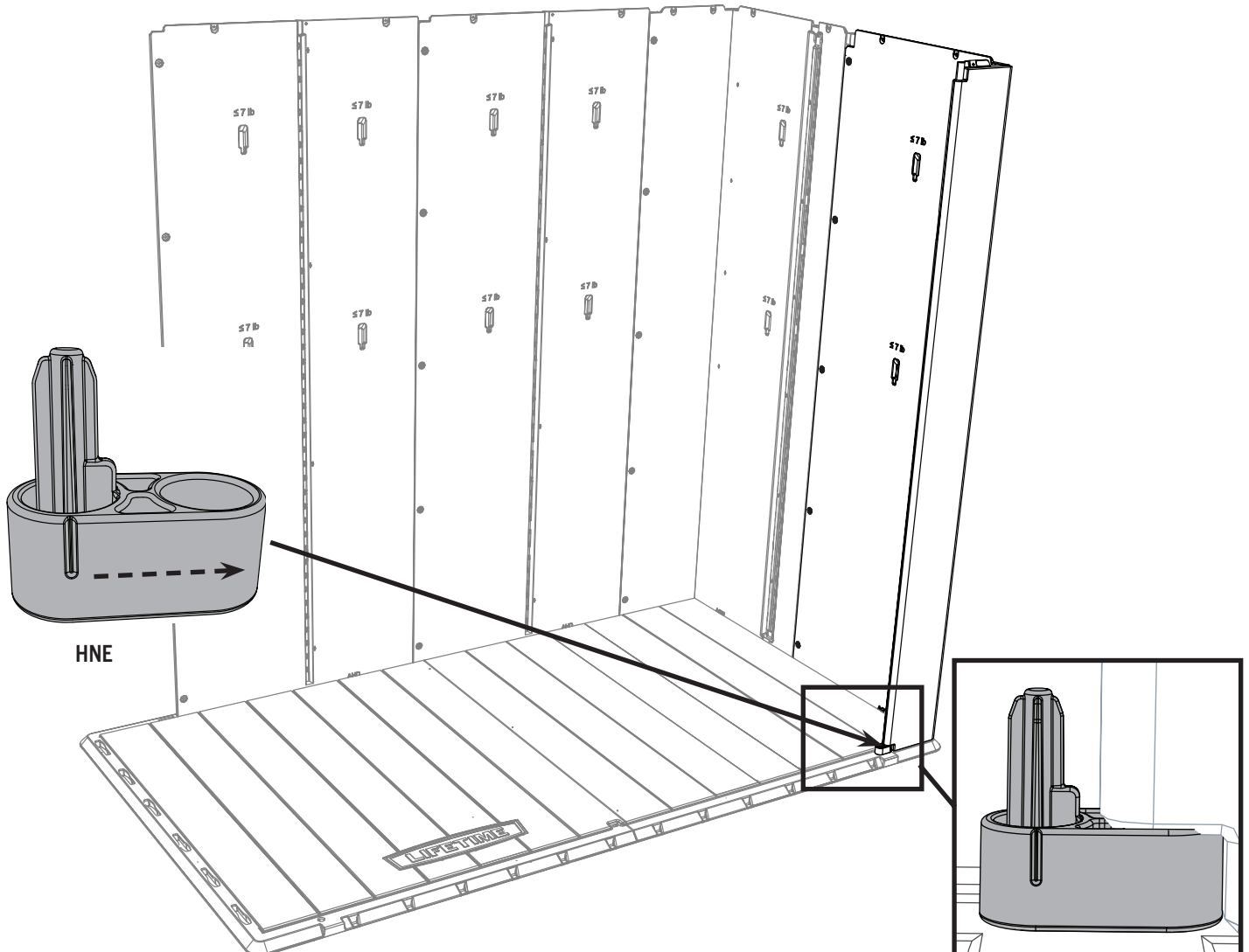



## ▶ セクション6(続き) / 섹션 6 (계속) / 第 6 節 ( 續 )

必要なツールと金具 / 필수 공구 및 체결부품 / 所需工具和五金件

金具の図は別途(\*)記載されていない限り、一定の比率で縮小されています / 별도의 언급이 없는 경우, 부품은 비율에 맞게 표시됩니다(\*) / 五金件按比例展示·除非另有指示(\*)

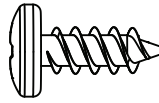
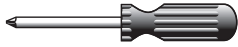

ADZ (x5)

### 2.17

• 同様に後部左側コーナーの壁パネル(AGL)を後部右側コーナーの壁パネルに取り付けます。5本のねじ(ADZ)で固定します。締めすぎないでください。

• 좌측 뒷면 코너 벽면 패널 (AGL)도 우측 뒷면 코너 패널처럼 부착하십시오. 다섯(5) 개의 나사(ADZ)로 조이십시오. 과도하게 조이지 마십시오.

• 類似於後右角牆板·裝上後左角牆板 (AGL)。用五 (5) 個螺絲 (ADZ) 緊固。切勿過緊。

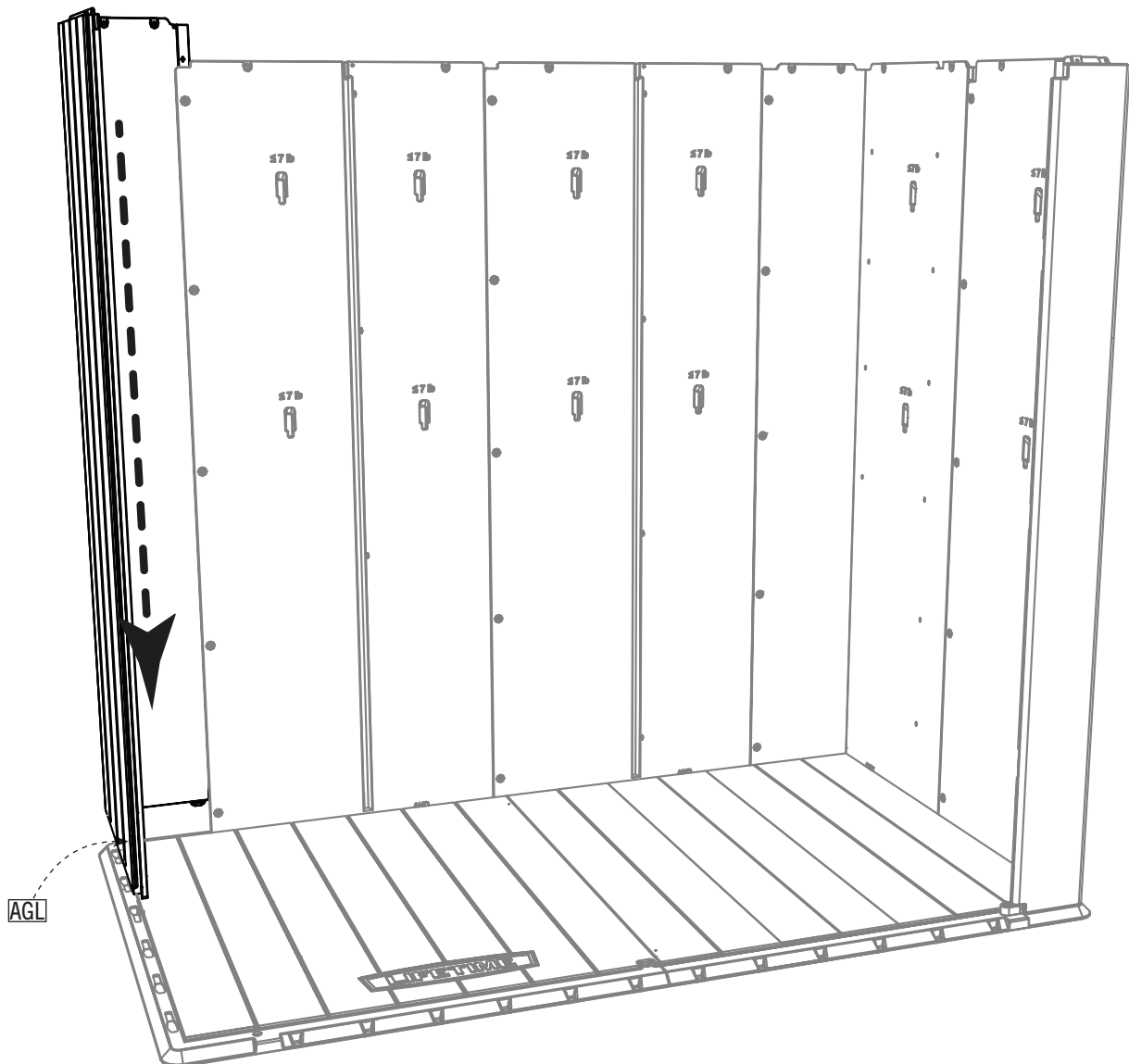

## ▶ セクション6(続き) / 섹션 6 (계속) / 第 6 節 ( 續 )

必要なツールと金具 / 필수 공구 및 체결부품 / 所需工具和五金件

金具の図は別途(\*)記載されていない限り、一定の比率で縮小されています / 별도의 언급이 없는 경우, 부품은 비율에 맞게 표시됩니다(\*) / 五金件按比例展示・除非另有指示(\*)



### 2.18



• 前部左側コーナーの壁パネル (AGN) を下向きにして水平な地面の上に置きます。もう1人の大人が所定の位置でパネルを保持している間に、壁のヒンジチューブ (GCU) をパネル最下部の穴に挿入します。(「AGN」というIDがパネル背面の最下部に記載されています。)

• 좌측, 전면 코너 벽 패널 (AGN) 이 평편한 바닥을 향하도록 놓혀주십시오. 성인 한 명이 패널을 잡고 있는 동안 벽 힌지 튜브 (GCU) 를 패널 바닥의 구멍 속으로 삽입하십시오. (ID와 AGN은 패널 뒷면 바닥 부분 위에 위치합니다.)

• 將左前角牆板 (AGN) 面向下平放在地表上。另一位成人將牆板固定就位時，插入牆鉸鏈管 (GCU) 至牆板底部處的洞中。(ID「AGN」位於底部牆板背側。)

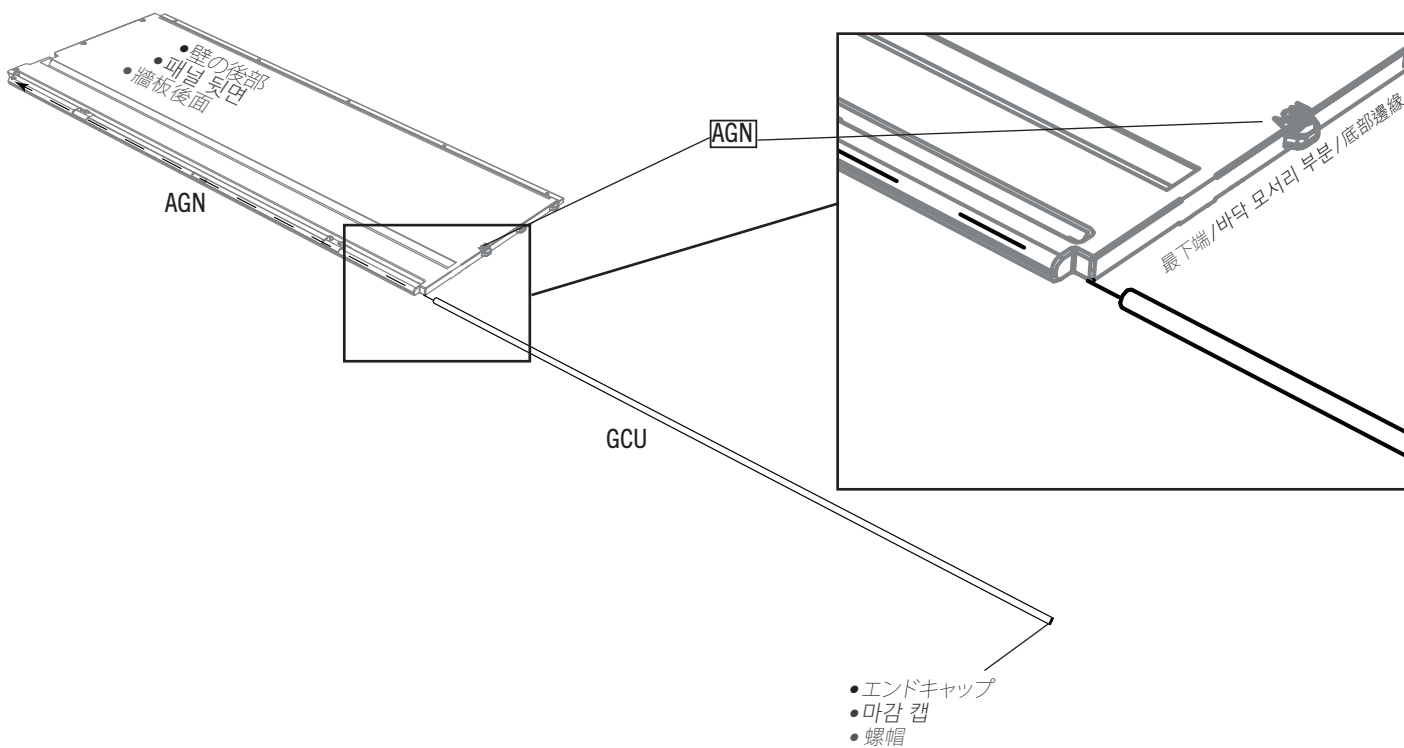

## ▶ セクション6(続き) / 섹션 6 (계속) / 第 6 節 ( 續 )

必要なツールと金具 / 필수 공구 및 체결부품 / 所需工具和五金件

金具の図は別途(\*)記載されていない限り、一定の比率で縮小されています / 별도의 언급이 없는 경우, 부품은 비율에 맞게 표시됩니다(\*) / 五金件按比例展示・除非另有指示(\*)

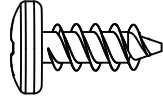
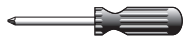

ADZ (x5)

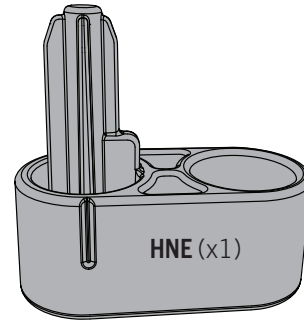

HNE (x1)

### 2.19



• 同様に前部左側コーナーの壁パネル(AGN)を前部右側コーナーの壁パネルに取り付けます。5本のねじ(ADZ)で固定します。締めすぎないでください。パネルの下でヒンジキャップ(HNE)を図に示されている方向でスライドさせ、ヒンジキャップを通して壁のチューブを引き下げ、なるべく深く床の穴に入れます。必要に応じて、ゴム製ハンマーを使用してたたき、所定の位置に入れてください。

• 좌측 전면 코너 벽면 패널 (AGN)도 우측 전면 코너 패널처럼 부착하십시오. 다섯(5) 개의 나사(ADZ)로 조이십시오. 과도하게 조이지 마십시오. 패널 모서리 아래에 있는 힌지 캡 (HNE)을 명시된 방향으로 밀어낸 후, 벽면 튜브가 힌지 캡을 통과하여 바닥 구멍 속으로 들어가도록 최대한 눌러 내리십시오. 필요하다면, 고무망치를 이용해 두드려 주십시오.

• 類似於前右角牆板，裝上前左角牆板 (AGN)。用五 (5) 個螺絲 (ADZ) 緊固。切勿過緊。在所指示方向滑動牆板邊緣下方的鉸鏈帽蓋 (HNE)，並且將牆管向下拉穿過鉸鏈帽蓋且至地板中的洞中直到無法前進。如果有必要，使用用橡皮鎚敲至就位。

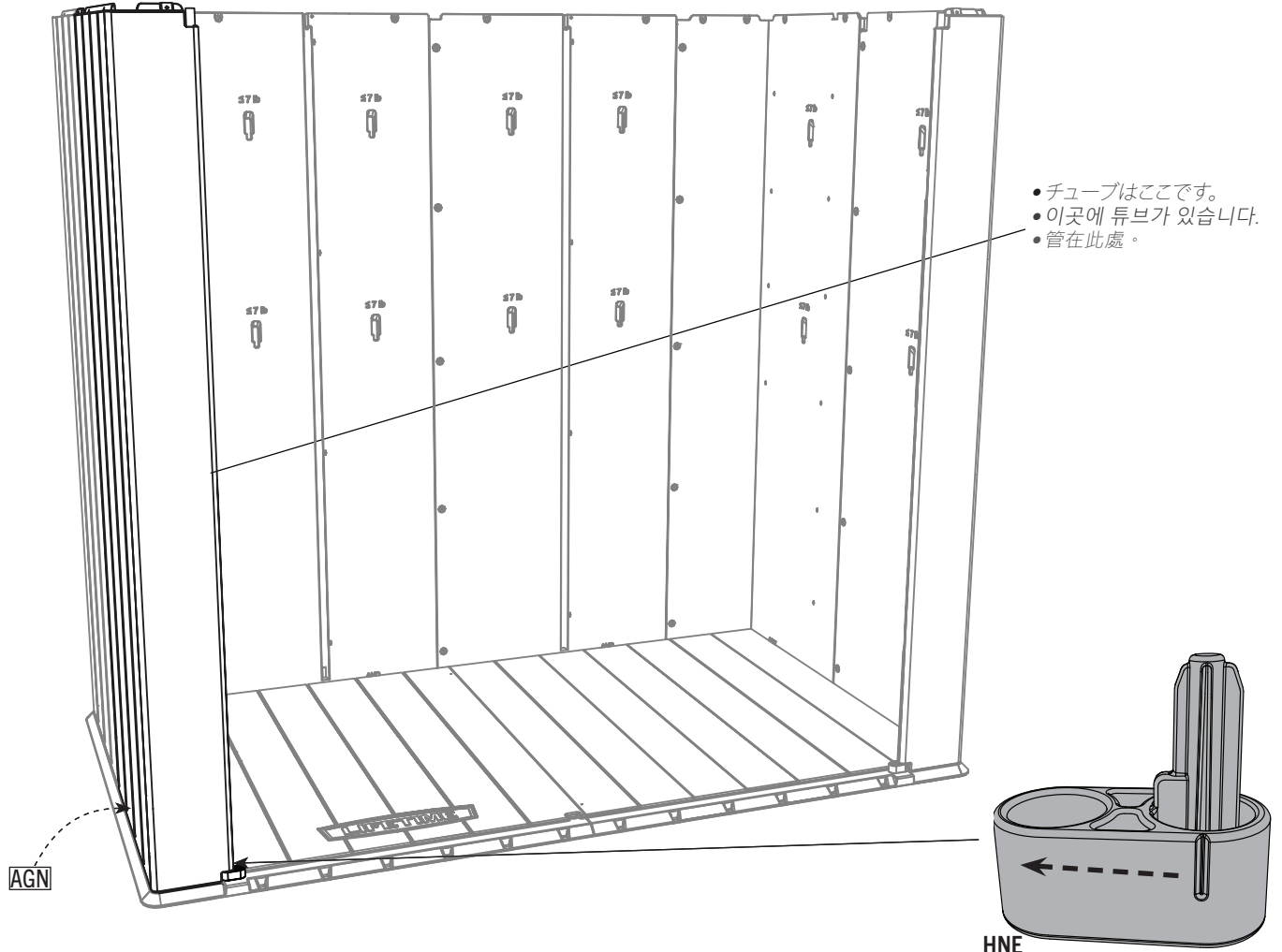

- チューブはここです。
- 이곳에 튜브가 있습니다.
- 管在此處。

AGN

HNE

## ▶ セクション6(続き) / 섹션 6 (계속) / 第 6 節 ( 續 )

必要なツールと金具 / 필수 공구 및 체결부품 / 所需工具和五金件

金具の図は別途(\*)記載されていない限り、一定の比率で縮小されています / 별도의 언급이 없는 경우, 부품은 비율에 맞게 표시됩니다(\*) / 五金件按比例展示·除非另有指示(\*)

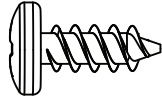

ADZ (x2)

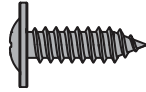

GJZ (x2)

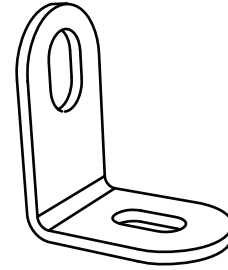

GQO (x2)

# 2.20

- L字型ブラケット (GQO) を1本のねじ (ADZ) で前部右側コーナーの壁パネル最下部に取り付けます。1本のねじ (GJZ) を使ってブラケットを床に取り付けます。締めすぎないでください。前部左側コーナーの壁パネルでもこの手順を繰り返してください。
- L-브래킷 (GQO) 을 하나(1) 의 나사 (ADZ) 를 사용하여 우측 전면 코너 벽면 패널의 하단에 부착하십시오. 한 개 (1) 의 나사(GJZ) 를 사용하여 브래킷을 바닥에 부착하십시오. 과도하게 조이지 마십시오. 좌측 전면 코너 벽면 패널에도 이 과정을 반복하십시오.
- 使用一 (1) 個螺絲 (ADZ) 將 L 型托架 (GQO) 裝至前右角牆板底部。使用一 (1) 個螺絲 (GJZ) 將托架裝至地板。切勿過緊。針對前左角牆板重複此步驟。

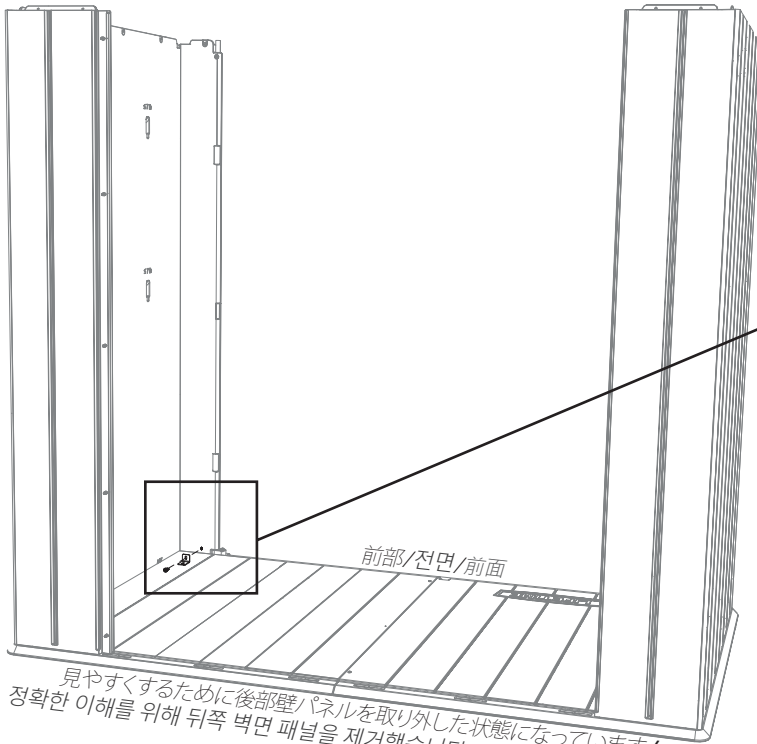

前部/ 전면/ 前面

見やすくするために後部壁パネルを取り外した状態になっています / 정확한 이해를 위해 뒤쪽 벽면 패널을 제거했습니다 / 為了清楚·已卸除後牆板

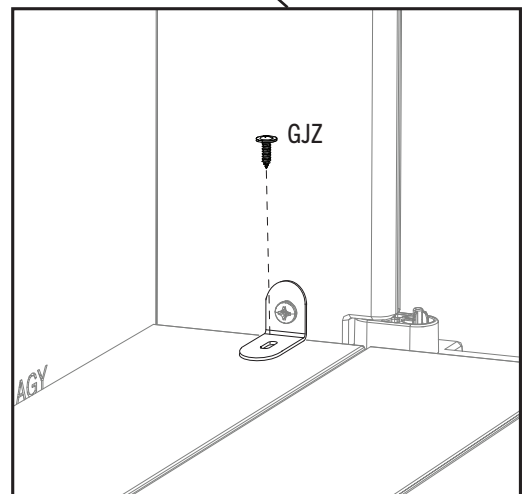
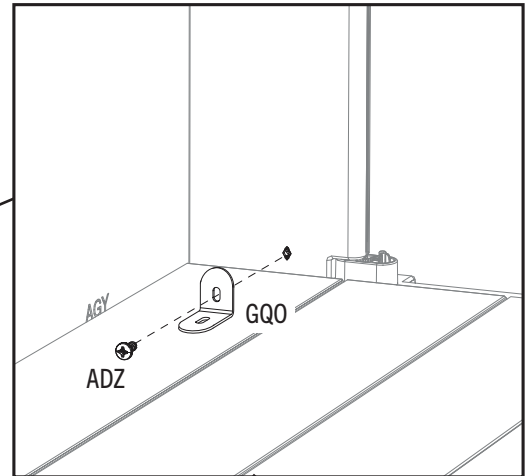

## ▶ セクション6(続き) / 섹션 6 (계속) / 第 6 節 ( 續 )

必要なツールと金具 / 필수 공구 및 체결부품 / 所需工具和五金件

金具の図は別途(\*)記載されていない限り、一定の比率で縮小されています / 별도의 언급이 없는 경우, 부품은 비율에 맞게 표시됩니다(\*) / 五金件按比例展示·除非另有指示(\*)



3/8"  
(≈10 mm)

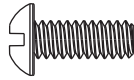

BZA (x4)



CXK (x4)

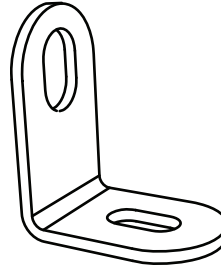

GQO (x4)

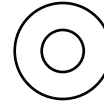

AEE (x4)

### 2.21

• L字型ブラケット(GQO)を壁サポートチャンネル(GNR)の両端に固定します。2つ目の壁サポートチャンネルでもこの手順を繰り返してください。

• L-브래킷(GQO)을 벽면 지지 채널(GNR)의 양 끝부분에 고정해 주십시오. 두 번째 벽면 지지 채널에도 이 과정을 반복해 주십시오.

• 將 L 型托架 (GQO) 緊固至牆支撐槽 (GNR) 之各端。針對第二牆支撐槽重複此步驟。

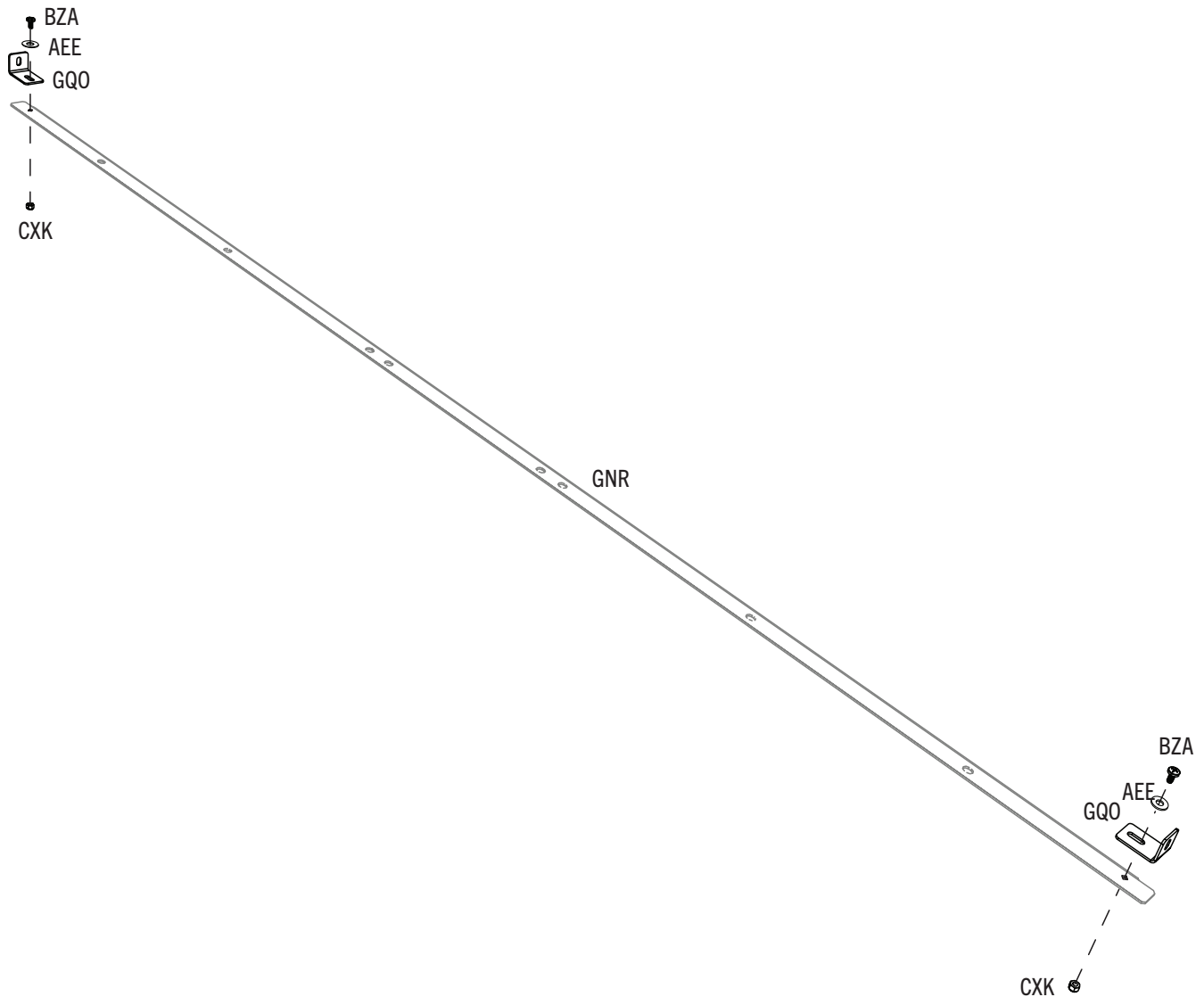

## ▶ セクション6(続き) / 섹션 6 (계속) / 第 6 節 ( 續 )

必要なツールと金具 / 필수 공구 및 체결부품 / 所需工具和五金件

金具の図は別途(\*)記載されていない限り、一定の比率で縮小されています / 별도의 언급이 없는 경우, 부품은 비율에 맞게 표시됩니다(\*) / 五金件按比例展示·除非另有指示(\*)

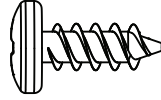

ADZ (x4)

### 2.22

- 壁/棚サポートチャンネルを図示されている場所で後部コーナーの壁パネルに取り付けます。ここでは最下部の2つの穴にのみねじ(ADZ)を挿入します。チャンネルの曲線になった端は後部壁の方に向けます。
- 벽면/선반 지지 채널을 그림에 보이는 뒤쪽 코너 벽면 패널의 각 위치에 부착하십시오. 우선, 나사(ADZ)를 두 개의 바닥 쪽 구멍에만 삽입해 주십시오. 채널의 곡면 모서리가 뒤쪽 벽을 향합니다.
- 在所示之位置·將牆/層板支撐槽裝至後角牆板。目前螺絲(ADZ)僅插入至兩個洞的底部中。槽的彎曲邊緣朝向後牆。

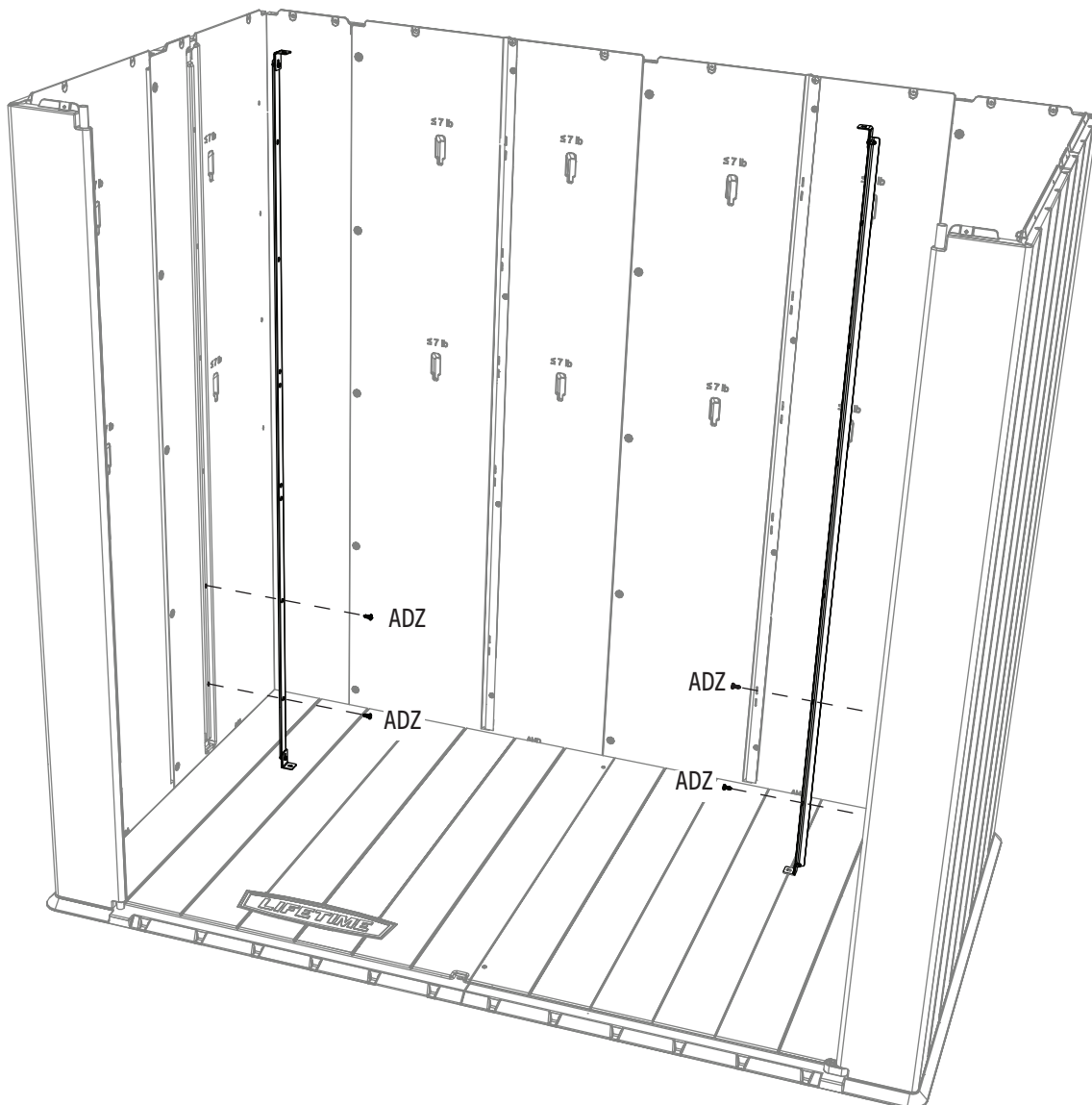

## ▶ セクション6(続き) / 섹션 6 (계속) / 第 6 節 ( 續 )

必要なツールと金具 / 필수 공구 및 체결부품 / 所需工具和五金件

金具の図は別途(\*)記載されていない限り、一定の比率で縮小されています / 별도의 언급이 없는 경우, 부품은 비율에 맞게 표시됩니다(\*) / 五金件按比例展示・除非另有指示(\*)

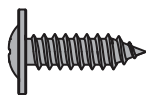

GJZ (x2)

### 2.23

- ねじ(GJZ)をL字型ブラケットに通し、図のように床に差し込みます。反対側の床部分も同じ作業を行ってください。
- 그림에 보이듯 L-브래킷을 통과하여 바닥면 속으로 나사(GJZ)를 삽입해 주십시오. 다른 쪽 바닥에도 이 과정을 반복해 주십시오.
- 將螺絲(GJZ)向上插入穿過L型托架且至地板中(如圖示)。針對地板的另一側重複此步驟。

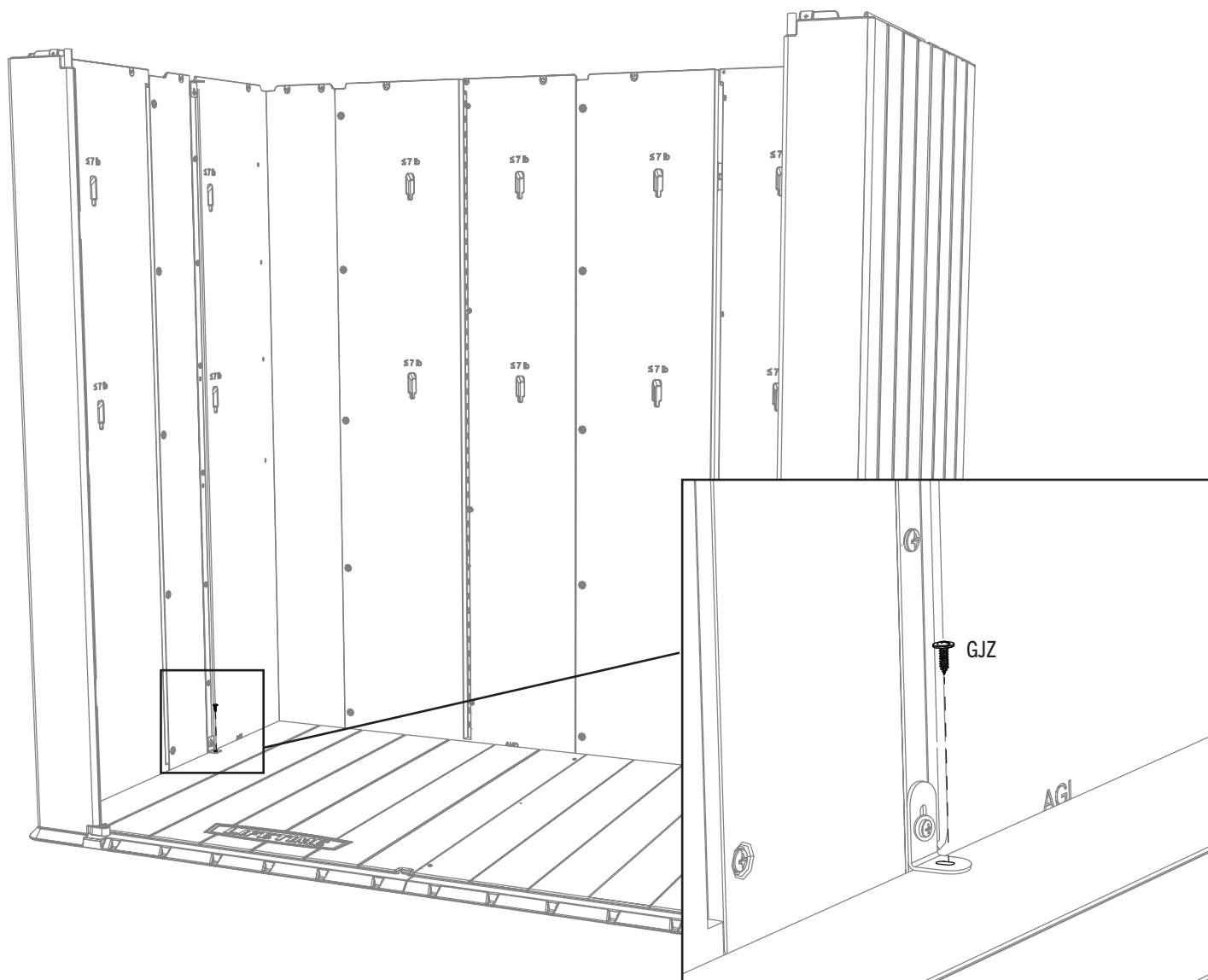

## ▶ セクション6(続き) / 섹션 6 (계속) / 第 6 節 ( 續 )

必要なツールと金具 / 필수 공구 및 체결부품 / 所需工具和五金件

金具の図は別途(\*)記載されていない限り、一定の比率で縮小されています / 별도의 언급이 없는 경우, 부품은 비율에 맞게 표시됩니다(\*) / 五金件按比例展示・除非另有指示(\*)

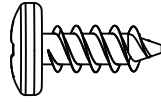

ADZ (x8)

### 2.24

• 2つの後部壁/棚サポートチャンネル(GNS)をそれぞれ4本のねじ(ADZ)で図示されている場所で後部の壁に固定します。締めすぎないでください。

• 두(2) 개의 뒤쪽 벽면/선반 지지 채널(GNS)을 네(4) 개의 나사(ADZ)를 이용하여 뒤쪽 벽면의 그림에 보이는 각 위치에 부착하십시오. 과도하게 조이지 마십시오.

• 各使用四(4)個螺絲(ADZ)・在所示之位置・將兩(2)個後牆/層板支撐槽(GNS)緊固至後牆。切勿過緊。

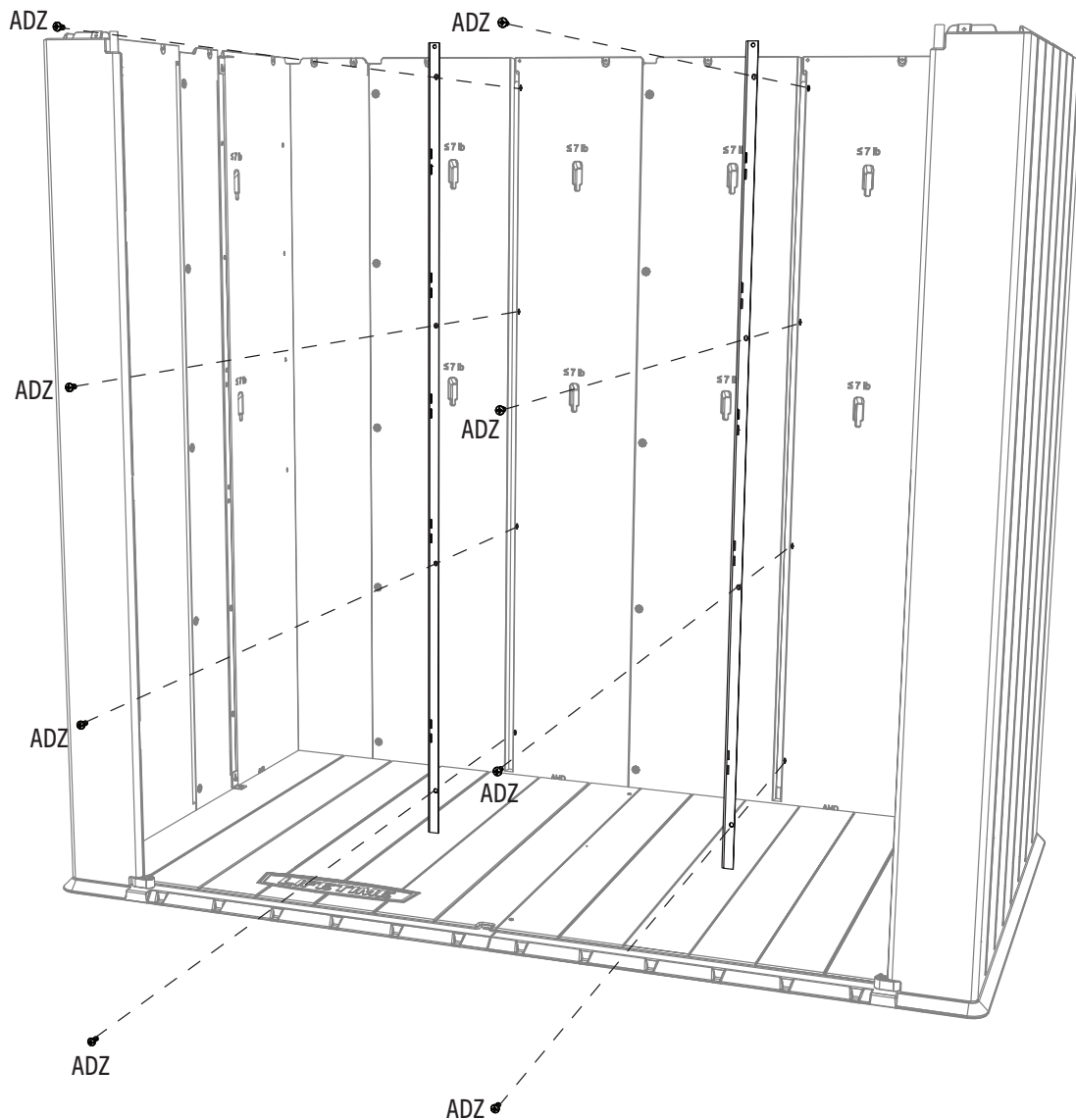



## ▶ セクション6(続き) / 섹션 6 (계속) / 第 6 節 ( 續 )

必要なツールと金具 / 필수 공구 및 체결부품 / 所需工具和五金件

金具の図は別途(\*)記載されていない限り、一定の比率で縮小されています / 별도의 언급이 없는 경우, 부품은 비율에 맞게 표시됩니다(\*) / 五金件按比例展示·除非另有指示(\*)



7/16"  
(≈11 mm)

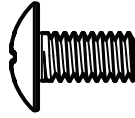

CNH (x2)



ADJ (x2)

### 2.25

- 同梱されている金具を使い、壁/棚サポートチャンネルを後部壁の最上部に固定します。締めすぎないでください。
- 제공된 부품을 사용하여 벽면/선반 지지 채널을 뒷면 벽 상단에 단단히 고정하십시오. 과도하게 조이지 마십시오.
- 使用提供的の五金、將牆/層板支撐槽緊固至後牆的頂部。切勿過緊。

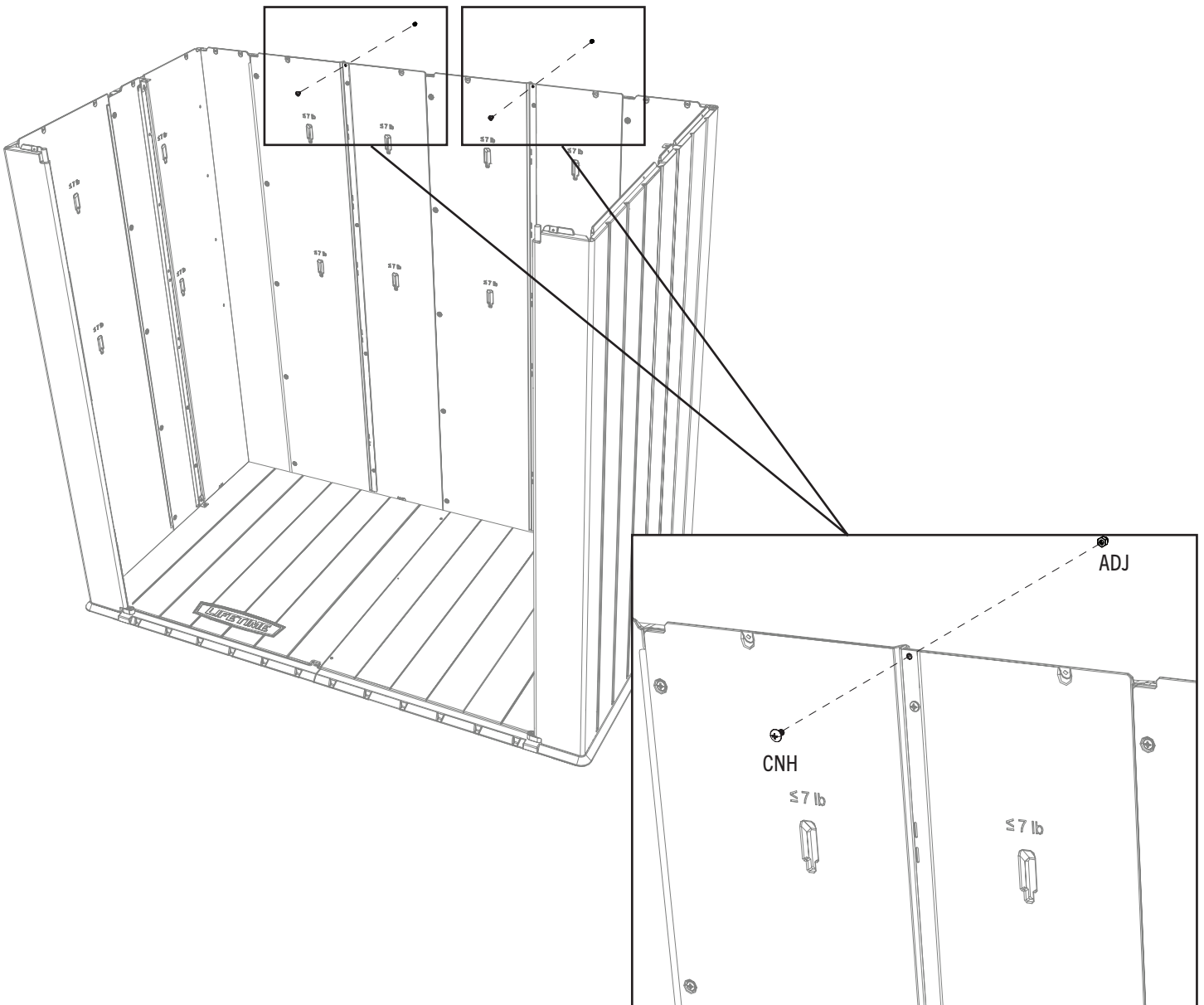

## ▶ セクション6(続き) / 섹션 6 (계속) / 第 6 節 ( 續 )

必要なツールと金具 / 필수 공구 및 체결부품 / 所需工具和五金件

金具の図は別途(\*)記載されていない限り、一定の比率で縮小されています / 별도의 언급이 없는 경우, 부품은 비율에 맞게 표시됩니다(\*) / 五金件按比例展示·除非另有指示(\*)



ADC (x1)

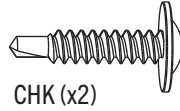

CHK (x2)

### 2.26

- 電気ドリルを使い、ねじ(CHK)を前部右側コーナーの壁パネルに通し、壁チューブに挿入します。前部および左側コーナーの壁パネルでもこの手順を繰り返してください。
- 전동 드릴을 사용하여 나사(CHK)가 우측 전면 코너 벽면 패널을 통과하여 벽면 튜브 속으로 삽입되도록 해주십시오. 좌측 전면 코너 벽면 패널에도 이 과정을 반복하십시오.
- 使用電鑽·將螺絲(CHK)向上插入穿過右前角牆板並且至牆管中。針對左前角牆板重複此步驟。

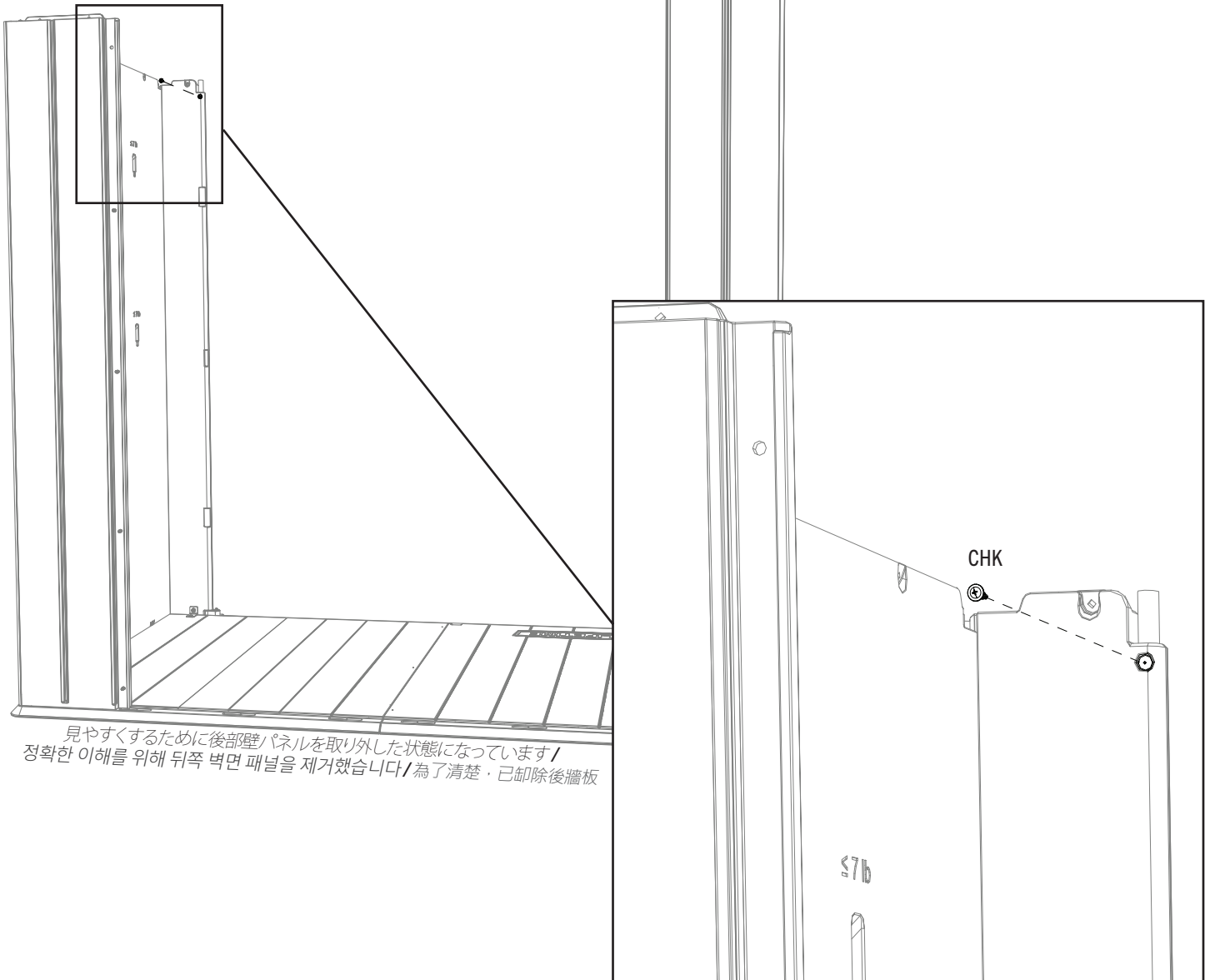

見やすくするために後部壁パネルを取り外した状態になっています /  
정확한 이해를 위해 뒤쪽 벽면 패널을 제거했습니다 / 為了清楚·已卸除後牆板

# 3

## ドアと屋根の設置 / 문과 지붕 설치 / 門和屋頂安裝



### 必要な金具 / 필수 철물 / 所需五金

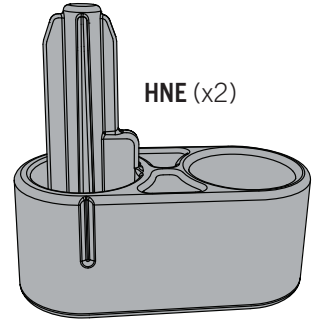
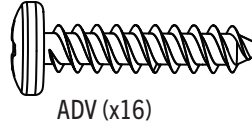
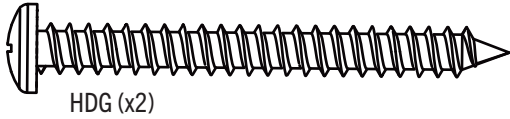
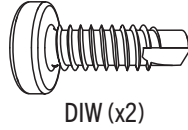
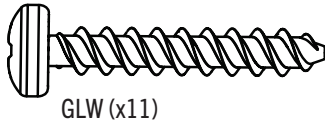

### 必要な部品 / 필수 부품 / 所需零配件



金属部品 / 금속 부품 / 金屬件

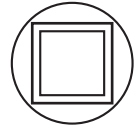
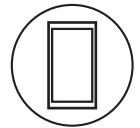
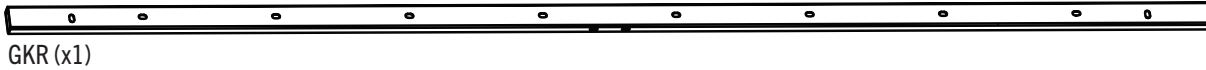

.....  
 プラスチック部品 / 플라스틱 부품 / 塑膠件

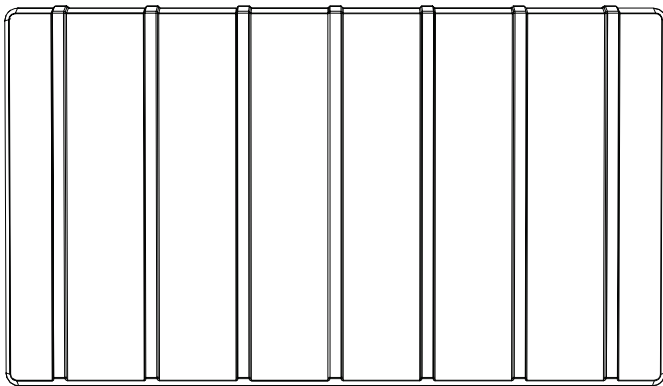

AND (x1)



### 必要なツール / 필수 공구 / 所需工具

同梱と記載がない限り、含まれません\* / 미포함—따로 표시되지 않은 경우\* / 不包括—除非另有指示\*



(1)

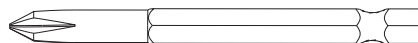

ADC (x1)\*



## ▶ セクション8(続き) / 섹션 8 (계속) / 第八部分 (續前頁)

必要なツールと金具 / 필수 공구 및 체결부품 / 所需工具和五金件

金具の図は別途(\*)記載されていない限り、一定の比率で縮小されています / 별도의 언급이 없는 경우, 부품은 비율에 맞게 표시됩니다(\*) / 五金件按比例展示·除非另有指示(\*)



GLW (x3)

### 3.1



- 屋根の梁 (GKT) を屋根パネル (AND) の下側に配置します。チューブの最も中心側にある3つの穴をパネルの穴の上に配置します。3本のねじ (GLW) で固定します。締めすぎないでください。
- 루프 빔(GKT)이 루프 패널(AND) 아래쪽 면에 오도록 고정해 주십시오. 튜브 가장 중앙에 있는 세 개의 구멍이 패널 구멍 위를 덮도록 놓아 주십시오. 세(3) 개의 나사(GLW)로 조이십시오. 과도하게 조이지 마십시오.
- 將屋樑 (GKT) 向下置放在屋頂嵌板 (AND) 的底面上。將管中的三個最中央的洞定位在嵌板中的洞上方。用三個螺絲 (GLW) 緊固。切勿過緊。

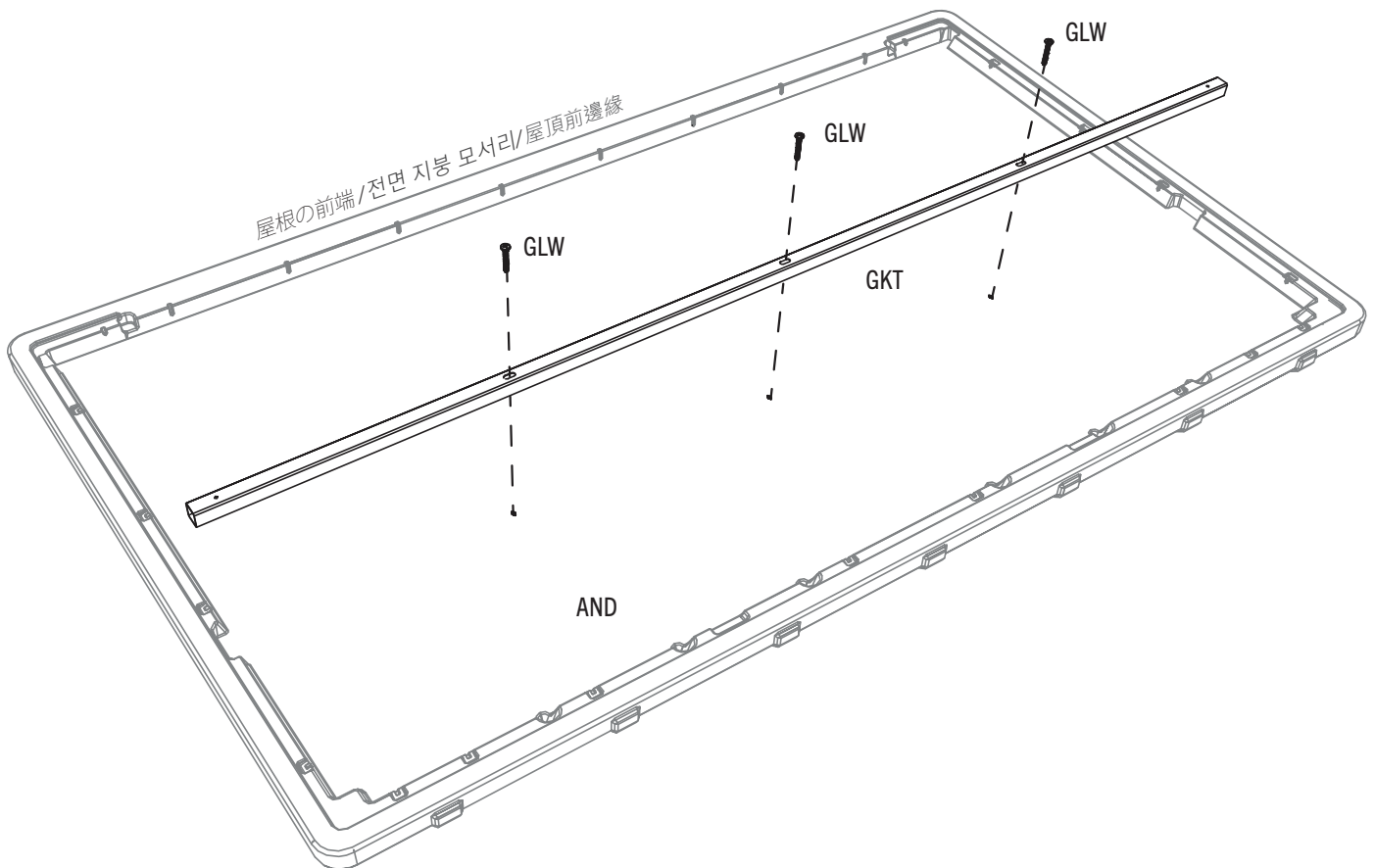

## ▶ セクション8(続き) / 섹션 8 (계속) / 第八部分 (續前頁)

必要なツールと金具 / 필수 공구 및 체결부품 / 所需工具和五金件

金具の図は別途(\*)記載されていない限り、一定の比率で縮小されています / 별도의 언급이 없는 경우, 부품은 비율에 맞게 표시됩니다(\*) / 五金件按比例展示・除非另有指示(\*)



GLW (x8)

### 3.2



- ヘッダー (GKR) を8本のねじ (GLW) で屋根パネルに固定します。締めすぎないでください。
- 헤더 (GKR) 부분을 여덟(8) 개의 나사(GLW)를 이용하여 지붕 패널에 고정해 주십시오. 과도하게 조이지 마십시오.
- 使用八 (8) 個螺絲 (GLW) · 將門楣 (GKR) 緊固至屋頂嵌板。切勿過緊。

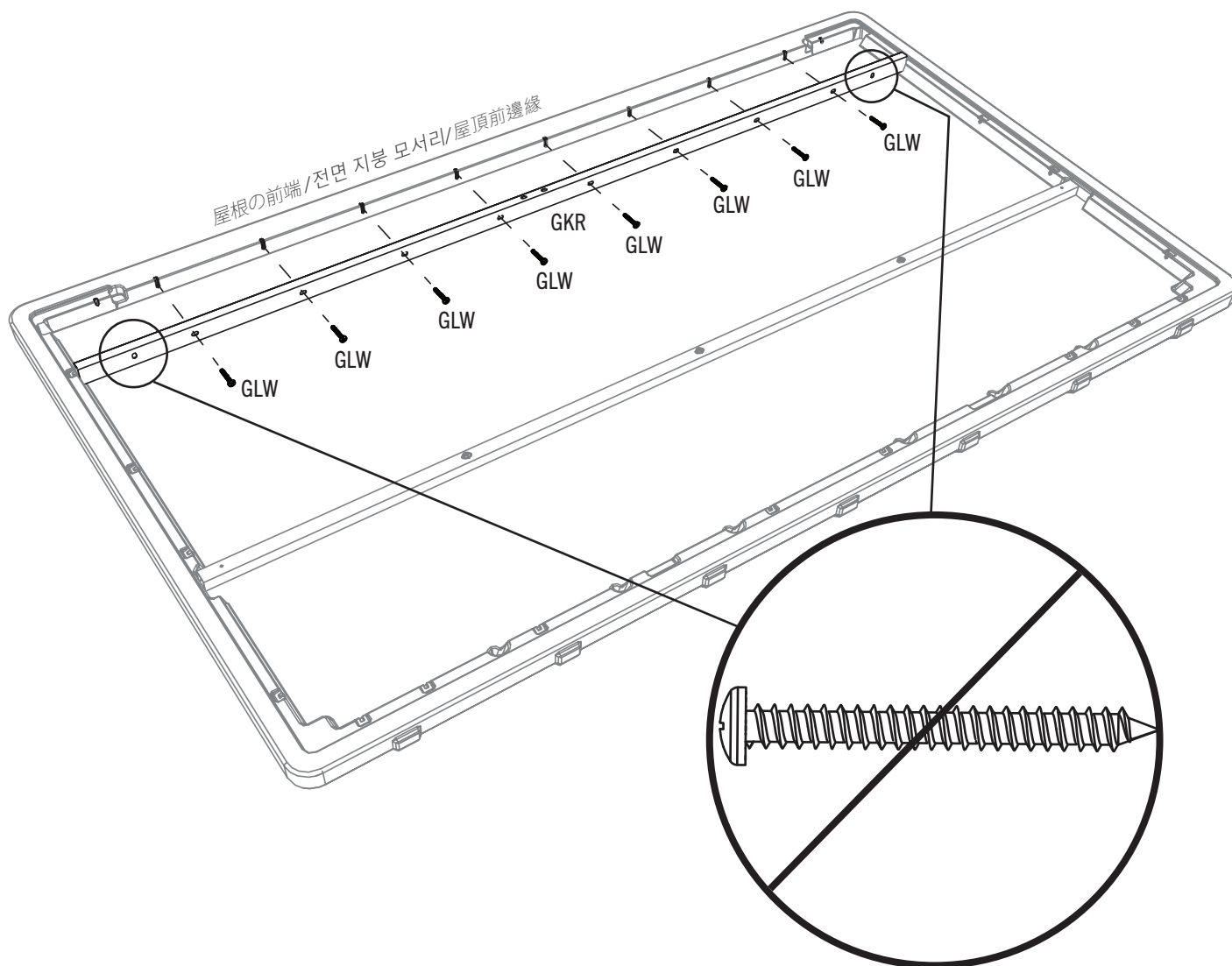

## ▶ セクション8(続き) / 섹션 8 (계속) / 第八部分 (續前頁)

必要なツールと金具 / 필수 공구 및 체결부품 / 所需工具和五金件

金具の図は別途(\*)記載されていない限り、一定の比率で縮小されています / 별도의 언급이 없는 경우, 부품은 비율에 맞게 표시됩니다(\*) / 五金件按比例展示·除非另有指示(\*)

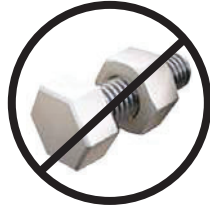

### 3.3

- 左側のドアのヒンジチューブをスライドさせて、ヒンジキャップのリップに入れます。ヒンジチューブのくぼみはヒンジキャップのリップの上におさまるはずですが。
- 왼쪽 문에 있는 힌지 튜브를 힌지 캡의 립 분으로 눌러 내려주십시오. 힌지 튜브의 노치 부분이 힌지 캡의 립 부분에 들어맞아야 합니다.
- 將左門中的鉸鏈管向下滑動鉸鏈帽蓋中的肋條。鉸鏈管中的凹口應契合在鉸鏈帽蓋中的肋條上方。

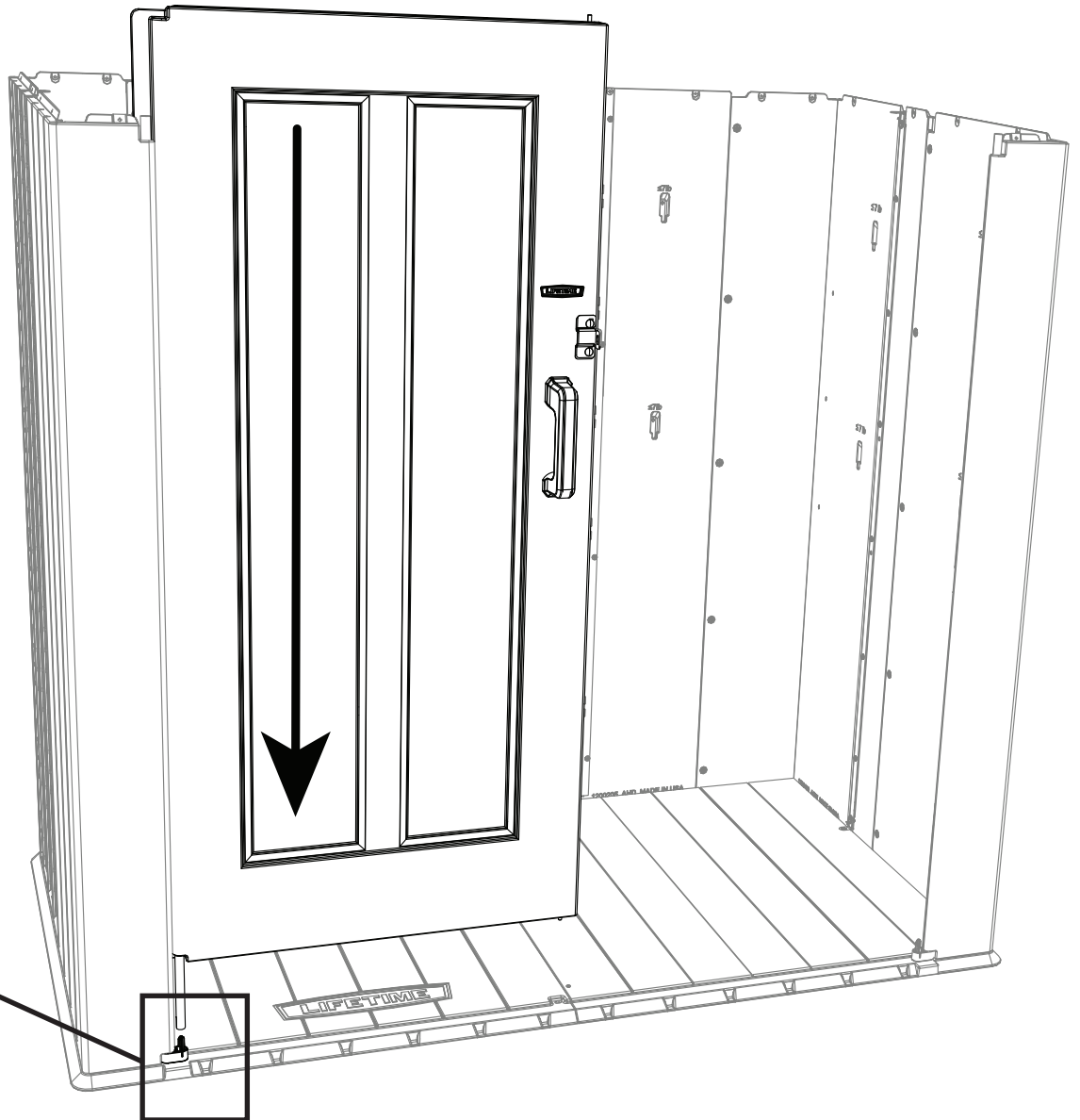
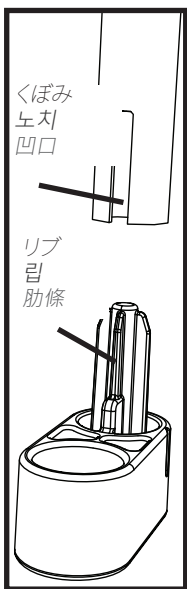

## ▶ セクション8(続き) / 섹션 8 (계속) / 第八部分 (續前頁)

必要なツールと金具 / 필수 공구 및 체결부품 / 所需工具和五金件

金具の図は別途(\*)記載されていない限り、一定の比率で縮小されています / 별도의 언급이 없는 경우, 부품은 비율에 맞게 표시됩니다(\*) / 五金件按比例展示·除非另有指示(\*)

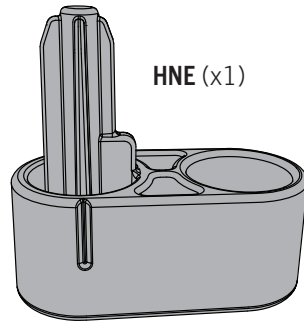

### 3.4

- 2本のチューブの上にヒンジキャップをスライドさせます。ヒンジキャップのリップは、ドアのヒンジチューブのくぼみにおさまるはずですが。
- 두 개의 튜브 위로 힌지 캡을 밀어주십시오. 힌지 튜브의 립 부분이 문 힌지 튜브의 노치 부분에 들어맞아야 합니다.
- 將鉸鏈帽蓋在兩個管上方滑動。鉸鏈帽蓋中的肋條應契合至門鉸鏈管中的凹口中。

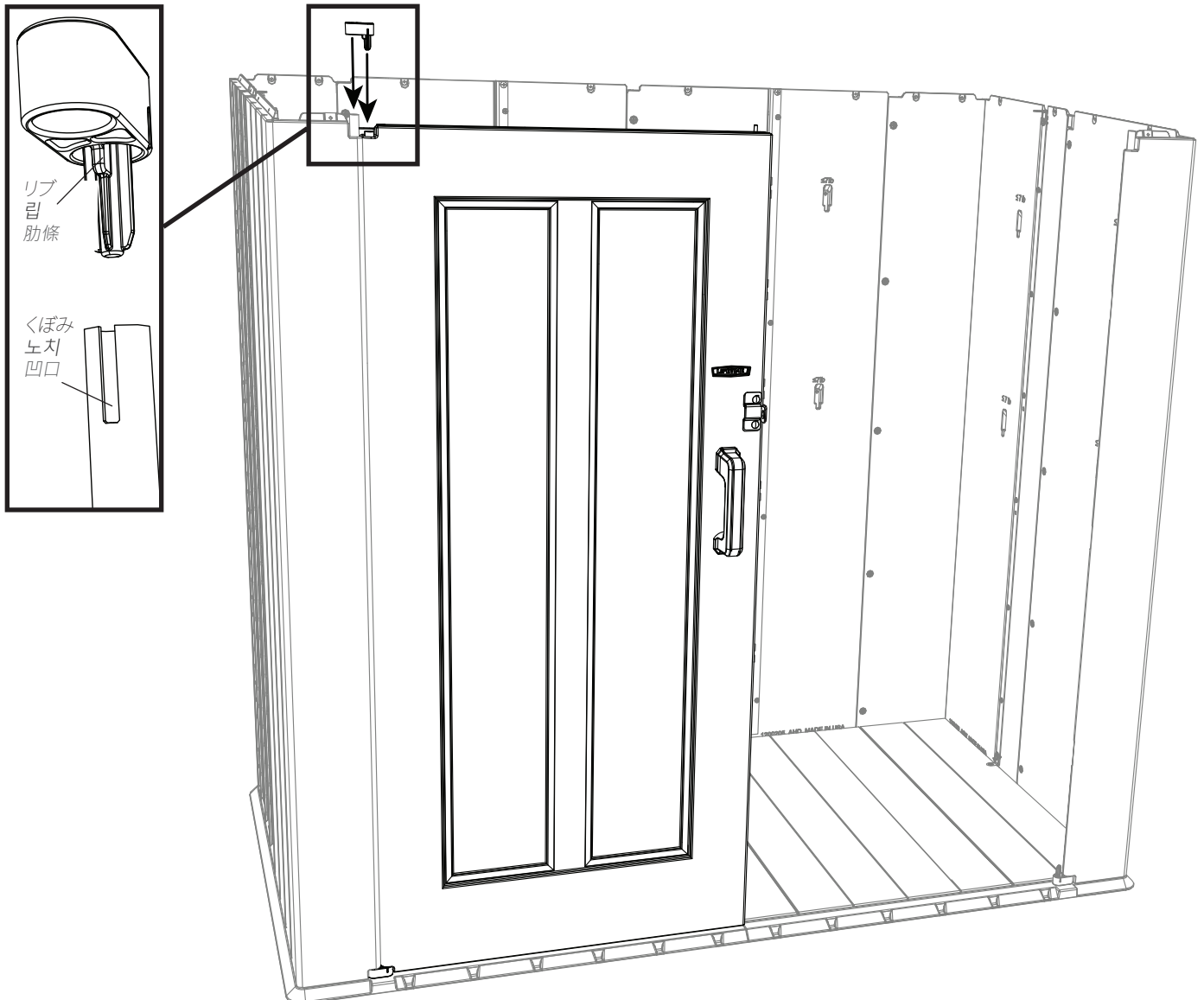

## ▶ セクション8(続き) / 섹션 8 (계속) / 第八部分 (續前頁)

必要なツールと金具 / 필수 공구 및 체결부품 / 所需工具和五金件

金具の図は別途(\*)記載されていない限り、一定の比率で縮小されています / 별도의 언급이 없는 경우, 부품은 비율에 맞게 표시됩니다(\*) / 五金件按比例展示·除非另有指示(\*)

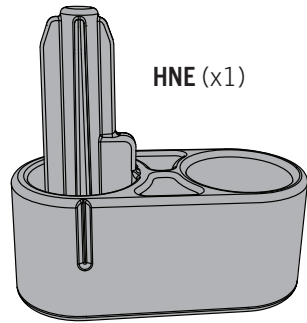

### 3.5

- 右側のドアでも手順3.3~3.4を行ってください。
- 오른쪽 문에도 3.3-3.4 과정을 해 주십시오.
- 針對右門執行步驟 3.3 至 3.4。

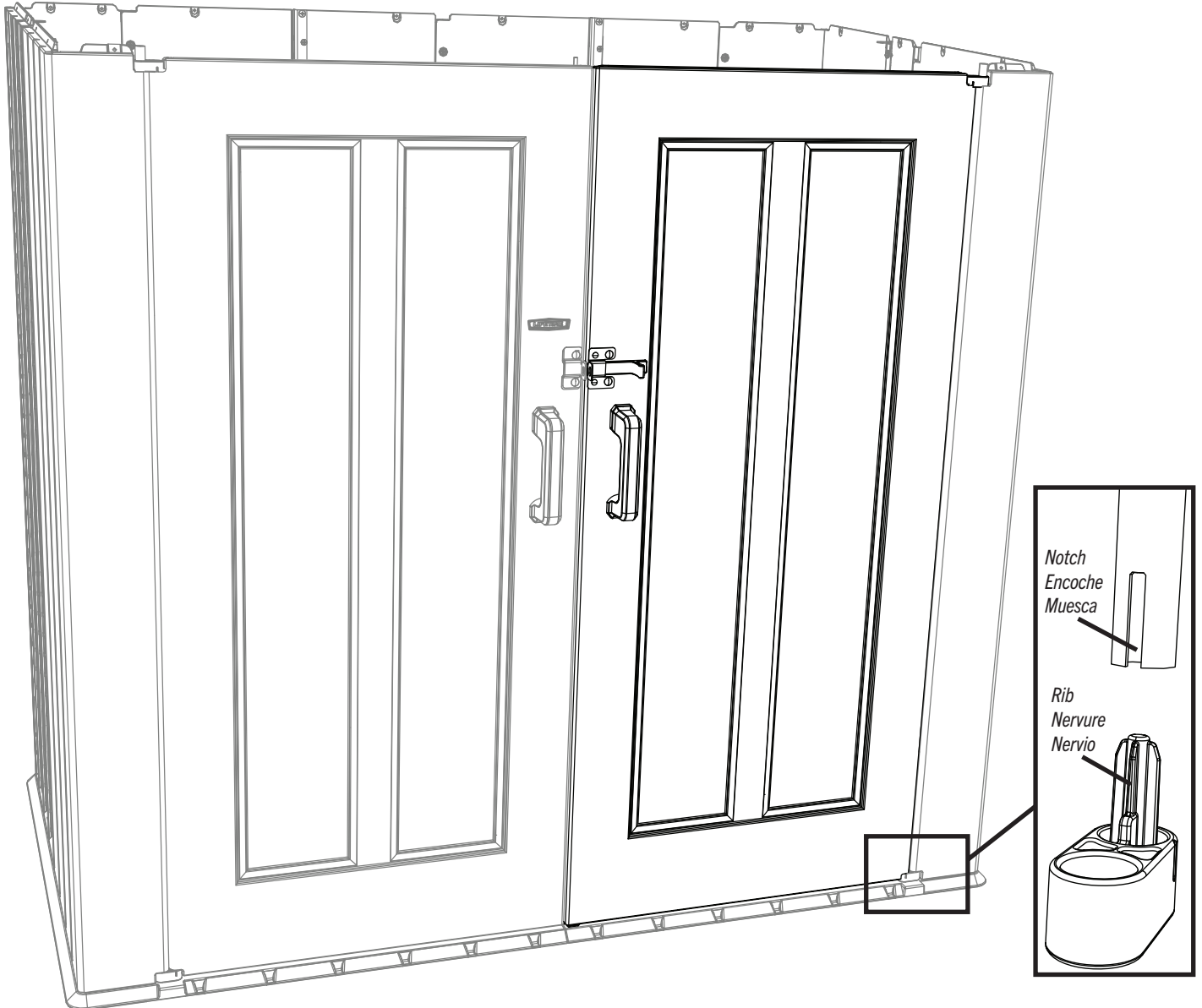



## ▶ セクション8(続き) / 섹션 8 (계속) / 第八部分 (續前頁)

必要なツールと金具 / 필수 공구 및 체결부품 / 所需工具和五金件

金具の図は別途(\*)記載されていない限り、一定の比率で縮小されています / 별도의 언급이 없는 경우, 부품은 비율에 맞게 표시됩니다(\*) / 五金件按比例展示・除非另有指示(\*)



### 3.6



- ドアを開きます。組み立てた屋根を図の方向にして、物置の壁の上に設置します。ヘッダーがドアの上になるようにしてください・下記のように。
- 문을 열어주십시오. 보이는 대로 지붕 조립을 해 주시고 창고 벽면 위로 내려주십시오. 헤더 부분이 문 위에 와야 합니다.
- 打開門・調整屋頂總成的方位(如圖示)並且向下裝在棚的牆上。門楣應在門上方。

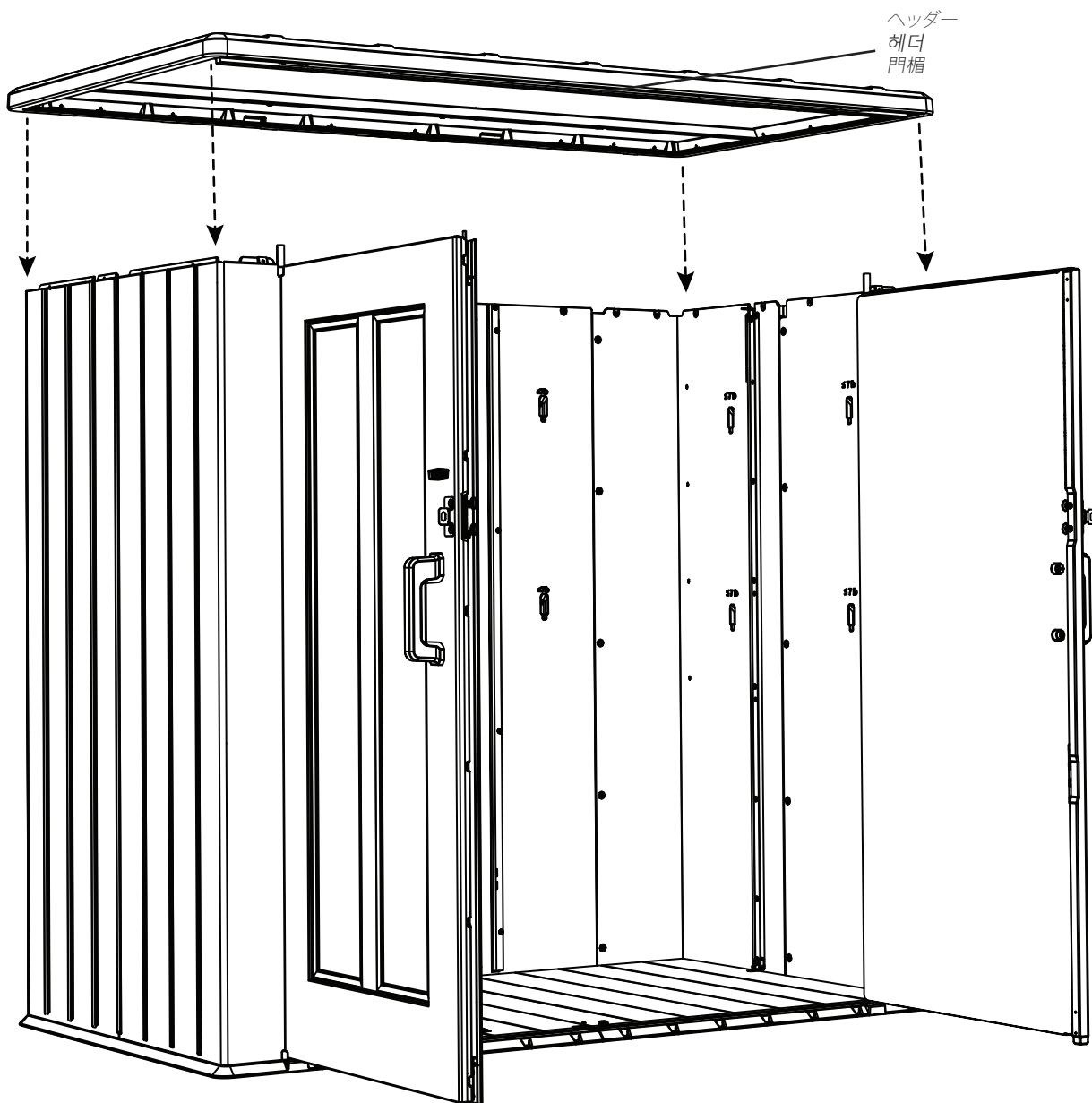

## ▶ セクション8(続き) / 섹션 8 (계속) / 第八部分 (續前頁)

必要なツールと金具 / 필수 공구 및 체결부품 / 所需工具和五金件

金具の図は別途(\*)記載されていない限り、一定の比率で縮小されています / 별도의 언급이 없는 경우, 부품은 비율에 맞게 표시됩니다(\*) / 五金件按比例展示·除非另有指示(\*)

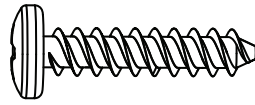

ADV (x4)

### 3.7

- 屋根パネルを4本のねじ(ADV)で後部壁の左側に固定します。締めすぎないでください。
- 네(4) 개의 나사(ADV)를 이용하여 지붕 패널을 뒤쪽 벽면의 좌측면에 단단히 고정해 주십시오. 과도하게 조이지 마십시오.
- 使用四(4)個螺絲(ADV)·將屋頂嵌板緊固至後牆左側。切勿過緊。



## ▶ セクション8(続き) / 섹션 8 (계속) / 第八部分 (續前頁)

必要なツールと金具 / 필수 공구 및 체결부품 / 所需工具和五金件

金具の図は別途(\*)記載されていない限り、一定の比率で縮小されています / 별도의 언급이 없는 경우, 부품은 비율에 맞게 표시됩니다(\*) / 五金件按比例展示·除非另有指示(\*)

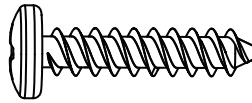

ADV (x4)

### 3.8

- 屋根パネルを4本のねじ(ADV)で後部壁の右側に固定します。締めすぎないでください。
- 네(4) 개의 나사(ADV)를 이용하여 지붕 패널을 뒤쪽 벽면의 우측면에 단단히 고정해 주십시오. 과도하게 조이지 마십시오.
- 使用四 (4) 個螺絲 (ADV) · 將屋頂嵌板緊固至後牆右側 · 切勿過緊。



## ▶ セクション8(続き) / 섹션 8 (계속) / 第八部分 (續前頁)

必要なツールと金具 / 필수 공구 및 체결부품 / 所需工具和五金件

金具の図は別途(\*)記載されていない限り、一定の比率で縮小されています / 별도의 언급이 없는 경우, 부품은 비율에 맞게 표시됩니다(\*) / 五金件按比例展示·除非另有指示(\*)

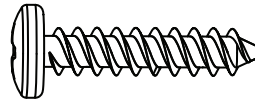

ADV (x8)

### 3.9



- 屋根パネルを4本のねじ(ADV)で右側コーナーの壁パネルに固定します。締めすぎないでください。左側でもこの手順を繰り返してください。
- 네(4) 개의 나사(ADV)를 이용하여 지붕 패널을 우측 코너 벽면 패널에 단단히 고정해 주십시오. 과도하게 조이지 마십시오. 좌측에도 이 과정을 반복하십시오.
- 使用四(4)個螺絲(ADV)·將屋頂嵌板緊固至右角牆板。切勿過緊。針對左側重複此步驟。

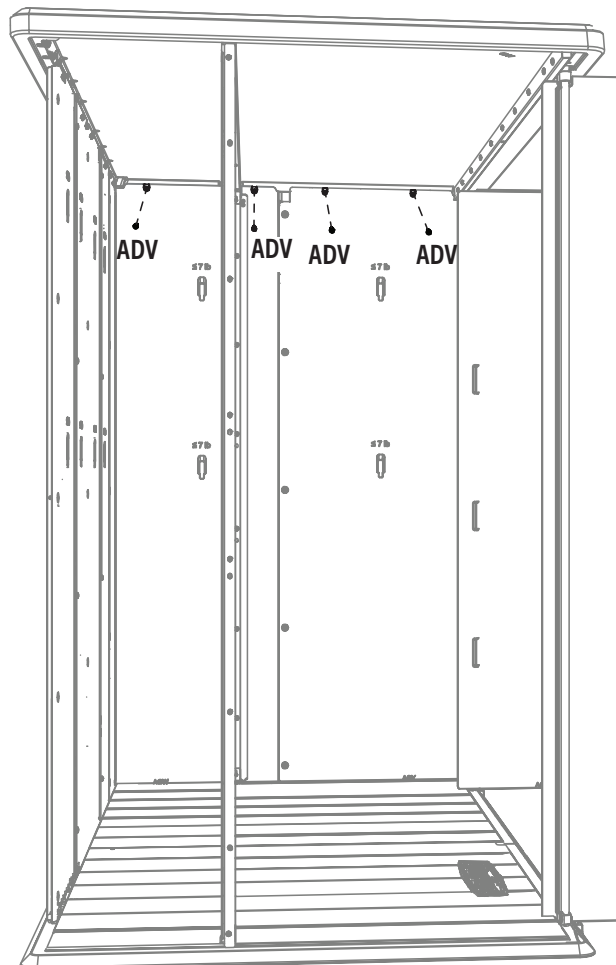

側面/측면 모습/側視圖

## ▶ セクション8(続き) / 섹션 8 (계속) / 第八部分 (續前頁)

必要なツールと金具 / 필수 공구 및 체결부품 / 所需工具和五金件

金具の図は別途(\*)記載されていない限り、一定の比率で縮小されています / 별도의 언급이 없는 경우, 부품은 비율에 맞게 표시됩니다(\*) / 五金件按比例展示・除非另有指示(\*)

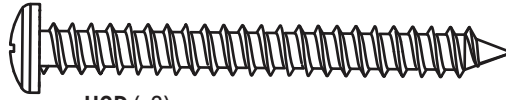

HDG (x2)

### 3.10



- 屋根パネルを1本のねじ(HDG)で前部右側コーナーの壁パネルに固定します。締めすぎないでください。左側でもこの手順を繰り返してください。
- 한(1) 개의 나사(HDG)를 이용하여 지붕 패널을 우측 전면 벽면 패널에 단단히 고정해 주십시오. 과도하게 조이지 마십시오. 좌측에도 이 과정을 반복하십시오.
- 使用— (1) 個螺絲 (HDG) · 將屋頂嵌板緊固至前右角牆板。切勿過緊。針對左側重複此步驟。

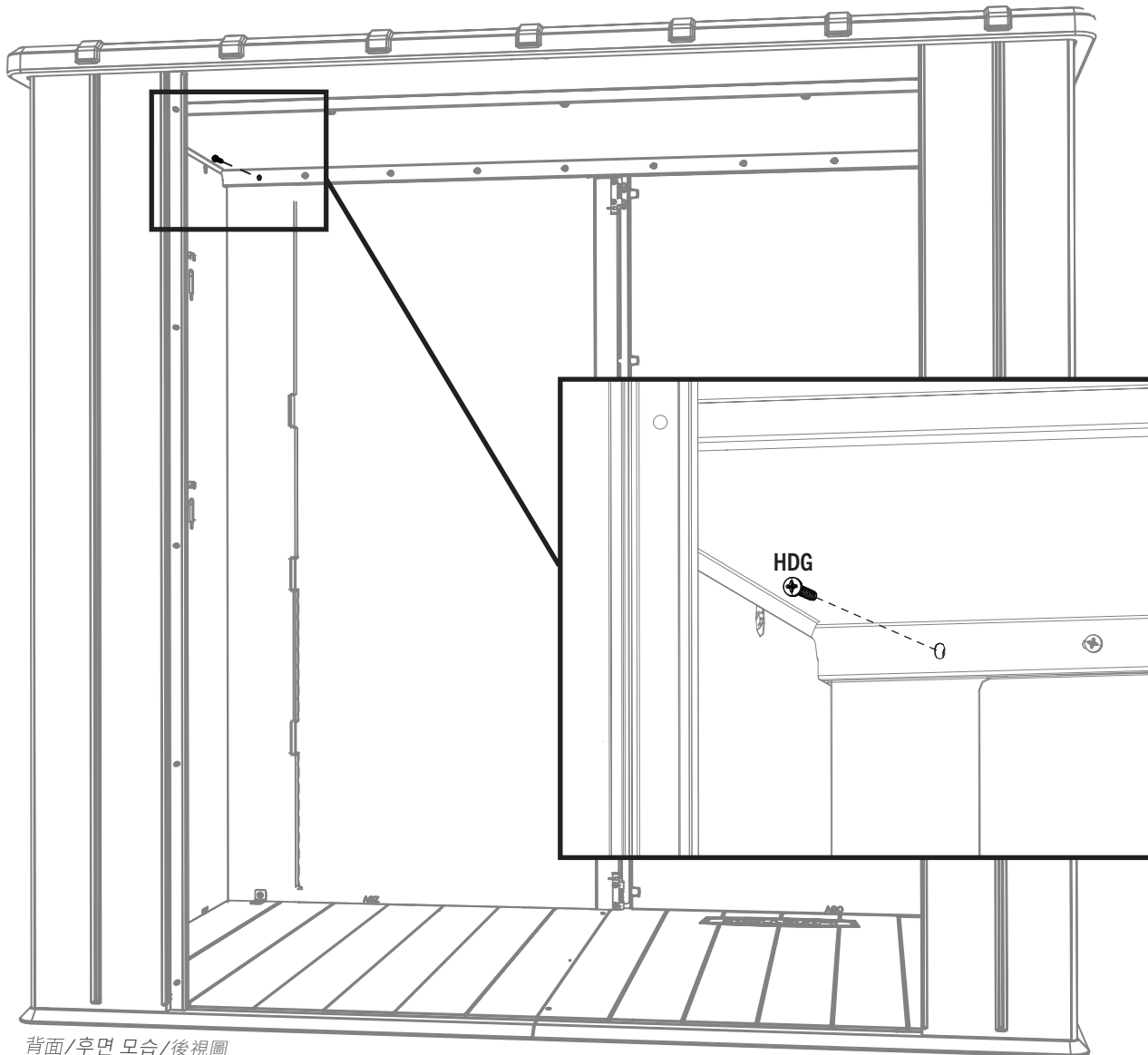

背面/후면 모습/後視圖

## ▶ セクション8(続き) / 섹션 8 (계속) / 第八部分 (續前頁)

必要なツールと金具 / 필수 공구 및 체결부품 / 所需工具和五金件

金具の図は別途(\*)記載されていない限り、一定の比率で縮小されています / 별도의 언급이 없는 경우, 부품은 비율에 맞게 표시됩니다(\*) / 五金件按比例展示·除非另有指示(\*)

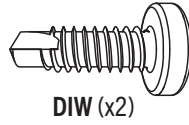

### 3.11



- 屋根の梁を1本のねじ(DIW)で壁サポートチャンネルに固定します。締めすぎないでください。右側でもこの手順を繰り返してください。
- 한(1) 개의 나사(DIW)를 이용하여 루프 빔을 벽면 지지 채널에 단단히 고정해 주십시오. 과도하게 조이지 마십시오. 우측에도 이 과정을 반복하십시오.
- 使用— (1) 個螺絲 (DIW) · 將屋樑緊固至牆支撐槽。切勿過緊。針對右側重複此步驟。

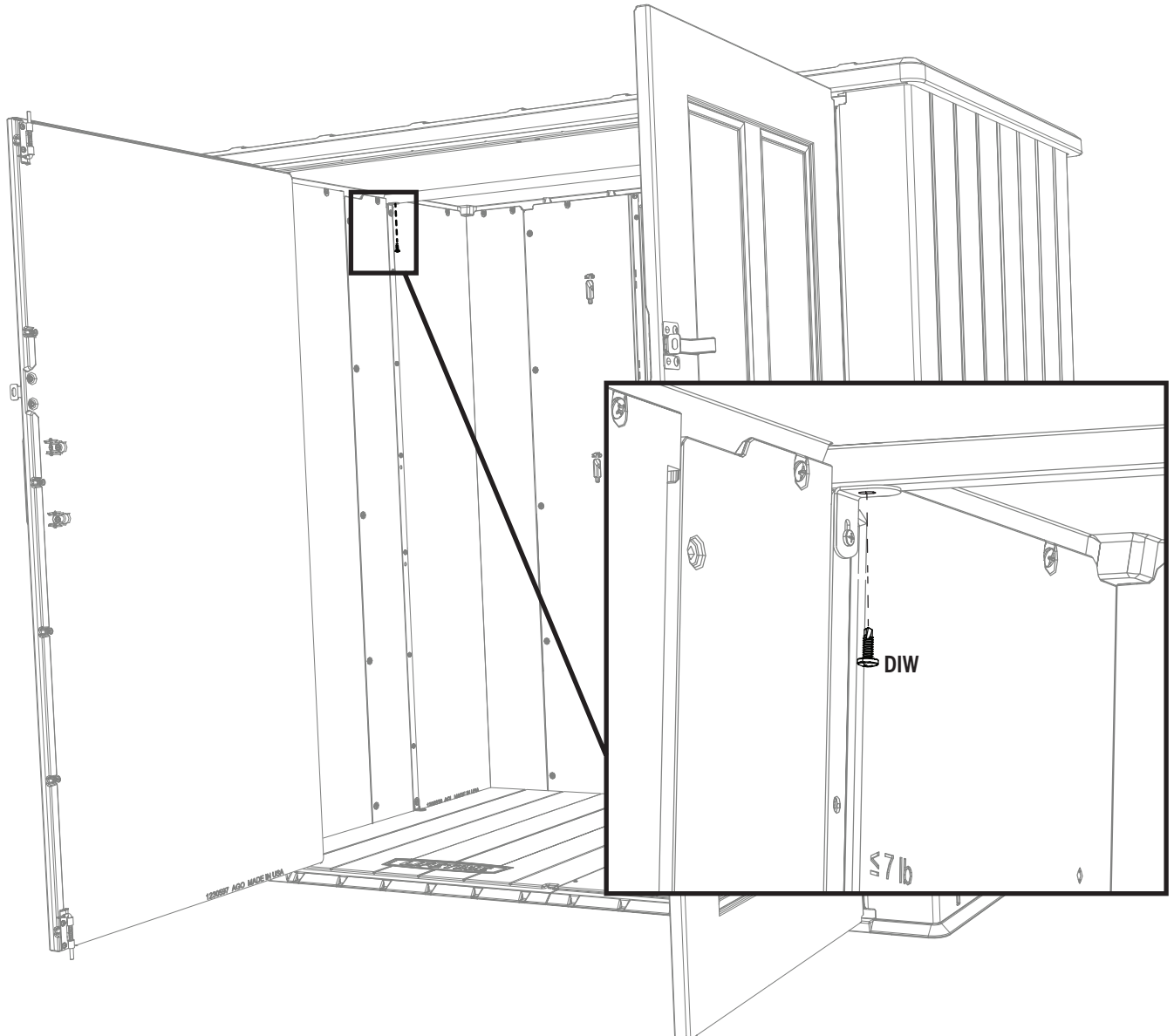

# 4

## 棚の設置 / 선반 설치 / 架設棚架



### 必要な金具 / 필수 철물 / 所需五金

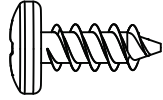

ADZ (x18)

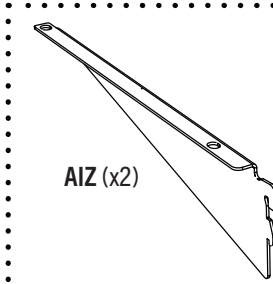

AIZ (x2)

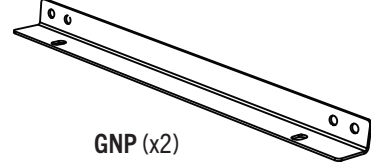

GNP (x2)



### 必要な部品 / 필수 부품 / 所需零配件

金属部品 / 금속 부품 / 金屬件

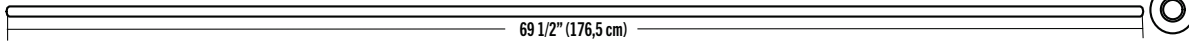

GNQ (x1)

プラスチック部品 / 플라스틱 부품 / 塑膠件

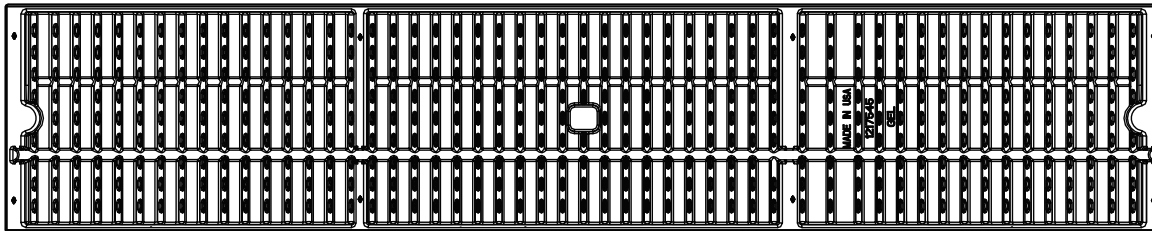

GEL (x1)



### 必要なツール / 필수 공구 / 所需工具

同梱されていません / 미포함 / 不包括



## ▶ セクション4(続き) / 섹션 4 (계속) / 第 4 節 ( 續 )

必要なツールと金具 / 필수 공구 및 체결부품 / 所需工具和五金件

金具の図は別途(\*)記載されていない限り、一定の比率で縮小されています / 별도의 언급이 없는 경우, 부품은 비율에 맞게 표시됩니다(\*) / 五金件按比例展示·除非另有指示(\*)

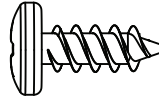

ADZ (x4)

### 4.1

- 棚は4つの高さから選択できます。棚の高さを選び、棚用のブラケット (GNP) をそれぞれ2本のねじ (ADZ) で左右の後部コーナーパネルに取り付けます。ブラケットは同じ高さでなくてはなりません。締めすぎないでください。見やすくするために屋根を取り外した状態になっています。この例では、最上部のねじ穴を使用しました。
- 선반 경우 네 가지 높이를 선택할 수 있습니다. 선반 높이를 결정하신 후 두(2) 개의 나사(ADZ)를 사용하여 선반 브래킷(GNP)을 각각 좌측과 우측 뒷면 코너 패널에 부착해 주십시오. 브래킷 높이가 반드시 같아야 합니다. 과도하게 조이지 마십시오. 정확한 이해를 위해 지붕을 제거했습니다. 본 예시에서는 상단 나사 구멍을 사용했습니다.
- 有四個層板高度可供選擇。選擇層板高度，且各使用兩 (2) 個螺絲 (ADZ)，將層板托架 (GNP) 裝至左及右後角嵌板。托架高度必須相同。切勿過緊。為了清楚，已卸除屋頂。在此實例中，使用頂部螺絲洞。

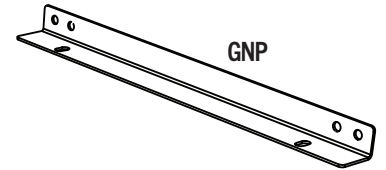
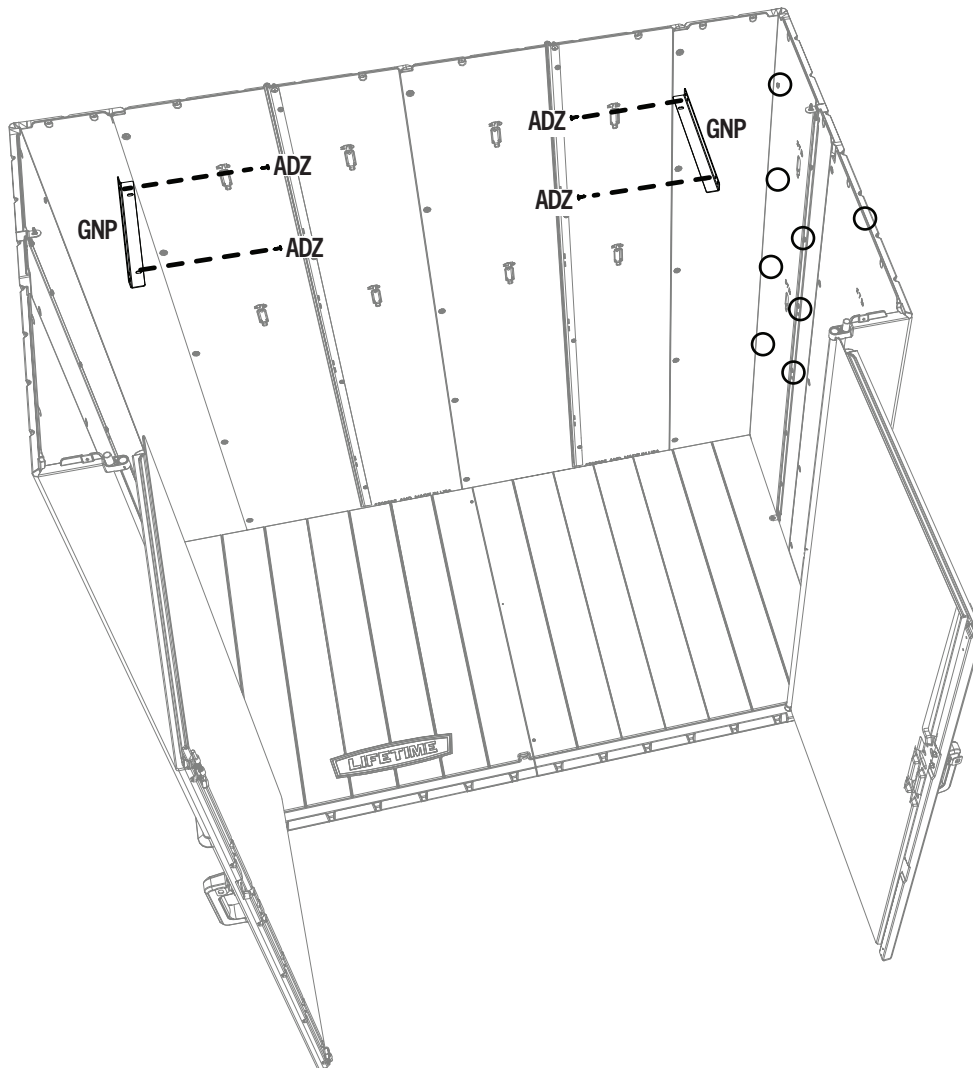



## ▶ セクション4(続き) / 섹션 4 (계속) / 第 4 節 ( 續 )

必要なツールと金具 / 필수 공구 및 체결부품 / 所需工具和五金件

金具の図は別途(\*)記載されていない限り、一定の比率で縮小されています / 별도의 언급이 없는 경우, 부품은 비율에 맞게 표시됩니다(\*) / 五金件按比例展示·除非另有指示(\*)

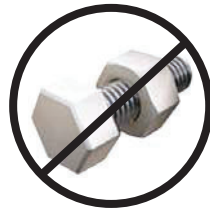

### 4.2

- 棚ブラケット(AIZ)を壁/棚サポートレールのスロットに差し込みます。ブラケットは同じ高さでなくてはなりません。
- 선반 브래킷(AIZ)을 벽/선반 지지 채널에 있는 슬롯에 끼워넣습니다. 브래킷은 같은 높이에 있어야 합니다.
- 將支撐架(AIZ)插入護牆/棚架板的槽內。各支撐架的高度必須一致。

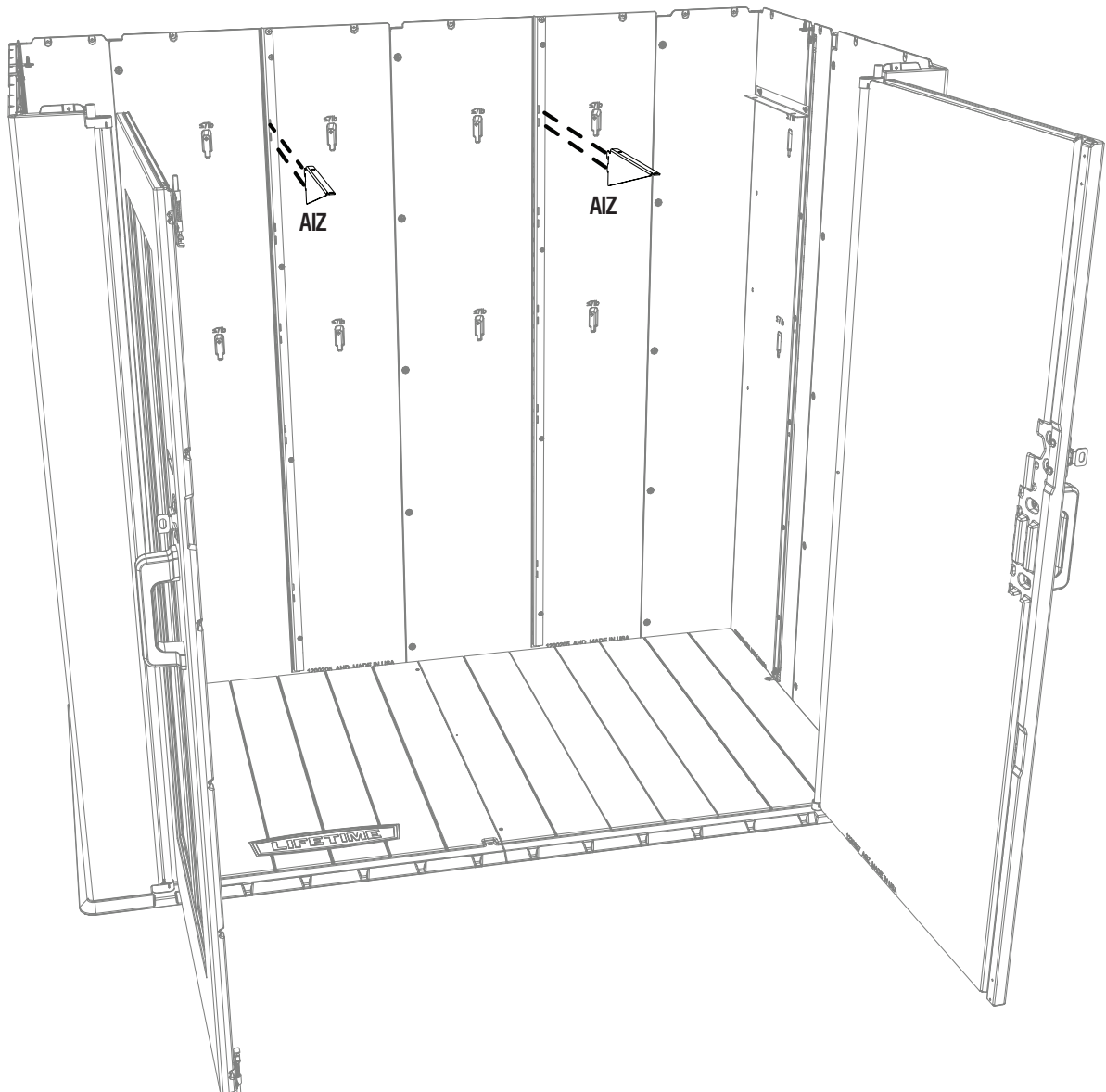

## ▶ セクション4(続き) / 섹션 4 (계속) / 第 4 節 ( 續 )

必要なツールと金具 / 필수 공구 및 체결부품 / 所需工具和五金件

金具の図は別途(\*)記載されていない限り、一定の比率で縮小されています / 별도의 언급이 없는 경우, 부품은 비율에 맞게 표시됩니다(\*) / 五金件按比例展示・除非另有指示(\*)



### 4.3

- サポートチューブ (GNQ) を棚 (GEL) の底部に沿って溝にはめ込んでください。棚を適切な向きにするため、棚の底部にある3文字のID「GEL」が左側になるようにしてください。
- 버팀관(GNQ)을 선반(GEL) 하단에 있는 홈 안으로 살짝 힘을 주어 밀어넣습니다. 선반의 방향이 바르게 되려면, 선반 하단에 있는 세개 문자 식별코드 GEL이 왼쪽에 있어야 합니다.
- 將支撐管 (GNQ) 卡入沿擱板 (GEL) 底部的凹槽中。為了正確佈置擱板，擱板底部的三字母 ID GEL 應該處於左側。

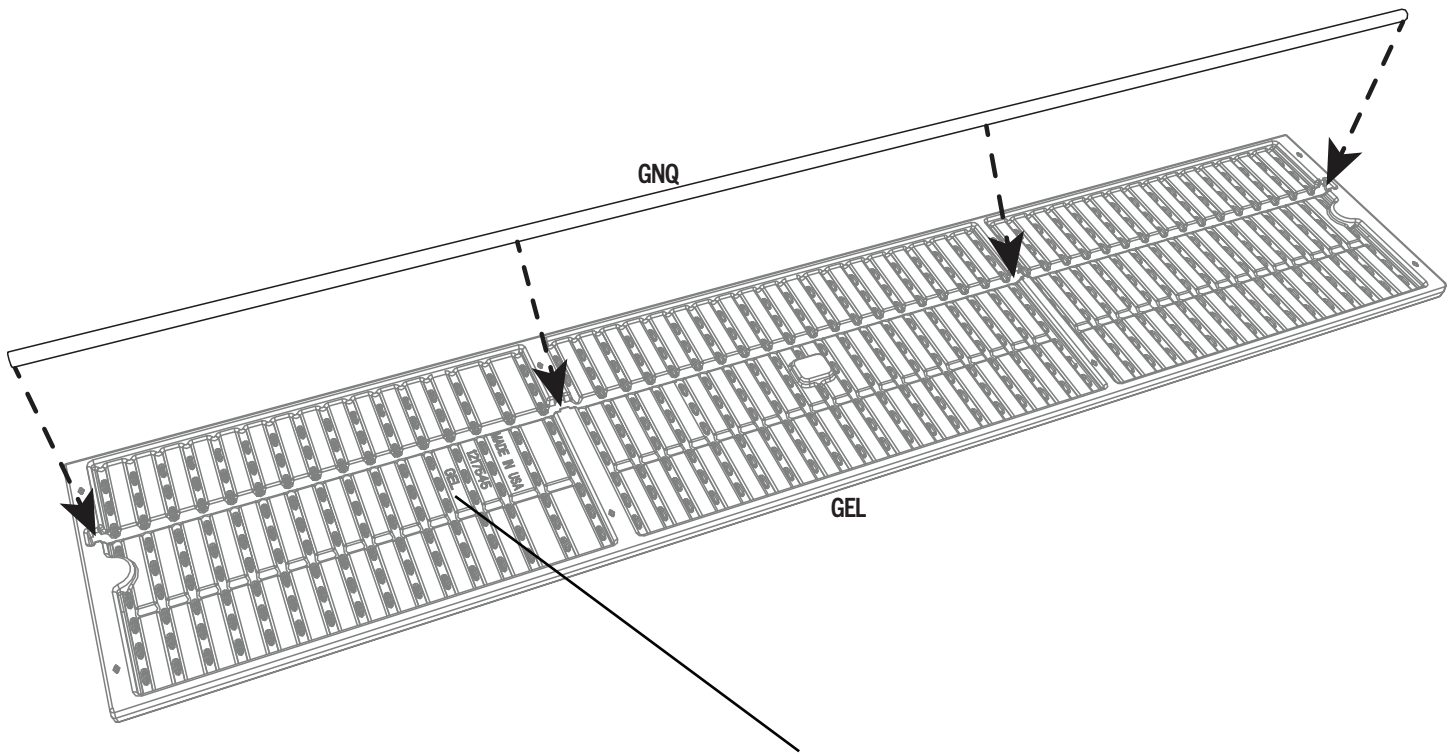

- 棚を適切な向きにするため、設置する際に棚の底部にある3文字のID「GEL」が左側になるようにしてください。
- 선반을 올바른 위치로 맞추려면, 선반 바닥의 세자 ID GEL이 좌측에 와야 합니다.
- 若要正確調整層板的方位，安裝時，在層板底部上的三個字母 ID「GEL」應在左側。

## ▶ セクション4(続き) / 섹션 4 (계속) / 第 4 節 ( 續 )

必要なツールと金具 / 필수 공구 및 체결부품 / 所需工具和五金件

金具の図は別途(\*)記載されていない限り、一定の比率で縮小されています / 별도의 언급이 없는 경우, 부품은 비율에 맞게 표시됩니다(\*) / 五金件按比例展示·除非另有指示(\*)

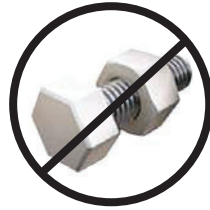

### 4.4

- ブラケット上に棚を配置し、棚の穴をブラケットの穴に合わせます。穴が合わない場合は、反対側の端を後部の壁に対して設定します。「Back」という文字が壁の方に向くようにしてください。
- 브래킷 위로 선반을 올리고 선반에 있는 구멍과 브래킷의 구멍을 맞추십시오. 구멍 위치가 맞지 않으면 뒤쪽 벽면으로 반대쪽 모서리를 기울여 설치하십시오. "BACK (뒤쪽)"이라는 표기가 벽면 쪽에 있어야 합니다.
- 將層板裝至托架上並且對準層板中的洞與托架中的洞。如果洞未對準，請抵靠後牆裝上相對的邊緣。文字「Back」應抵靠牆。

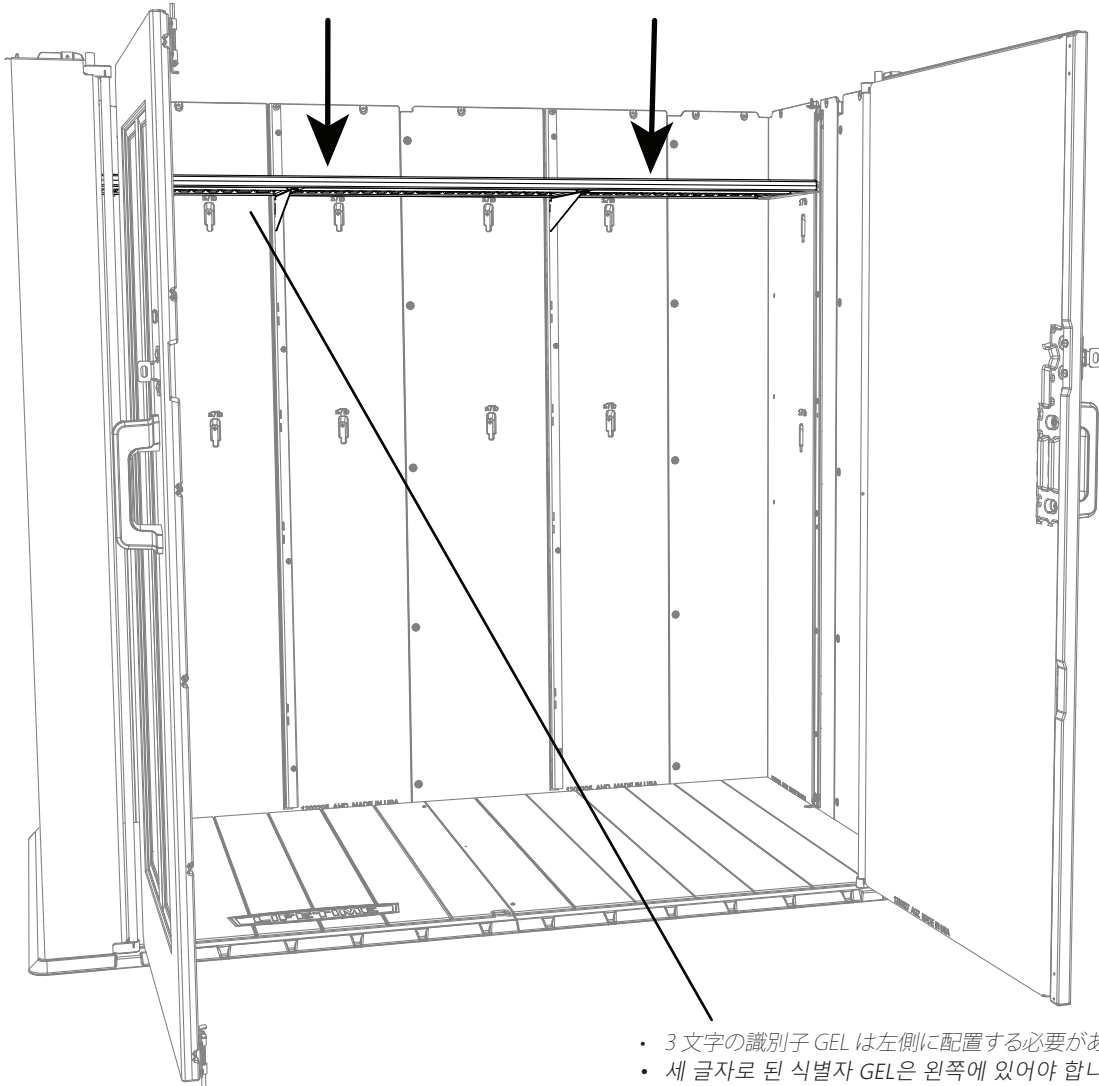

- 3文字の識別子 GEL は左側に配置する必要があります。
- 세 글자로 된 식별자 GEL은 왼쪽에 있어야 합니다.
- 三字母標識符 GEL 必須位於左側。

## ▶ セクション4(続き) / 섹션 4 (계속) / 第 4 節 ( 續 )

必要なツールと金具 / 필수 공구 및 체결부품 / 所需工具和五金件

金具の図は別途(\*)記載されていない限り、一定の比率で縮小されています / 별도의 언급이 없는 경우, 부품은 비율에 맞게 표시됩니다(\*) / 五金件按比例展示·除非另有指示(\*)

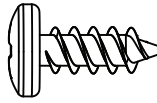

ADZ (x8)

### 4.5

- 8本のねじ(ADZ)を使って棚をブラケットに固定します。締めすぎないでください。
- 여덟(8) 개의 나사(ADZ)를 이용하여 선반을 브래킷에 고정하십시오. 과도하게 조이지 마십시오.
- 使用八(8) 個螺絲(ADZ)將層板緊固至托架。切勿過緊。

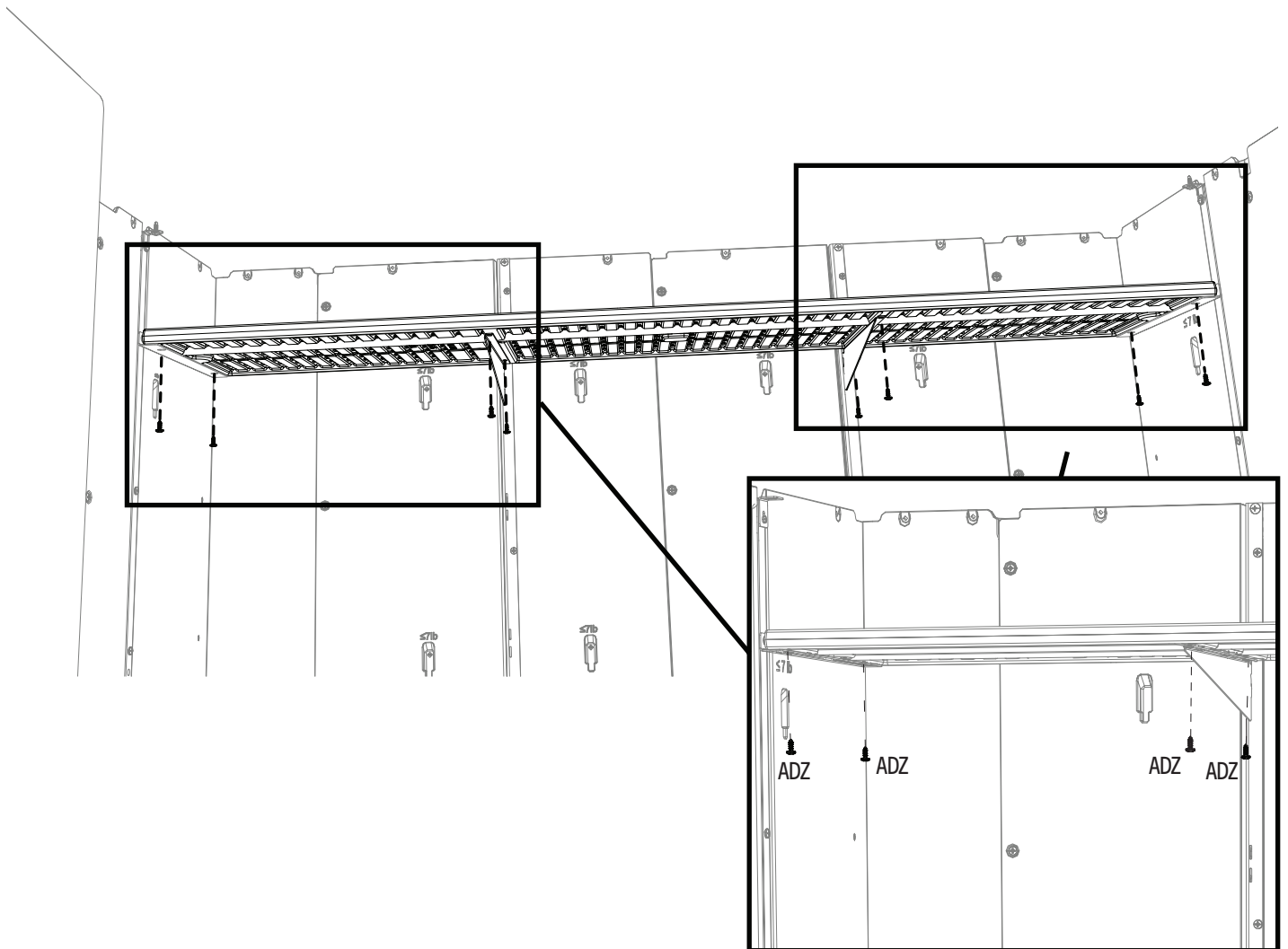

### 警告 / 경고 / 警告

- 重量を均等に配分した場合の棚の耐荷重は22.7kg (50lb) です。
- 무게가 고르게 분산된 경우, 선반은 약 22.7kg (50lb)의 무게를 지지할 수 있습니다.
- 重量均匀分散時·儲存棚可承重約 22,7 公斤 (50 磅)。

## ▶ セクション4(続き) / 섹션 4 (계속) / 第 4 節 ( 續 )

必要なツールと金具 / 필수 공구 및 체결부품 / 所需工具和五金件

金具の図は別途(\*)記載されていない限り、一定の比率で縮小されています / 별도의 언급이 없는 경우, 부품은 비율에 맞게 표시됩니다(\*) / 五金件按比例展示·除非另有指示(\*)

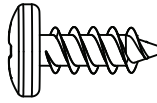

ADZ (x6)

### 4.6

- 図示されている場所で 3本のねじ(ADZ)を側面の壁/棚サポートチャンネルに差し込みます。もう片方の側面でもこの手順を繰り返します。チャンネルのすべての穴に該当する壁の穴があるわけではありません。
- 세(3) 개의 나사(ADZ)를 옆면 벽/선반 지지 채널의 그림에 보이는 위치에 삽입하십시오. 다른 쪽 바닥에도 이 과정을 반복해 주십시오. 채널의 모든 구멍과 동일한 구멍이 벽면에도 있는 것은 아닙니다.
- 在所示之位置·插入三(3)個螺絲(ADZ)至側牆/層板支撐槽中。針對另一側重複此步驟。槽中的洞未全部對準於牆中的洞。

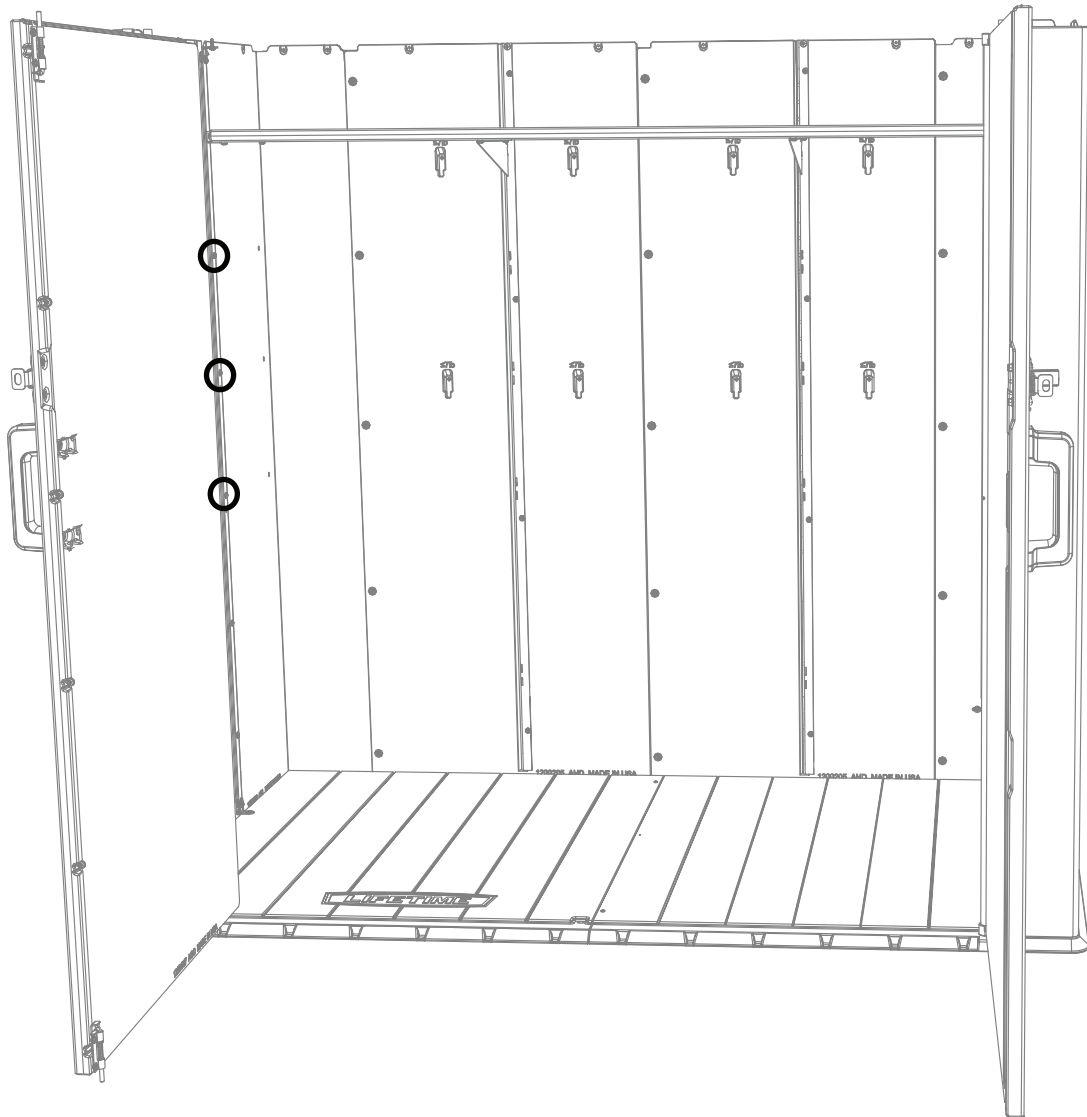

# 5

## 壁フックの取り付け / 벽면 후크 설치 / 牆掛鉤安裝



### 必要な金具 / 필수 체결부품 / 所需五金件

金具セットの内容 / 철물 가방 내용물 / 五金包裝袋

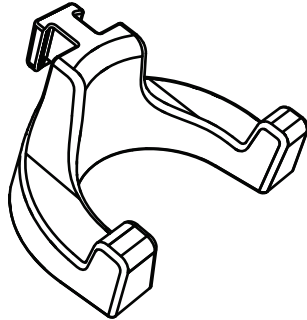

GKU (x6)



### 必要な部品 / 필수 부품 / 所需零件



### 必要なツール / 필수 공구 / 所需工具



## ▶ セクション5(続き) / 섹션 5 (계속) / 第 5 節 ( 續 )

必要なツールと金具 / 필수 공구 및 체결부품 / 所需工具和五金件

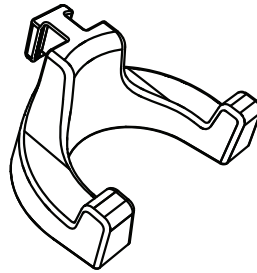

GKU (x6)

### 5.1

- 6個の壁フック(GKU)を壁パネルのいずれかのくぼみに差し込みます。(物置のどちら側でも構いません)。その後、所定の位置におさまるまで押し下げます。
- 여섯(6)개의 벽고리(GKU)를 벽 패널의 노치에 삽입 한 후 (헛간의 양쪽) 아래로 눌러서 제 자리에 고정시킨다.
- 將六 ( 6 ) 個牆鉤 ( GKU ) 插入牆嵌板上的任意凹口中 ( 棚屋任一面皆可 ) 。然後下推鎖定。

**警告**  
壁フックの総量は3.2kg、または壁に取り付けた状態で14kgを超えてはなりません。この警告に従わなければ、物的損害や負傷が生じる可能性があります。

**경고**  
벽고리에 메달을 수 있는 최고 무게는 7(3.2 kg)에서 32 (14 kg) 파운드이다. 본 경고를 따르지 못 할 경우에는 재산피해 및/혹은 신체적 상해를 유발시킬 수 있다.

**警告**  
牆鉤總重不得大於7磅 ( 3.2kg ) 或一塊牆嵌板上總重不得超過30磅 ( 14kg ) 。超過這一限度或將導致財產損失及/或人身傷害。

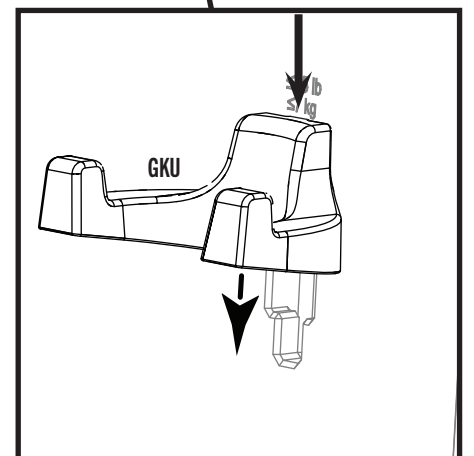
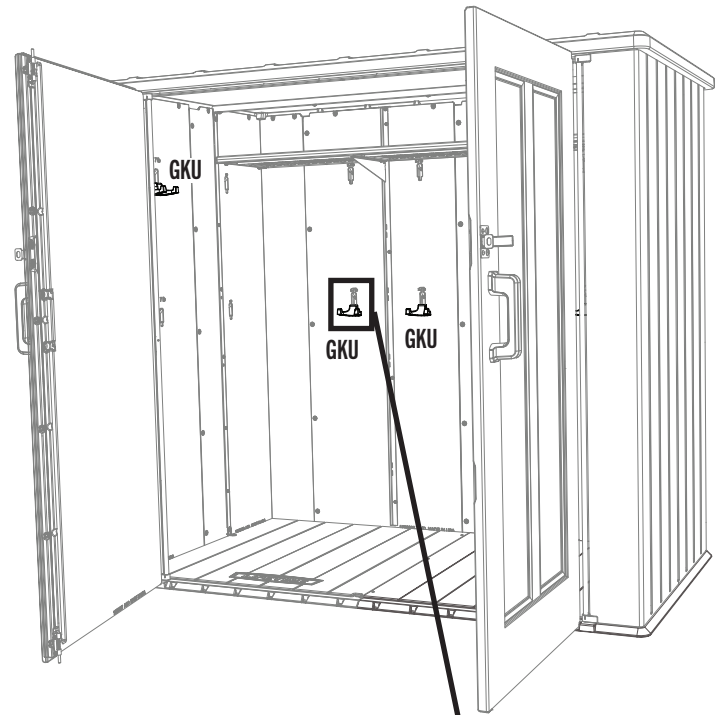

# 6

## ドアの位置合わせ / 문 맞춤 / 校準柵門



### 必要な金具 / 필수 체결부품 / 所需五金件



### 必要な部品 / 필수 부품 / 所需零件

プラスチックの部品 / 플라스틱 부품 / 塑膠件

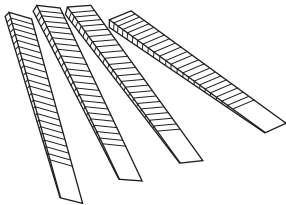

AIX (x4)



### 必要なツール / 필수 공구 / 所需工具

同梱されていません / 포함되지 않음 / 不包括

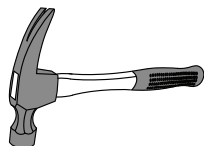



## ▶ セクション6(続き) / 섹션 6 (계속) / 第 6 節 ( 續 )

必要なツールと金具 / 필수 공구 및 체결부품 / 所需工具和五金件

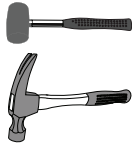

### 6.1

- ドアの片方または両方が開閉の際に床をこするか、最上部の位置が合っていない場合は、次のステップに従って修正してください。
- 만약 양쪽 문 중 하나가 닫힐 때 바닥을 긁거나 문 윗부분이 나란하지 않다면, 다음의 조치를 취해 이를 시정하십시오.
- 如果一扇或兩扇門在開關時會刮到地板或閘頂未對齊，請採取下述步驟。

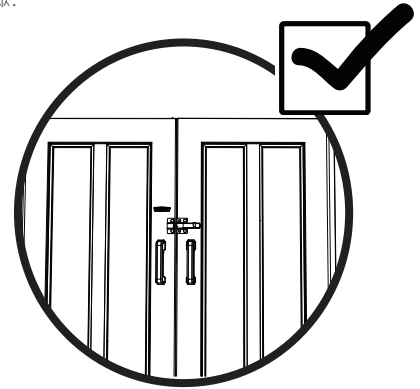
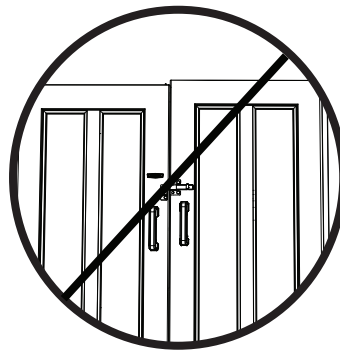
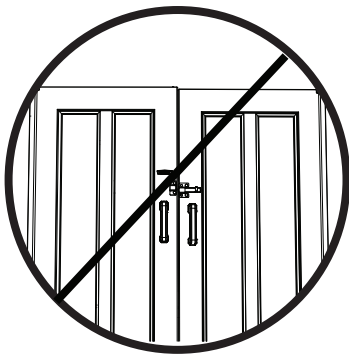

### 6.2

- もし右側のドアの高さが左側のドアよりも低い場合は、ドアの高さが水平になるまで **詰め木 (AIX)** を左側のドアの下(後ろ部分)にスライドさせてください。もし左側のドアの高さが低い場合は、右側のドアの下(後ろ部分)に詰め木を挿入してください。挿入後、物置の底面から飛び出している詰め木の部分を切断してください。
- 오른쪽 문이 왼쪽 문보다 낮 으면 문이 같은 높이가 될 때까지 왼쪽 후면 모서리 아래에 **쌓기 (AIX)** 을 넣습니다. 왼쪽 도어가 더 낮은 경우 오른쪽 후면 모서리 아래에 쌓기를 삽입하십시오. **과잉 끼움쇠는 부러뜨려 버리도록 한다.**
- 如果右門低於左門，則將填墊片 (AIX) 滑到左 (後方) 下方，直到門水平。如果左門的高度較低，則在右下方 (背面) 插入一墊片。折掉多餘墊片。

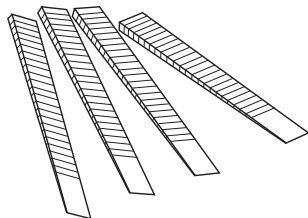

AIX (x4)

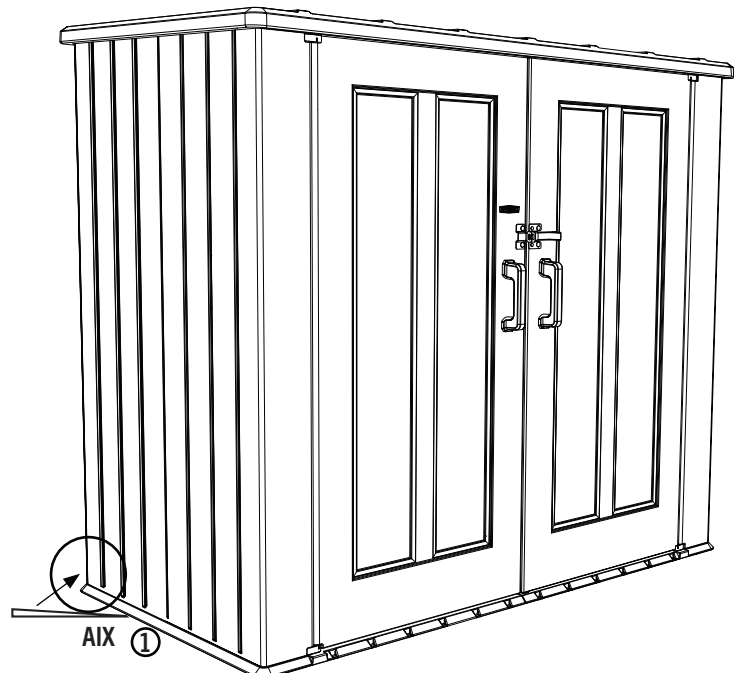



## 清掃と手入れ

Lifetime®製品を購入していただきありがとうございます。以下の手順に従うと、新しいLifetime製品を長年にわたってお楽しみいただけます。ポリエチレン製パネルは、しみや溶剤に耐性があります。

ほとんどのしみは中性洗剤と毛のやわらかいブラシで除去できます。研磨性の洗剤はプラスチックに傷を付ける可能性があるため、お勧めしません。金属面の傷や錆は、その部分に軽く紙やすりをかけ、防錆スプレープライマーを使用し、最後に高光沢スプレーエナメル塗料を吹き付けて修理してください。遮熱しない限り、表面の上や近くに直接熱源を置かないでください。



## 청소 및 관리

Lifetime® 제품의 구입을 축하 드립니다. 아래 지시사항을 준수하면 귀하의 Lifetime 신제품은 오랫동안 즐거움과 서비스를 선사할 것입니다.

폴리에틸렌 패널은 얼룩이 잘 생기지 않고 용매에 강합니다. 대부분의 얼룩은 순한 비누와 부드러운 솔로 제거할 수 있습니다. 연마용 세척제는 플라스틱에 스크래치를 남기기 때문에 사용하지 않는 것이 좋습니다. 스크래치와 금속에 생긴 녹슨 곳은 그 부분만 사포로 가볍게 긁어내십시오. 그런 다음 녹 방지용 스프레이 프라이머를 바른 뒤 마지막으로 고풍택 에나멜 페인트를 분사하십시오. 열 차단막을 사용하지 않는 한 표면 위 또는 근처에 열원을 직접 놓지 마십시오.



## 清潔與保養

感謝您購買lifetime®產品。確實遵守以下說明，您購買的產品就能陪您度過許多歡樂時光。

聚乙烯板可耐污漬與溶劑。用軟毛刷沾溫和肥皂刷洗板子即可清除大部分污漬。有磨砂效果的清潔材質可能會刮傷塑膠零件，因此不建議使用。如果發現金屬零件出現刮痕或生鏽，請用砂紙輕刷刮痕或生鏽處，將上面的痕跡清除後；噴上抗鏽底漆，之後再噴上高光澤度的瓷漆即大功告成。除非有使用隔熱墊，否則不要直接把會產生熱源的物品直接放在或靠近零件表面。



## WWW.LIFETIME.COMで製品を登録しましょう

Lifetime®では革新的で質の高い製品を提供することに献身しています。登録の際、フィードバックをお寄せいただけます。弊社では皆様からのご意見を重視しております。

- また、新製品に関する通知や販促情報を受け取れるよう選択することもできます。
- 万が一にも製品のリコールや安全上の修正が必要になった場合、弊社は登録内容から直接皆様への通知に必要な情報を得ることができます。
- 登録は簡単で時間もかからず、完全に任意です。

### LIFETIMEの公約

長年にわたりLifetime®ではお客様のプライバシー維持を方針として掲げてきました。Lifetime®はお客様の個人データを他の第三者に販売または提供したり、第三者が個人データを自らの目的で使用することを許可しておりません。

プライバシー方針はwww.lifetime.comでお読みいただけます

**今すぐ登録しましょう!**



## WWW.LIFETIME.COM에서 온라인 제품 등록을 하십시오.

Lifetime®은 혁신적인 고급 제품을 제공하기 위해 헌신할 것입니다. 등록을 통해 고객은 회사에 조언할 기회를 갖게 됩니다. 여러분의 의견은 저희에게 매우 소중한입니다.

- 신제품 알림 또는 프로모션 수신에 동의할 수 있습니다.
- 만일 제품 리콜 또는 안전상 개조가 생길 경우 등록 정보를 통해 고객에게 직접 통지할 수 있습니다.
- 등록은 신속하고 매우 쉬우며 본인의 의사에 따릅니다.

### LIFETIME의 고객에 대한 약속:

개인정보를 지키는 것은 Lifetime®이 오랫동안 유지해 온 정책입니다. Lifetime®이 제3자에게 고객의 개인 정보를 판매 또는 제공하거나 제3자가 고객의 개인 정보를 자신들의 목적에 이용하도록 허락하지 않을 것임을 약속합니다.

www.lifetime.com에서 개인정보 보호정책을 읽어 보시기 바랍니다.

**지금 바로 등록하세요!**



## 在 WWW.LIFETIME.COM 登記您購買的產品

在 Lifetime®，我們致力於提供高質創新產品。登記時，您還有機會給我們回饋。您的意見很重要。

- 您也可以選擇收到我們的新產品通知或促銷資訊。
- 在偶發的產品回收或安全改良情況下，您登記的資訊可讓我們直接通知您。
- 登記很容易、快捷並且是完全自願的。

### LIFETIME 對您的承諾：

維護您的隱私是我們在 Lifetime® 的長期政策。您放心 - Lifetime® 不會將您的個人資訊出售或提供給協力廠商，也不會允許他們將您的個人資訊用於他們自身的目的。

請參閱我們在www.lifetime.com的隱私政策。

**今天登記！**

メーカーは、部品を利用できない場合、または部品が旧式化した場合は保証の代用を提供する権利を保有します。

Lifetime芝と園芸の製品は、最初の購入者に対して、材料や製造上の欠陥がないことを、最初の小売購入日から10年間保証します。「不良」とは製品使用において完全な使用ができないことを示します。誤った使用方法や乱用、過失による欠陥は保証の対象外となります。この保証は誤った方法による設置、変更、または事故による欠陥は含みません。Lifetime社は、本製品の改造を行わないことを推奨しています。この保証は破壊行為、さび、「天災」、自然災害、通常使用による損耗、またはその他メーカーが管理できない範囲による欠陥は含みません。

この保証は他者に委譲することはできず、その方法は欠陥製品の修理または交換に限定されます。万が一保証条件内で製品欠陥が見られた場合、Lifetime Products社は無償にて欠陥製品を修理または交換いたします。製造元あるいは配送センターへまたはそこから送料は保証に含まれず、購入者の負担となります。製品あるいはその部品の撤去、設置、あるいは交換にかかる人件費及びその関連費は保証の対象外です。

通常使用によって生じる本体へのすり傷、かき傷、または塗料の剥がれは本保証の対象外です。さらに故意による破損、過失、乱用、または不当な使用の結果による破損は本保証を無効にするか、あるいは本保証の対象外です。

事故あるいはそれによって生じた破損に対する責任は法律の許す範囲内において対象外です。すべての製品購入はこの条件下によるものであり、弊社代表者が本方針を無効あるいは変更することはできません。本製品は組織や商業目的での利用を目的とせず、Lifetime Products社はそのような使用に対し責任を有しません。組織あるいは商業目的での使用は保証の対象外です。

本保証は商品性や使用品質の保証を含め、連邦法や州法により認められている、明示または黙示的なその他すべての製品保証に代わるものであることをここに明記します。Lifetime Products社やその他代表者は、本製品に関連するその他いかなる責任も負うものではありません。本保証は特定の法的権利をお客様に提供し、お客様はまた州によって異なるその他の権利を有することがあります。

弊社製品の保証はオーストラリア消費者法が定める範囲で保証されています。お客様は重大な欠陥やその他合理的に予測可能な損失や破損に対し製品の交換または代金の返金を得る資格を有します。お客様はまた、品質が許されないレベル、または重大とまではいえない欠陥がある製品の修理または交換を得る資格を有します。

**すべての保証請求には購入時のレシートが必要です。  
製品欠陥は書面にて以下までご連絡ください：**

LIFETIME PRODUCTS, INC.,  
PO Box 160010  
Freeport Center, Bldg. D-12  
Clearfield, UT 84016-0010

(English, French, Spanish)

オンラインでの保証請求については、次のサイトをご覧ください：[www.lifetime.com/warranty](http://www.lifetime.com/warranty)  
保証部：(800) 225-3865

#### 海外からの保証：

すべての保証請求には購入時のレシートが必要です。製品欠陥は書面にてお近くの地域販売サポート代表までご連絡ください。購入日が記載されているレシート、破損した部品の写真を同封してください。

お住まいの地域のの問い合わせ代表は、次のサイトをご覧ください：[www.lifetime.com/international](http://www.lifetime.com/international)



## 10년간 품질보증서(제조사)

**부품이 사용 불가능하거나 쓸모 없게 된 경우 제조사는 하자요구에 대한 품질 보증을 대체 실시할 권리가 있습니다.**

Lifetime 잔디 및 정원용품은 최초 소매 구매일에서 10년간 재료나 제작상의 결함이 없음을 최초 구매자에게 보증합니다. "하자"라는 단어는 제품의 사용에 손상을 가져오는 불완전성을 의미합니다. 오용, 남용, 과실로 인한 하자에 대해서는 이 보증이 유효하지 않습니다. 이 보증은 부적절한 설치, 변형, 사고로 인한 하자에 적용되지 않습니다. Lifetime은 본 제품을 개조하지 않도록 권장합니다. 이 보증은 기물 파괴행위, 녹슌, "자연 현상", 자연 재해, 정상적인 마모 및 손상, 기타 제조자의 통제를 벗어난 다른 상황으로 인한 손상에 대해서는 적용되지 않습니다.

이 보증은 양도할 수 없으며, 명시적으로, 하자 있는 제품의 수리나 교환에 제한됩니다. 이 보증기간 내에 제품에 하자가 있는 경우, Lifetime Products, Inc.는 구매자에게 무상으로 하자 있는 부품을 수리하거나 교환해 드립니다. 공장이나 대리점까지의, 그리고 공장이나 대리점으로부터의 운송비는 보장되지 않으며, 구매자의 책임으로 합니다. 제품이나 그 구성품의 분리, 설치, 교환 등을 위한 인건비와 관련 비용은 이 보증에서 보장하지 않습니다.

이 보증은 정상적인 사용 중 발생할 수 있는 제품의 굽힘, 흠 또는 기타 외관상의 손상에는 적용되지 않습니다. 또한, 의도적 손상, 과실, 또는 불합리한 사용 등으로 인해 발생하는 하자에 대해서는 이 보증이 유효하지 않거나 적용되지 않습니다.

우연적 또는 결과적 손상에 대한 책임은 법이 허용하는 한도에서 배제됩니다. 모든 상품은 이 조건 하에서 판매되며, 회사의 어떤 직원도 이 방침을 포기하거나 변경할 수 없습니다. 이 제품은 단체 사용이나 상업용 사용을 위한 것이 아닙니다. Lifetime Product, Inc.는 그러한 사용에 대해서는 책임을 지지 않습니다. 단체 사용이나 상업용 사용에 대해서는 이 보증이 유효하지 않습니다.

이 보증은 명시적으로, 미 연방법 및 주 법이 허용하는 한도에서, 상품성이나 사용 적합성에 대한 보증을 포함하여, 명시적이든 묵시적이든, 모든 다른 보증을 대신합니다. Lifetime Product, Inc. 및 그 직원은 이 제품에 관련되는 다른 책임을 지지 않습니다. 이 보증으로써 귀하는 구체적 법률적 권리를 가지며, 또한 귀하는 주마다 다른 그 이외의 권리를 가질 수 있습니다.

우리의 상품은 오스트레일리아 소비자법 하에서 배제될 수 없는 보증이 적용됩니다. 고객은 중대한 고장에 대하여 교체 또는 환불을 받고, 합리적으로 예상할 수 있는 다른 손실이나 손해에 대하여 보상받을 수 있는 권리가 있습니다. 또한 고객은, 상품이 수용할 수 있는 품질이 되지 못하고 그러한 품질불량이 중대한 고장에는 이르지 않을 경우, 상품을 수리 받거나 교체받을 권리가 있습니다.

**모든 보증 청구에는 영수증이 제시되어야 합니다.**  
**제품 하자를 서면으로 신고하실 곳:**

LIFETIME PRODUCTS, INC.,  
PO Box 160010  
Freeport Center, Bldg. D-12  
Clearfield, UT 84016-0010

온라인으로 품질보증을 청구하려면 [www.lifetime.com/warranty](http://www.lifetime.com/warranty)를 방문하십시오.  
품질보증 담당 부서: (800) 225-3865로 문의하십시오.

### 국제 품질보증의 경우:

모든 보증 청구에는 영수증이 제시되어야 합니다. 제품 하자를 현지 판매 지원 담당자에게 서면으로 신고하십시오. 날짜가 찍힌 영수증과 손상된 부품의 사진을 포함시키십시오.

현지 대리점은 [www.lifetime.com/international](http://www.lifetime.com/international)에서 확인하십시오.





## 10年有限工廠保固

如果零件沒貨或已經停產，LIFETIME® PRODUCTS, INC保留以替代方案代替保固要求的權利。

Lifetime 草坪和花園產品向原始購買者提供自原始零售購買之日起 10 年內無材料或工藝缺陷的質保。“缺陷”一詞定義為可影響產品使用的瑕疵。因誤用、濫用或疏忽而導致的缺陷將致使本質保作廢。本質保不涵蓋因安裝不當、改動或事故而致的缺陷。Lifetime 建議不要對本產品進行任何改動。本質保不涵蓋因故意破壞、生鏽、“自然之行為”、自然災害、正常磨損或任何其他製造商無法控制的事件而造成的損壞。

本質保不可轉讓，明確限制於對缺陷產品的修理或更換。如果產品在本質保的期限內出現缺陷，Lifetime Products, Inc. 將對購買者免費修理或更換缺陷零件。往返工廠或配送中心的運費不包括在內，是購買者的責任。本質保不涵蓋因拆卸、安裝或更換產品或其組件而產生的人工費用和相關費用。

本質保不涵蓋因正常使用而導致的產品刮傷、磨損或其他外觀損壞。此外，因故意損壞、疏忽或使用不當而導致的缺陷將致使本質保作廢/不在本質保範圍內。

偶然或連帶損失責任在法律所允許的範圍內被排除在外。所有商品均以這一條件出售，公司的任何代表均不得放棄或更改本政策。本產品不旨在供機構使用或商用；Lifetime Products, Inc. 對此類使用不承擔任何責任。機構或商用將致使本質保作廢。

本質保明確替代所有其他明示或暗示的保證，包括對適銷性或適用於聯邦和州法律所允許的範圍的保證。Lifetime Products, Inc. 或其任何代表均不承擔與本產品有關的任何其他責任。本質保賦予您特定的法定權利，並且您還可能擁有因所在州的不同而不同的其他權利。

我們的貨物涵蓋澳大利亞消費者法不能排除的保證。您有權對重大故障要求更換或退款，並要求對任何其他合理的可預見的損失或損害進行賠償。如果貨物的品質不達標，並且故障沒有導致重大故障，您也有權要求對貨物進行修理或更換。

**所有質保索賠均務必隨附銷售收據。  
以書面形式報告產品缺陷至：**

LIFETIME PRODUCTS, INC.,  
PO Box 160010  
Freeport Center, Bldg. D-12  
Clearfield, UT 84016-0010

有關在線質保索賠，請訪問：[www.lifetime.com/warranty](http://www.lifetime.com/warranty)  
質保部：(800) 225-3865

**對於國際質保：**

所有質保索賠均務必隨附銷售收據。以書面形式向您的區域銷售支持代表報告產品缺陷。請隨附您的載有日期的銷售收據和受損零件的照片。

要查找您所在地區的代表，請訪問：[www.lifetime.com/international](http://www.lifetime.com/international)



## 情報のインポート / 파일 가져오기 정보 / 導入訊息

Distributed by:  
Costco Wholesale Corporation  
P.O. Box 34535  
Seattle, WA 98124-1535  
USA  
1-800-774-2678  
www.costco.com

Costco Wholesale Canada Ltd.\*  
415 W. Hunt Club Road  
Ottawa, Ontario  
K2E 1C5, Canada  
1-800-463-3783  
www.costco.ca  
\* faisant affaire au Québec sous  
le nom les Entrepôts Costco

Costco Wholesale UK Ltd /  
Costco Online UK Ltd  
Hartspring Lane  
Watford, Herts  
WD25 8JS  
United Kingdom  
01923 213113  
www.costco.co.uk

Costco Wholesale Japan Ltd.  
2 Kakuchi, 2 Gaiku,  
Kaneda-Nishi  
361 Urigura, Kisarazu shi  
Chiba, 292-0007 Japan  
0570-200-800  
www.costco.co.jp

Costco Wholesale Spain S.L.U.  
Polígono Empresarial Los Gavilanes  
C/ Agustín de Betancourt, 17  
28906 Getafe (Madrid) España  
NIF: B86509460  
900 111 155  
www.costco.es

Costco Wholesale Iceland ehf.  
Kauptún 3-7, 210 Gardabaer  
Iceland  
www.costco.is

Costco Wholesale Korea, Ltd.  
40, Iljik-ro  
Gwangmyeong-si  
Gyeonggi-do, 14347, Korea  
1899-9900  
www.costco.co.kr

Importado por:  
Importadora Primex S.A. de C.V.  
Blvd. Magnocentro No. 4  
San Fernando La Herradura  
Huixquilucan, Estado de México  
C.P. 52765  
RFC: IPR-930907-S70  
(55)-5246-5500  
www.costco.com.mx

Costco Wholesale Australia Pty Ltd  
17-21 Parramatta Road  
Lidcombe NSW 2141  
Australia  
www.costco.com.au

Costco Wholesale New Zealand Limited  
2 Gunton Drive  
Westgate  
Auckland 0814  
New Zealand  
www.costco.co.nz

Costco (China) Investment Co., Ltd.  
No. 5178, KangXin Road,  
Pudong New Area, Shanghai  
China 201315  
+86-21-6257-7065

Costco France  
1 avenue de Bréhat  
91140 Villebon-sur-Yvette  
France  
01 80 45 01 10  
www.costco.fr

Costco Wholesale Sweden AB  
Box 614  
114 11 Stockholm  
Sweden  
www.costco.se

アメリカ製  
미국산  
美國製造

備品や他のすばらしい製品を追加して、購入なされたLIFETIME®製品を拡充しましょう

備品や他のLifetime®製品の購入については以下をご覧ください。

**www.lifetime.com**

または、以下までお電話ください：1-800-424-3865

액세서리 또는 다른 유용한 제품을 추가하여 구매하신 LIFETIME® 제품의 가치를 높이십시오.

액세서리 또는 Lifetime® 제품 구매 사이트 및 연락처

**www.lifetime.com**

또는: 1-800-424-3865

通過添加配件或其他優質產品來增強您對 LIFETIME® 產品的購買體驗

如需購買配件或 Lifetime® 其他產品，請造訪我們的網站：

**www.lifetime.com**

或致電：1-800-424-3865



www.lifetime.com

