



**Kasio-CT230999B|1752141**

**Kasio-CT230999G|1752142**

Instruction Manual  
Manuel d'instructions  
Manual de Instrucciones

Árbol para gatos todo en uno.

Modelos: Kasio-CT230999B, Kasio-CT230999G

ITM./ART. 1752141, 1752142

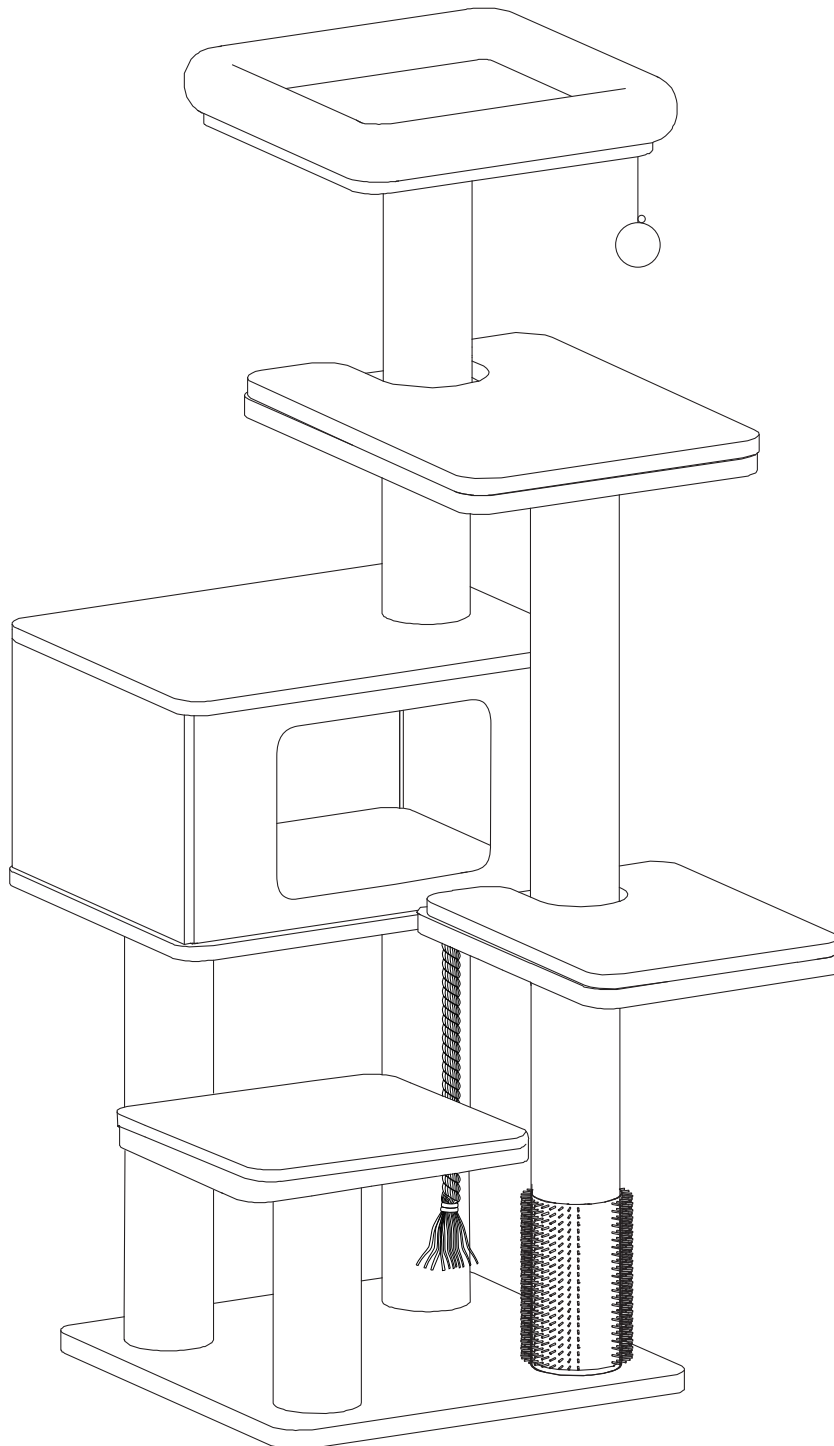

**CATRY INTERNATIONAL INC.**  
**1100 N Hellman Ave. Ontario, CA, USA 91764**

**THANK YOU**  
for purchasing the Catry Kasio Cat Tree



**RECORD THIS INFORMATION**

Model Name:     Kasio-CT230999B/G      
Order Number: \_\_\_\_\_  
Date of Purchase: \_\_\_\_\_  
Place of Purchase: \_\_\_\_\_



**THIS MANUAL COVERS MODEL NUMBER:**

CT230999B/G |1752141/1752142

**PLEASE READ CAREFULLY AND KEEP FOR FUTURE REFERENCE.**

These instructions are designed to help you get a complete understanding of your new Catry Kasio Cat Tree.

If you have any questions, please contact our Customer Service at:

 +1 (626) 968-1516  
 [customerservice@catrygroup.com](mailto:customerservice@catrygroup.com)

# INDEX

---

CARE AND MAINTENANCE	1
TIPS FOR USING YOUR CAT TREE	2
PART NAMES	3
ASSEMBLY	4
ANTI-TIPPING FUNCTION	9
FUNCTIONS	11
ORDERING REPLACEMENT PARTS	12
TROUBLESHOOTING GUIDE	13
SUPPORT PAGE	14

# CARE AND MAINTENANCE

---

## REGULAR UPKEEP

Please gently use a small handheld vacuum, lint roller, or brush to remove pet hair, lint, or stray litter.

## CUSHION BED UPKEEP

Remove the bedding (if applicable) and hand wash it with cold water and mild detergent. Then, use a towel to absorb excess moisture and lay the bed flat in a sunny area with proper airflow to naturally dry.

## STAIN REMOVAL ON TREE

To remove a stain from the cat tree, use a baking soda paste over the area, massage it in, and let it sit for a few minutes before spraying it clean with distilled white vinegar. Next, use a damp cloth to gently wipe the surface area. Then, use a towel to absorb excess moisture and lay the bed flat in a sunny area with proper airflow to naturally dry.

TIP: If using a stain removal spray, please check that it is pet-safe before using.

## LAMINATED WOOD

Please use a semi-damp cloth to wipe down laminated wood areas. Use distilled white vinegar for disinfecting.

## AVOID

Avoid getting scratching posts wet, as this may cause damage and ruin quality.

Avoid using citrus-scented cleansers as cats tend to avoid areas with this scent.

# TIPS FOR USING YOUR CAT TREE

---

## READ ALL INSTRUCTIONS BEFORE USE.

### PREPPING YOUR CAT TREE

Ensure all screws are tightened. Use the included Allen Wrench (L-Tool) to fasten.

Tighten all posts as tight as possible.

During its first use, inspect the product and adjust screws as needed.

Supervise your pet during the first time they use this product.

### STABILIZING YOUR TREE

Place the cat tree beside a corner or wall for additional stability.

TIP (optional): For maximum stability, use the added stability rope and wrap around the middle plush posts. Use the included tools to secure it into the wall. Cut off excess rope if applicable.

### WARNING

#### KEEP AWAY FROM CHILDREN.

This product is for indoor use only.

Do not drag or slide the product.

Always acquire assistance for lifting items more than 50 pounds.

Manufacturers and retailers cannot be held liable for any damage to floors and other places/objects caused by improper product handling.

# PART NAMES

PART	NAME	LEVEL
A	Tree base	1
B	Base	3
C	Condo Ceiling	4
D	Perch	5
E	Perch	2
F	Perch	3
G	Perch with Teaser Toy	6
H	Condo Side	3,4
I	Condo Backing	3,4
J	Condo Front	3,4
K	Bed Mat	5
L	Bed Mat	3
M	Bed Mat	2
N	Bed	6
O	Bed Mat	3
P	Rubber Groomer	1
Q	Sisal Scratching Post	3
R	Sisal Scratching Post	1
S	Sisal Scratching Post	4,5
T	Sisal Rope Toy	3

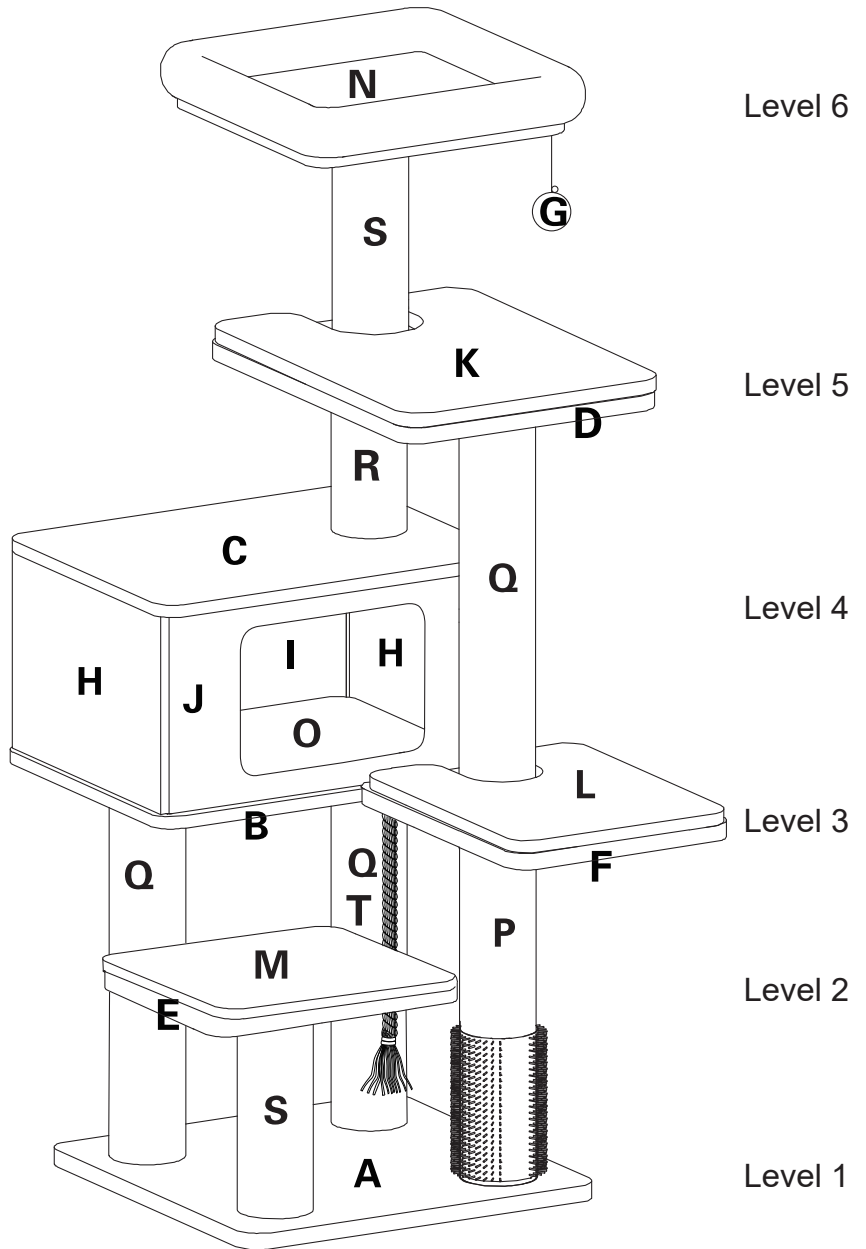

Continue to the following page for  
illustrated assembling instructions  
for Kasio CT230999B/G |1752141/1752142.

OR



**SCAN ME FOR VIDEO GUIDE**

[www.CatryGroup.com/pages/assembly-videos-1](http://www.CatryGroup.com/pages/assembly-videos-1)

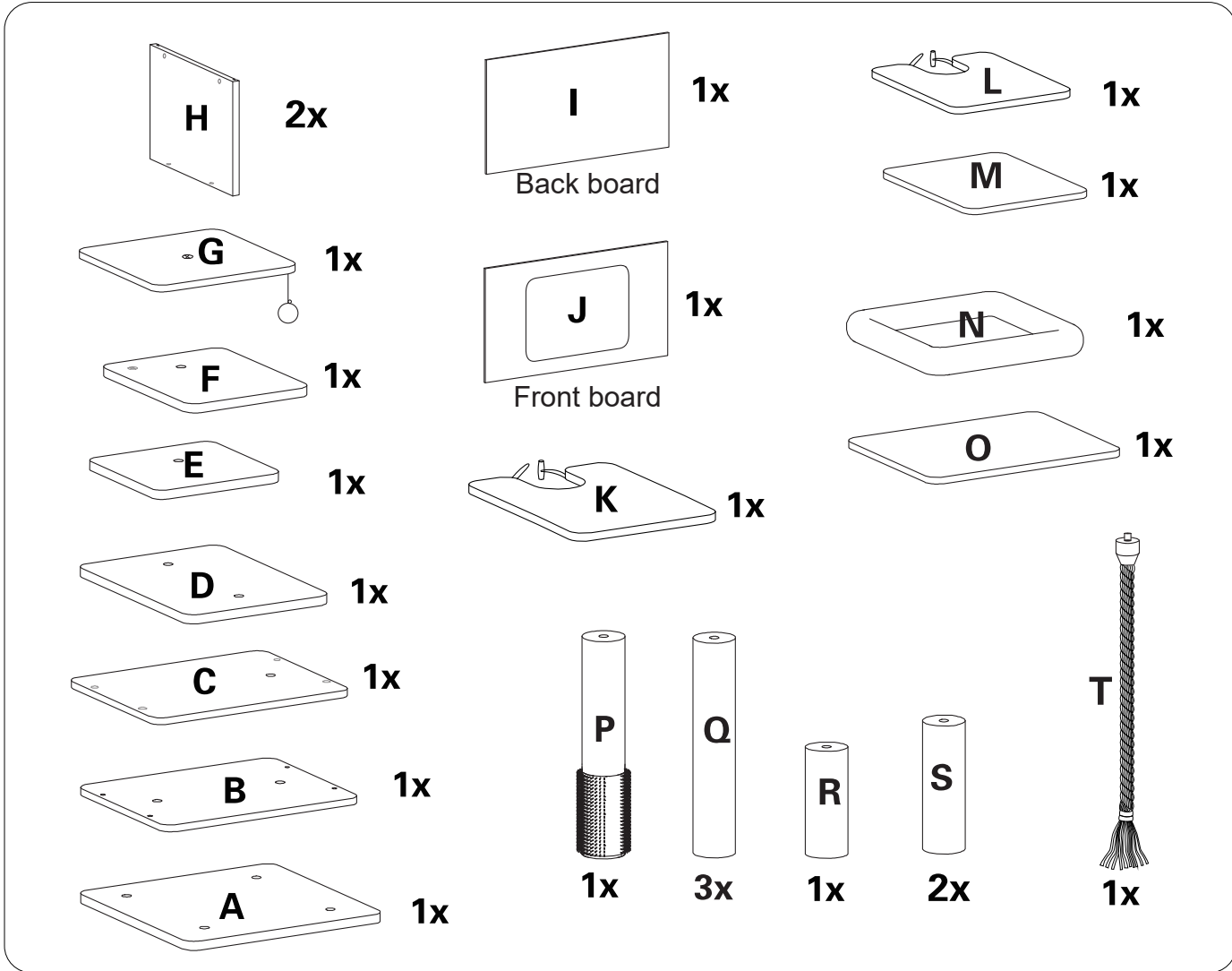
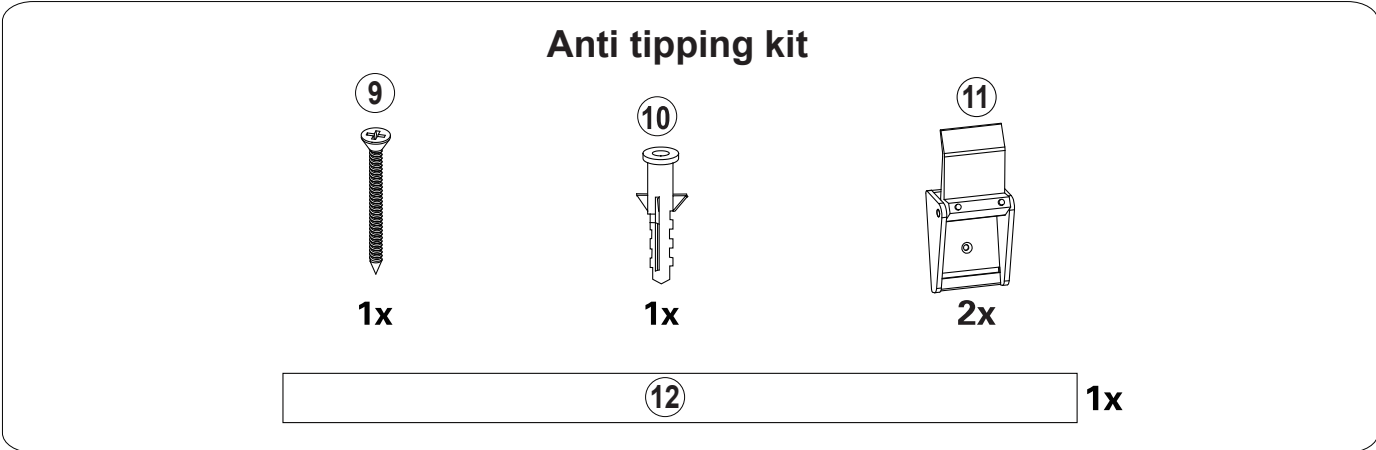
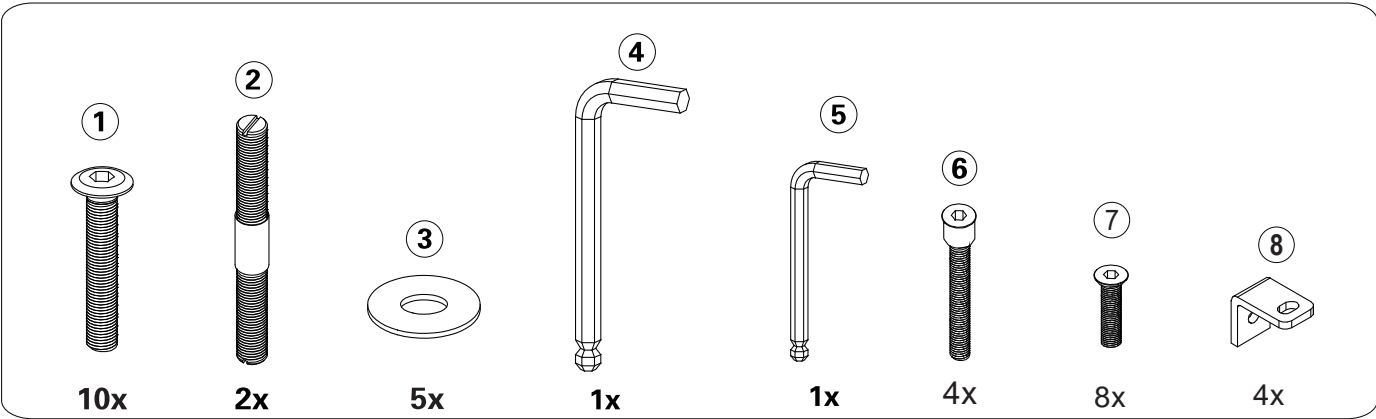



1

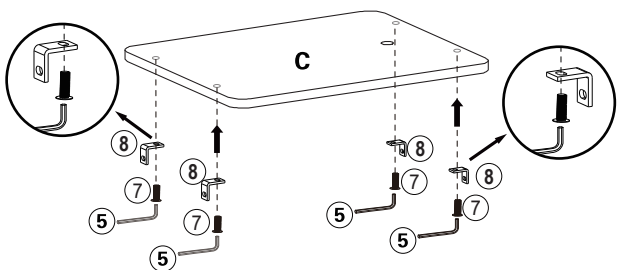

2

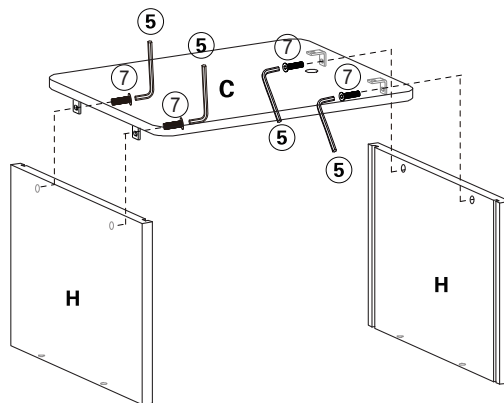

3

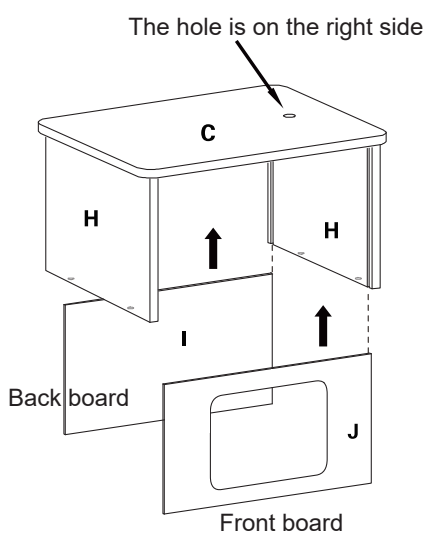

4

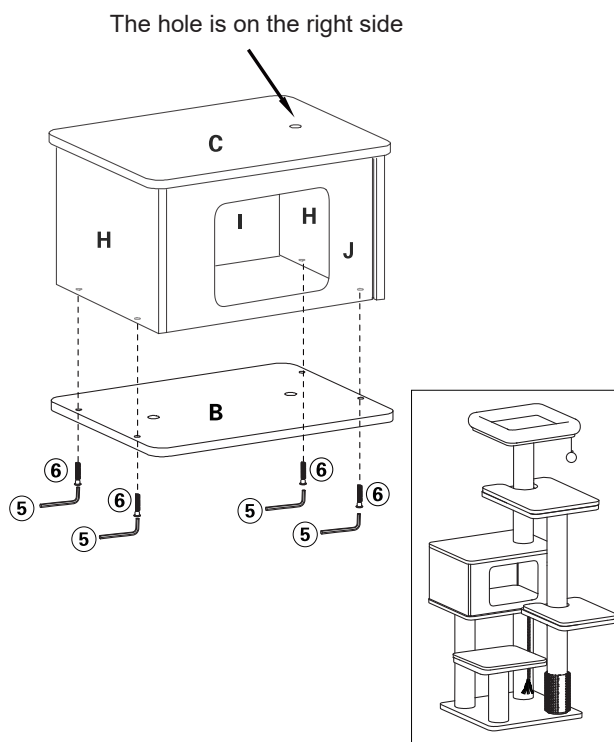

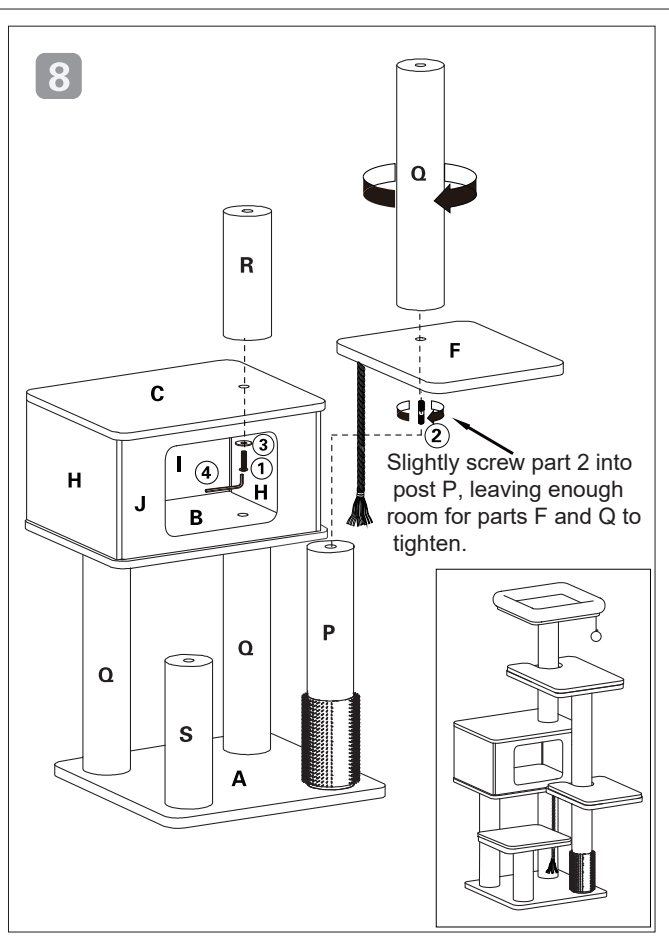
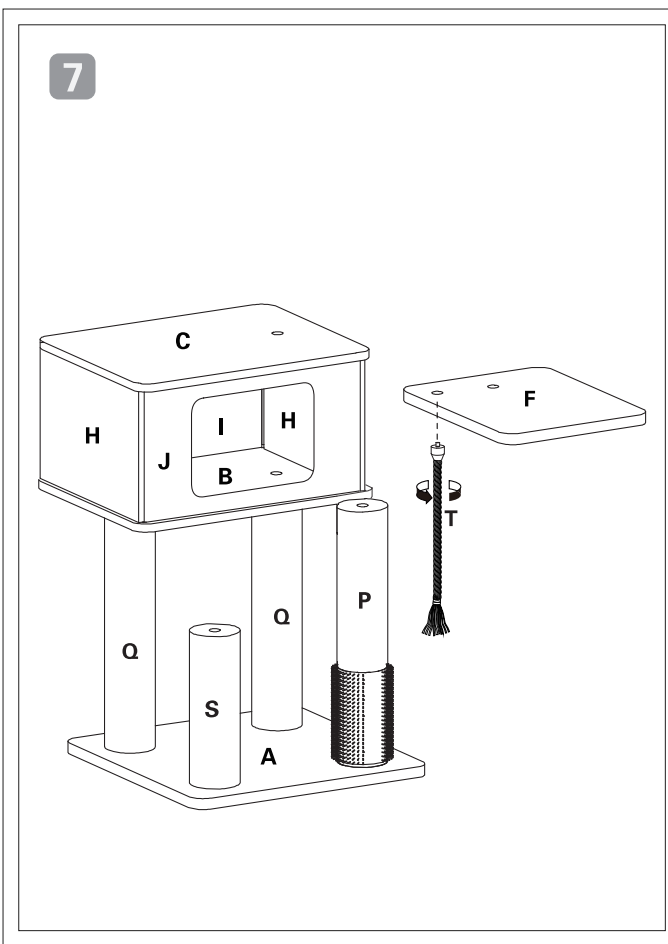
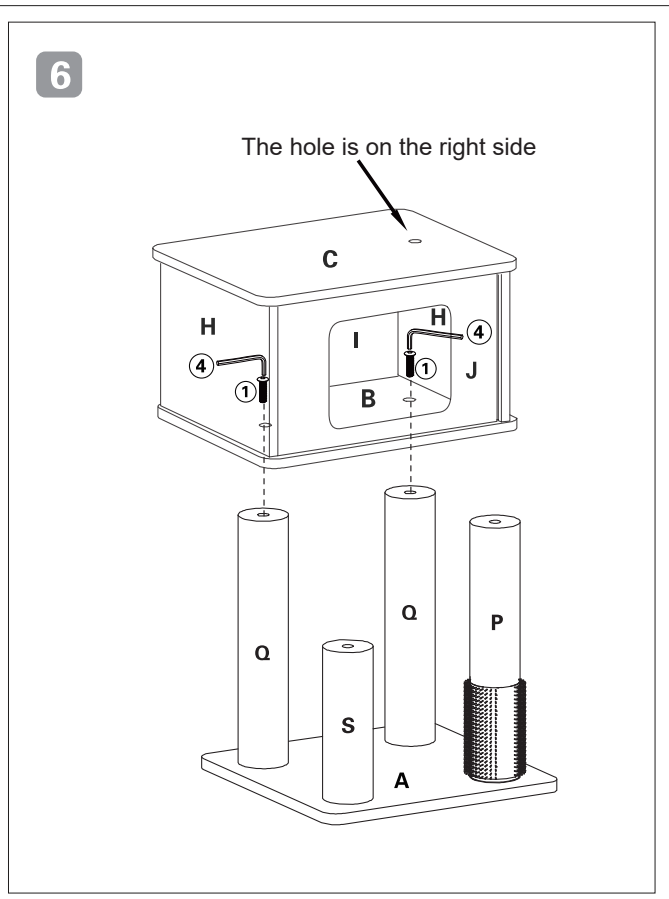
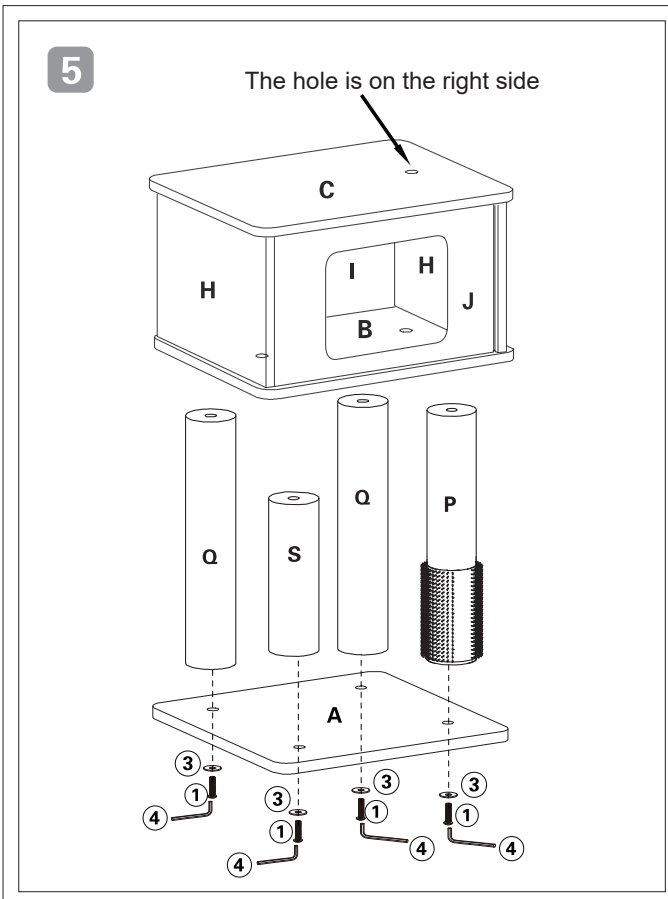

9

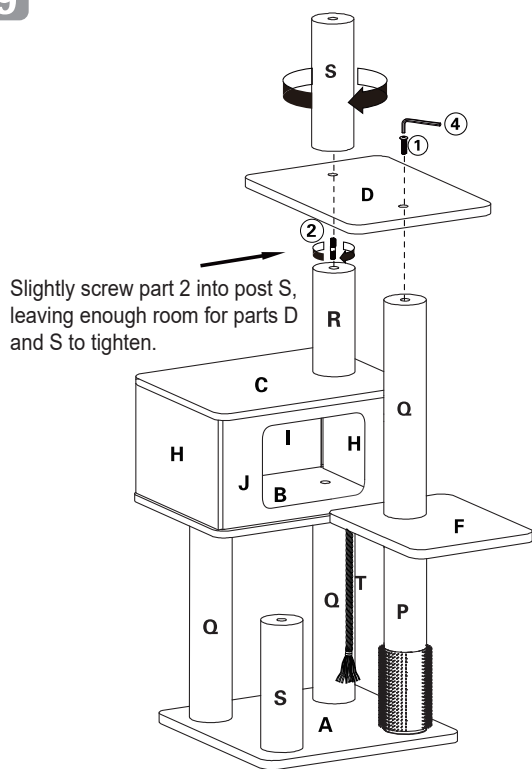

10

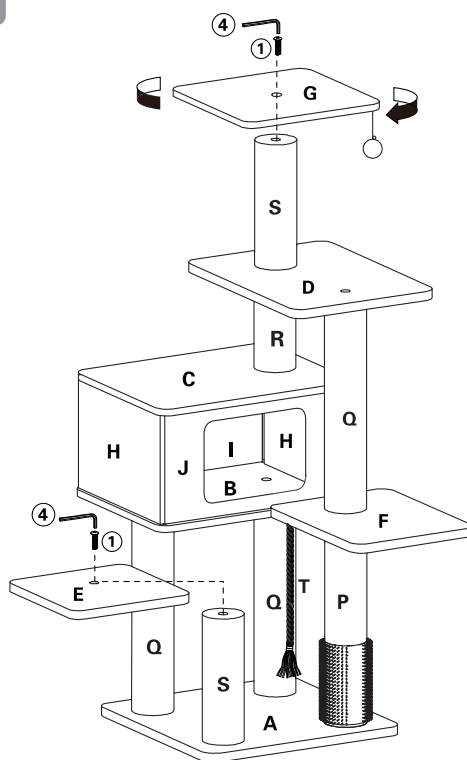

11

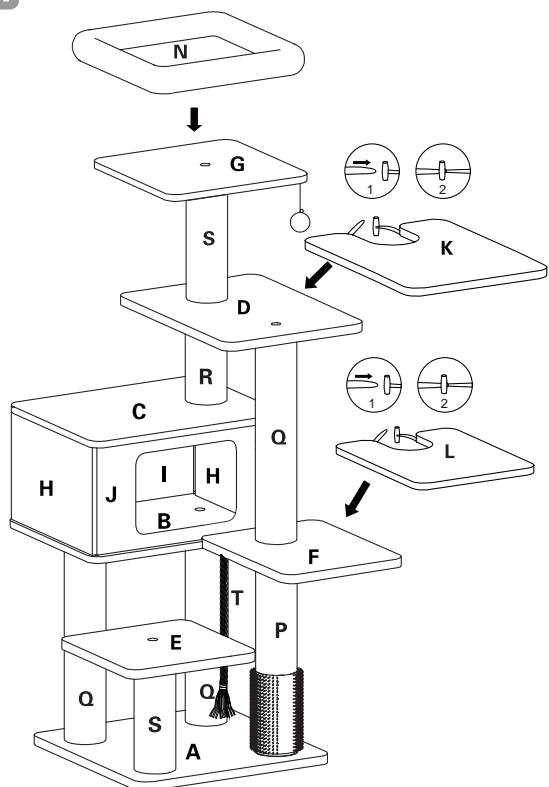

12

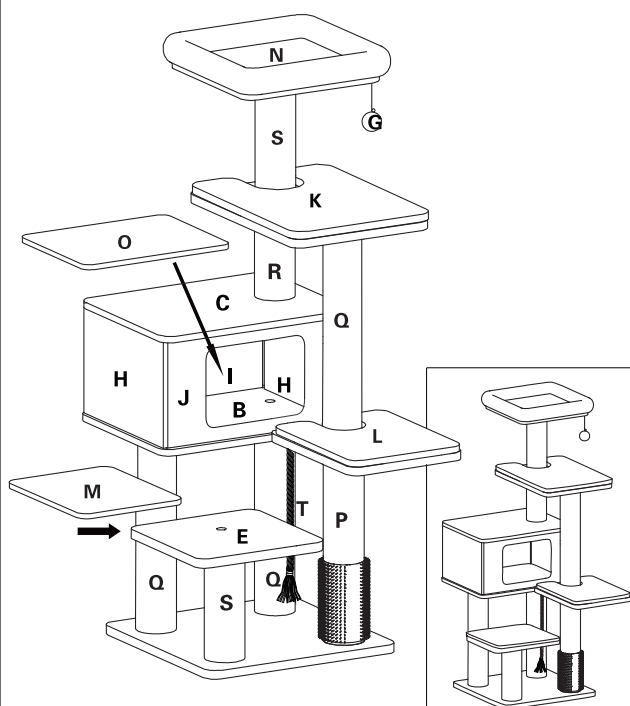

# ANTI TIPPING FUNCTION

1

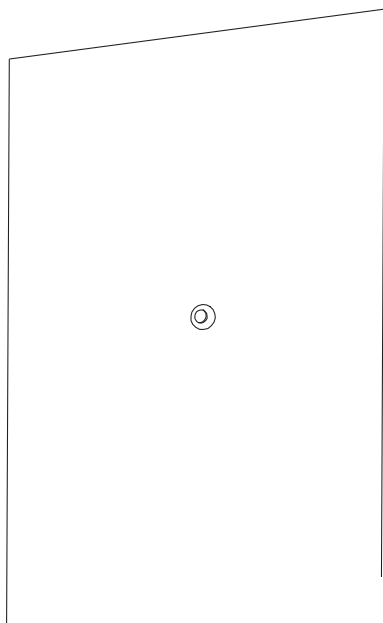

Locate area on wall near the tree.  
Drill a hole that aligns with a post of the tree.

2

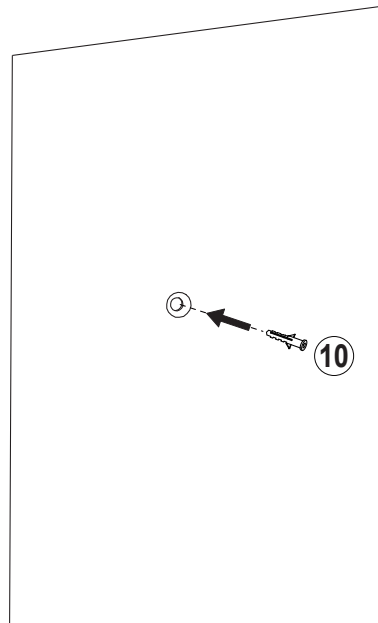

Place accessory 10 into the drilled hole.

3

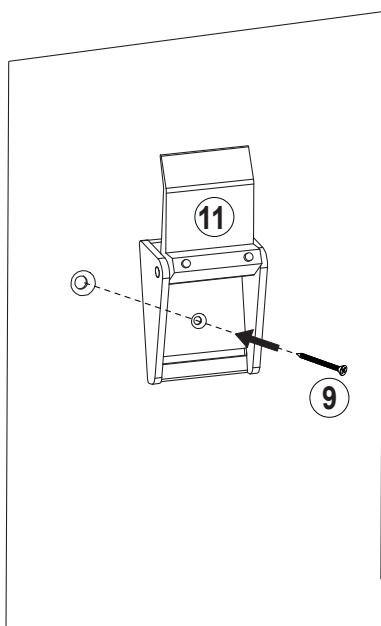

Align accessory 11 and secure with screw 9

4

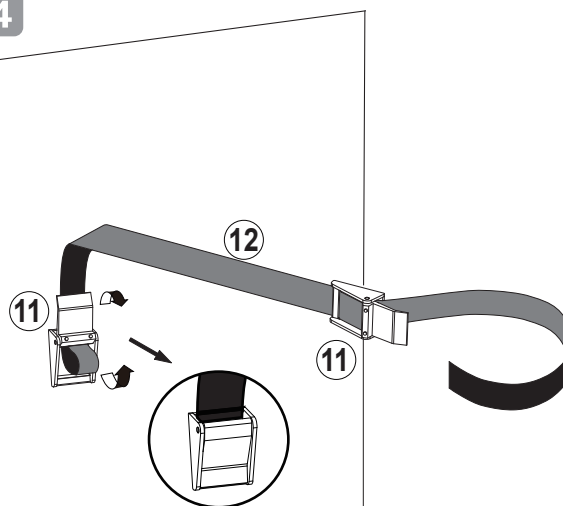

Loop belt 12 into accessory 11.

# ANTI TIPPING FUNCTION

5

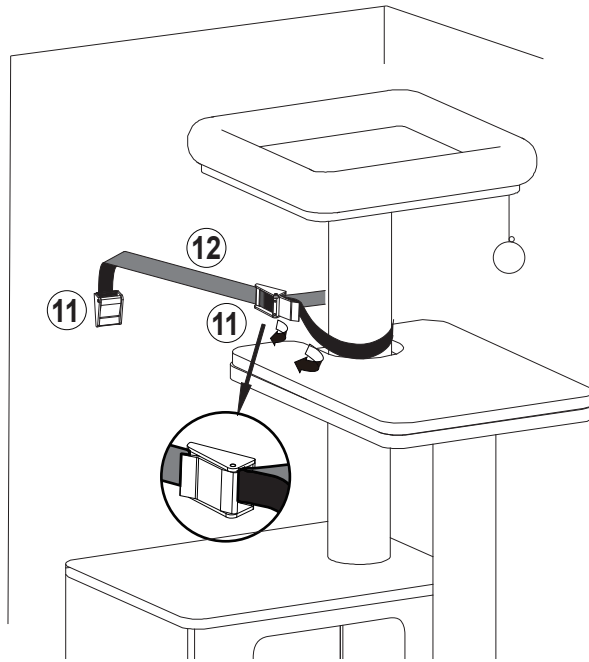

Loop belt 12 around the post to secure.

6

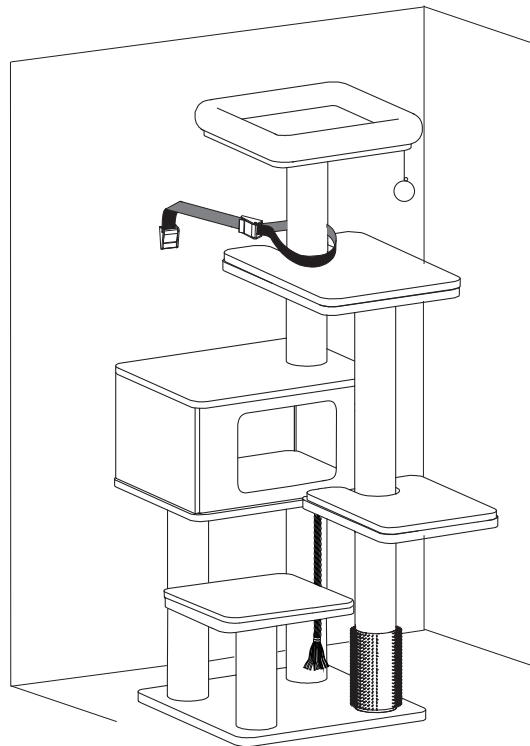

# FUNCTIONS

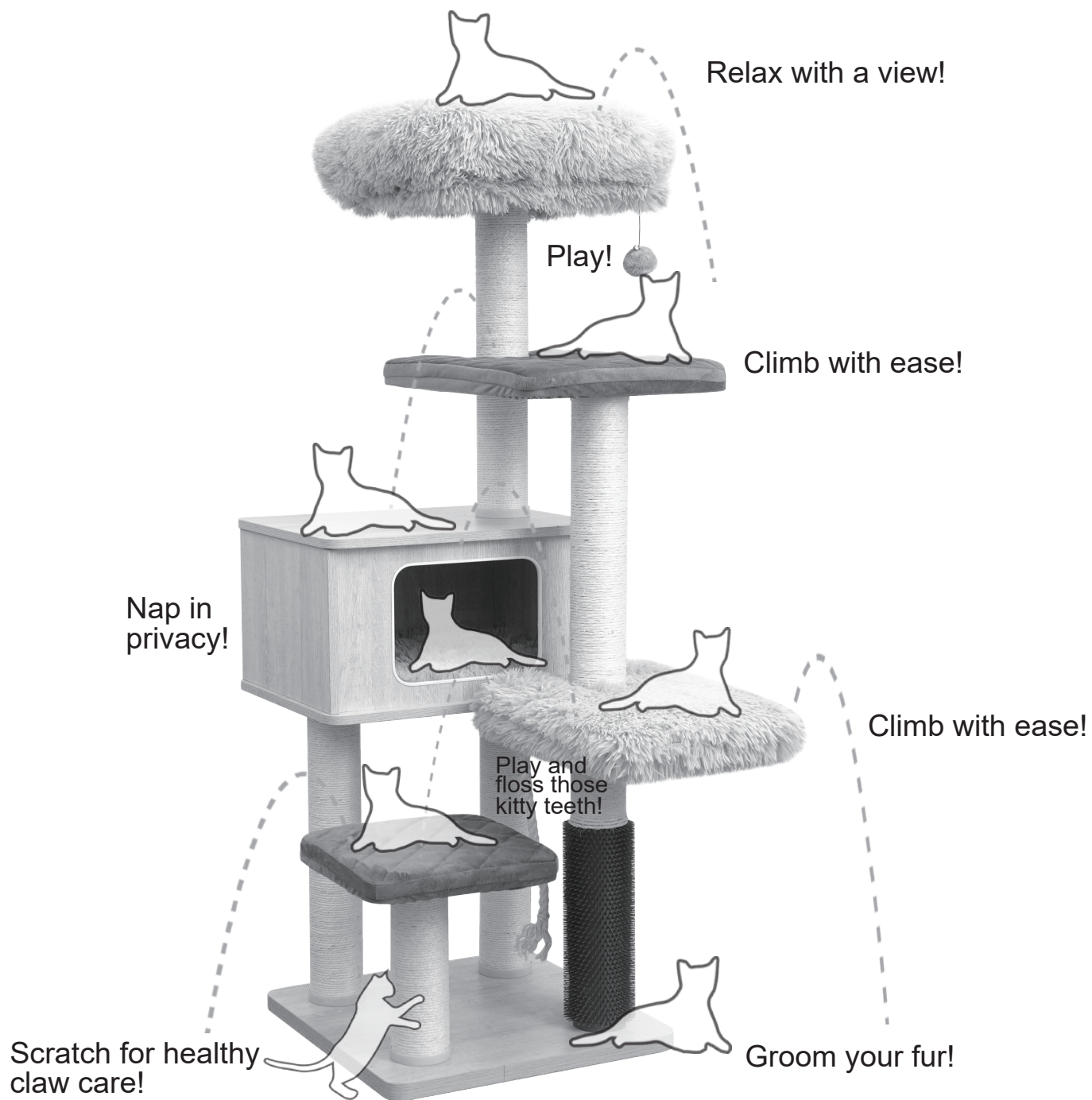

# ORDERING REPLACEMENT PARTS

---

Need to freshen up your tree? We are here to help!

## ORDER

To order additional parts and accessories, visit [www.CatryGroup.com/Collections/Replacements](http://www.CatryGroup.com/Collections/Replacements) or contact Customer Service at +1 (626) 968-1516 | [CustomerService@CatryGroup.com](mailto:CustomerService@CatryGroup.com)

## CONTACTING US

Please have SKU and product name available beforehand.

For your convenience: **CATRY Kasio, CT230999B/G|1752141/1752142**

Please refer to page 3 of the instruction manual guide to correctly notify which part is in need of replacement.

# TROUBLE SHOOTING GUIDE

---

## INTRODUCTION

This troubleshooting guide is intended to provide guidance through the assembly process and frequently asked questions you may encounter while assembling your cat tree.

## RESOLVING KNOWN ISSUES

### **My cat tree feels wobbly and unstable.**

- Make sure to re-tighten all the screws using the provided Allen Wrench.
- Make sure to use all washers when indicated in the instructions.
- For additional stability, place the cat tree against a wall.
- For maximum stability, use the added stability rope and wrap around the middle plush posts. Use the included tools to secure it into the wall. Cut off excess rope if applicable.

### **My cat does not want to use the cat tree.**

- Cats need time to adjust to new spaces.
- Use catnip to sprinkle on the tree or add their favorite treats to each level to promote climbing.
- Add their scent to the tree. Place their blanket, nail shedding, or fur onto the tree for them to feel more comfortable.

**NOTE:** Avoid adding any citrus scents as cats tend to avoid this scent.

### **My cat overused the scratcher and I need a new one.**

- Scratching is a healthy cat habit! Because we are aware of this, we provide replacement scratchers. Visit our website and explore our Replacement Collection.
- Contact our Customer Service line at +1 (626) 968-1516 or email us at [CustomerService@CatryGroup.com](mailto:CustomerService@CatryGroup.com) for replacement options.

### **I cannot find/ am missing an accessory/ tool.**

- Please contact our Customer Service line at +1 (626) 968-1516 or email us at [CustomerService@CatryGroup.com](mailto:CustomerService@CatryGroup.com). Please have the SKU and product name available.

### **I need video assistance to build my cat tree.**

- Need a little assistance assembling your cat tree? Please follow the link provided here: <https://www.catrygroup.com/pages/assembly-videos-1> OR scan our QR code provided in page 4.



## Need support? Our experts are here for you!

If you have any questions regarding your order or this product, please contact us directly.

Email: [CustomerService@CatryGroup.com](mailto:CustomerService@CatryGroup.com)

Phone: +1 (626) 968-1516 ext. 8002

Available: Monday-Friday 9:00 AM - 4:30 PM PST.

Please prepare your order number (generally on your order detail page) and the model number as shown below.

Model number: **Kasio CT230999B/G | 1752141/1752142**

Scan below for our Customer Support Page!



## MERCI

d'avoir acheté l'arbre à chat Catry Kasio



### INSCRIVEZ CES INFORMATIONS

Nom du modèle : Kasio-CT230999B/G

Numéro de commande : \_\_\_\_\_

Date d'achat : \_\_\_\_\_

Lieu d'achat : \_\_\_\_\_

### CE MANUEL S'APPLIQUE AU NUMÉRO DE MODÈLE :

CT230999B/G | 1752141/1752142

### À LIRE ATTENTIVEMENT ET À CONSERVER POUR RÉFÉRENCE ULTÉRIEURE.

Ces instructions sont conçues pour vous aider à bien comprendre votre nouvel arbre à chat Catry Kasio.

Si vous avez des questions, veuillez contacter notre service à la clientèle :

 +1 626 968 1516

 [customerservice@catrygroup.com](mailto:customerservice@catrygroup.com)

# TABLE DES MATIÈRES

---

ENTRETIEN	15
ASTUCES POUR L'UTILISATION DE L'ARBRE À CHAT	16
NOMS DES PIÈCES	17
ASSEMBLAGE	18
FONCTION ANTI-BASCULEMENT	23
FONCTIONS	25
COMMANDE DE PIÈCES DE RECHANGE	26
GUIDE DE DÉPANNAGE	27
GUIDE D'ASSISTANCE	28

# ENTRETIEN

---

## ENTRETIEN RÉGULIER

Utilisez délicatement un petit aspirateur à main, un rouleau à peluches ou une brosse pour enlever les poils d'animaux, les peluches ou la litière.

## ENTRETIEN DU LIT À COUSSINS

Retirez la literie (le cas échéant) et lavez-la à la main avec de l'eau froide et un détergent doux. Utilisez ensuite une serviette pour absorber l'excès d'humidité et placez le lit à plat dans un endroit ensoleillé avec une bonne circulation d'air pour qu'il sèche naturellement.

## ÉLIMINATION DES TACHES SUR L'ARBRE À CHAT

Pour enlever une tache sur l'arbre à chat, appliquez une pâte de bicarbonate de soude sur la zone concernée, massez-la et laissez-la reposer pendant quelques minutes avant de la vaporiser de vinaigre blanc distillé. Utilisez ensuite un chiffon humide pour essuyer délicatement la surface. Utilisez ensuite une serviette pour absorber l'excès d'humidité et placez le lit à plat dans un endroit ensoleillé avec une bonne circulation d'air pour qu'il sèche naturellement.

CONSEIL : Si vous utilisez un spray détachant, vérifiez qu'il est sans danger pour les animaux de compagnie avant de l'utiliser.

## BOIS LAMINÉ

Utilisez un chiffon semi-humide pour essuyer les surfaces en bois stratifié. Utilisez du vinaigre blanc distillé pour désinfecter.

## À ÉVITER

Évitez de mouiller les griffoirs, car cela peut les endommager et en détériorer la qualité.

Évitez d'utiliser des produits nettoyants à base d'agrumes, car les chats ont tendance à éviter les endroits parfumés.

# ASTUCES POUR L'UTILISATION DE L'ARBRE À CHAT

---

**LISEZ TOUTES LES INSTRUCTIONS AVANT L'UTILISATION.**

## **PRÉPARATION DE L'ARBRE À CHAT**

Assurez-vous que toutes les vis sont bien serrées. Utilisez la clé Allen (outil en L) fournie pour les serrer. Serrez tous les poteaux aussi fermement que possible.

Lors de la première utilisation, inspectez le produit et serrez les vis si nécessaire.

Surveillez votre animal de compagnie lors de la première utilisation de ce produit.

## **STABILISATION DE VOTRE ARBRE**

Placez l'arbre à chat dans un coin ou contre un mur pour plus de stabilité.

ASTUCE (facultatif) : Pour une stabilité maximale, utilisez la corde de stabilité fournie et enroulez-la autour des poteaux en peluche situés au centre de l'arbre. Utilisez les outils fournis pour la fixer au mur.

Coupez l'excédent de corde, le cas échéant.

## **AVERTISSEMENT**

TENIR HORS DE PORTÉE DES ENFANTS.

Ce produit doit être utilisé uniquement à l'intérieur.

Ne pas traîner ou faire glisser le produit.

Demandez toujours de l'aide pour soulever des objets de plus de 50 livres.

Les fabricants et les détaillants ne peuvent être tenus responsables des dommages aux sols et autres lieux/objets causés par une mauvaise manipulation du produit.

## NOMS DES PIÈCES

PIÈCE	NOM	NIVEAU
A	Base de l'arbre	1
B	Base	3
C	Plafond du condo	4
D	Perchoir	5
E	Perchoir	2
F	Perchoir	3
G	Perchoir avec jouet	6
H	Côté du condo	3,4
I	Dos du condo	3,4
J	Façade du condo	3,4
K	Tapis de lit	5
L	Tapis de lit	3
M	Tapis de lit	2
N	Lit	6
O	Tapis de lit	3
P	Toiletteur en caoutchouc	1
Q	Poteau en corde de sisal	3
R	Poteau en corde de sisal	1
S	Poteau en corde de sisal	4,5
T	Jouet en corde de sisal	3

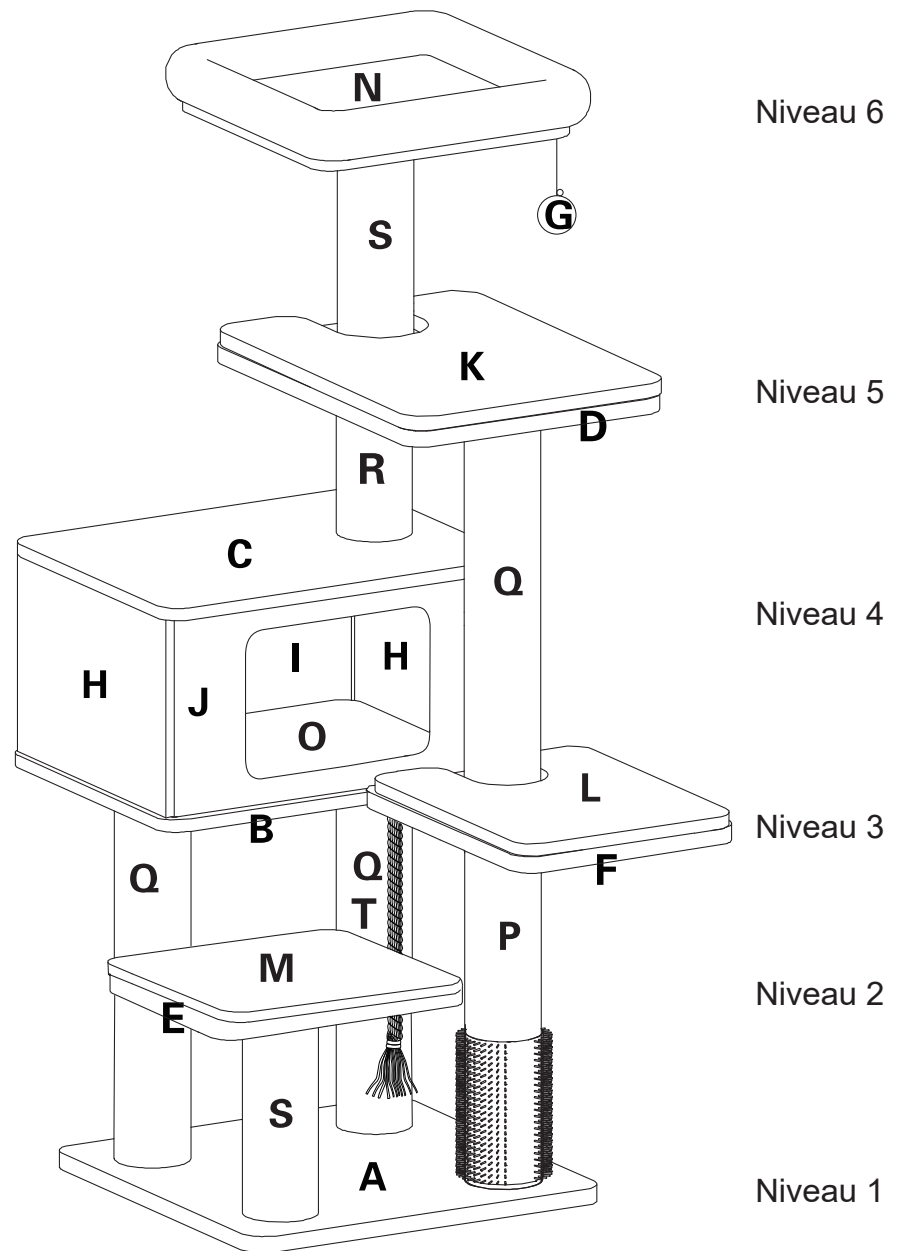

Passez à la page suivante pour  
consulter les instructions d'assemblage  
illustrées pour l'arbre Kasio  
CT230999B/G|1752141/1752142

OU



**SCANNEZ-MOI POUR UN GUIDE VIDÉO**  
(La vidéo est disponible en anglais uniquement.)

[www.CatryGroup.com/pages/assembly-videos-1](http://www.CatryGroup.com/pages/assembly-videos-1)

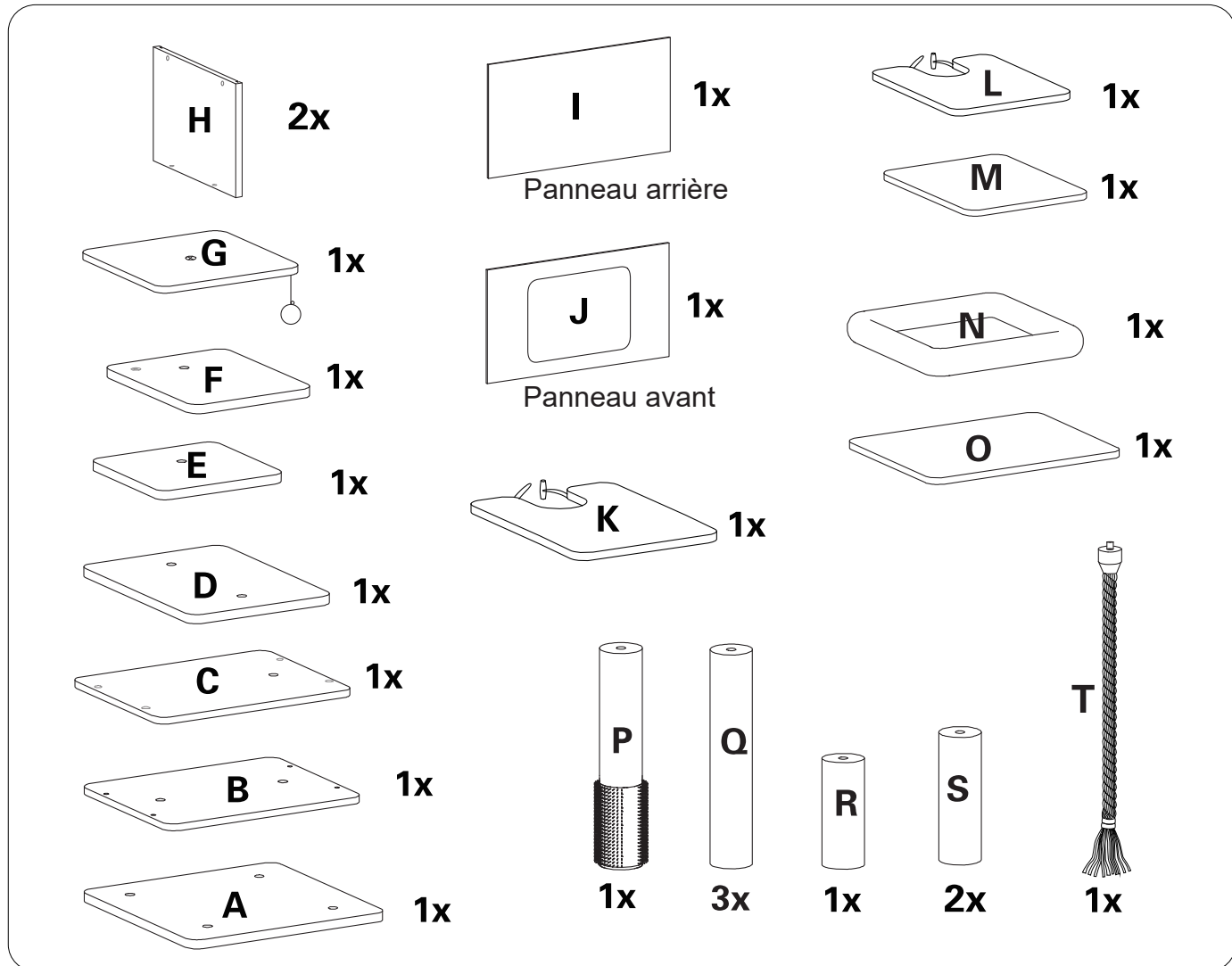
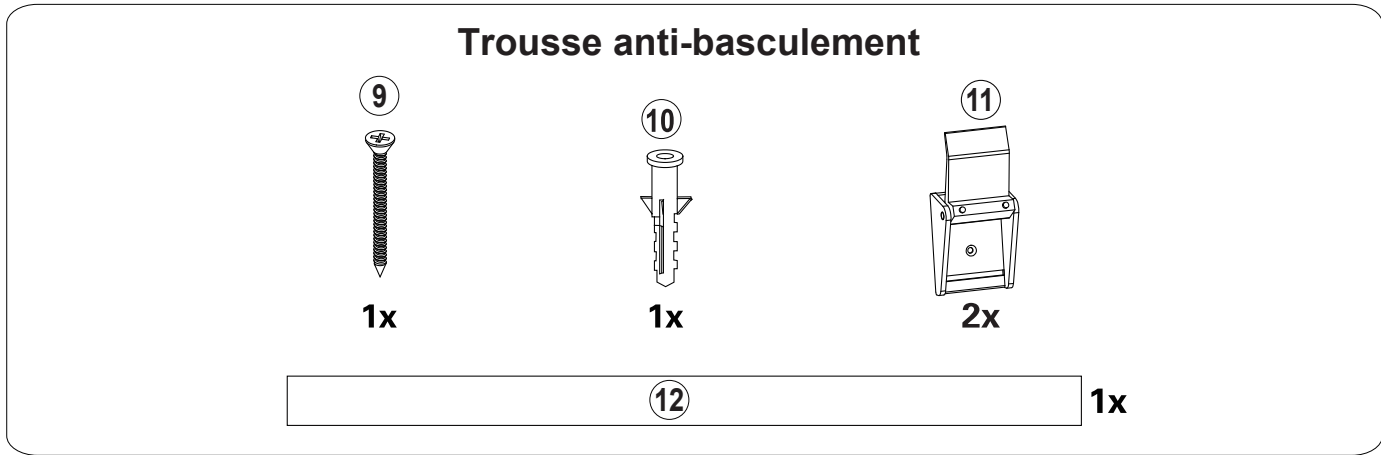
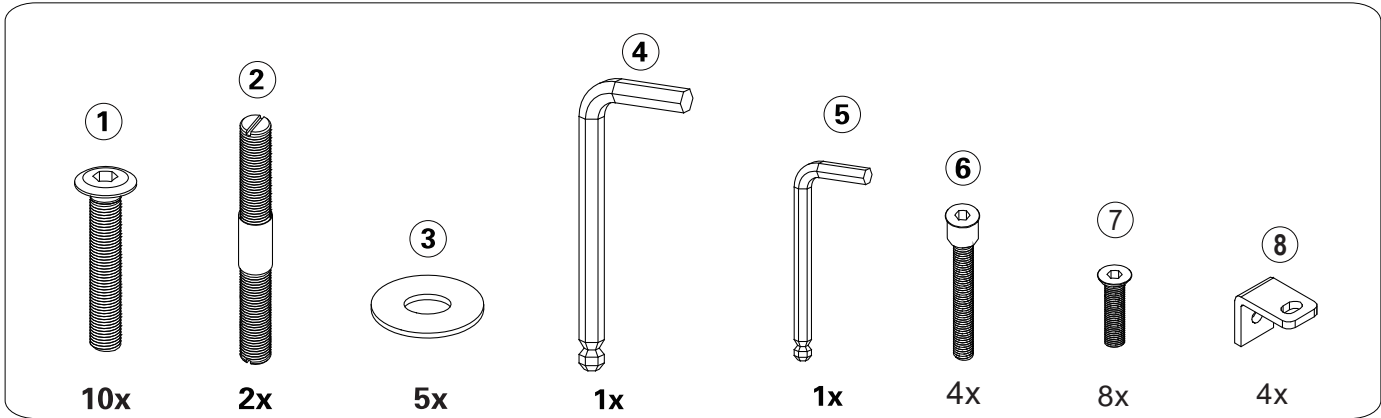



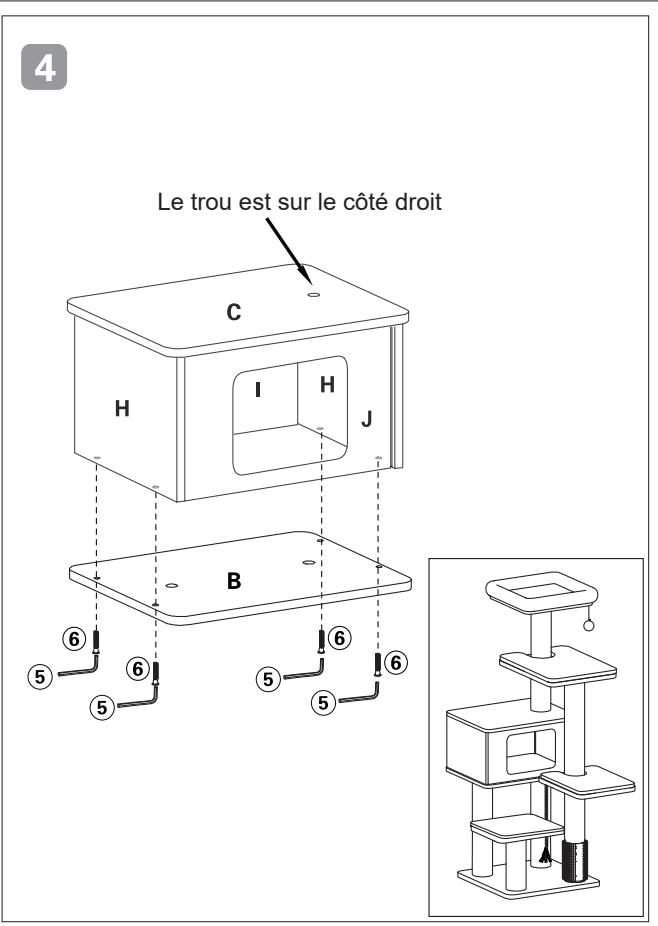
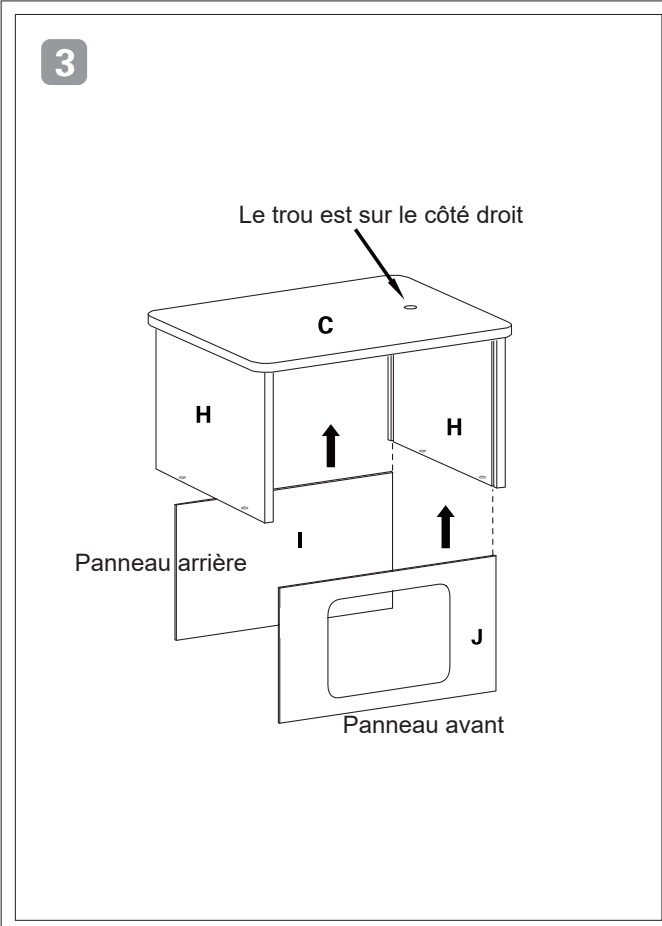
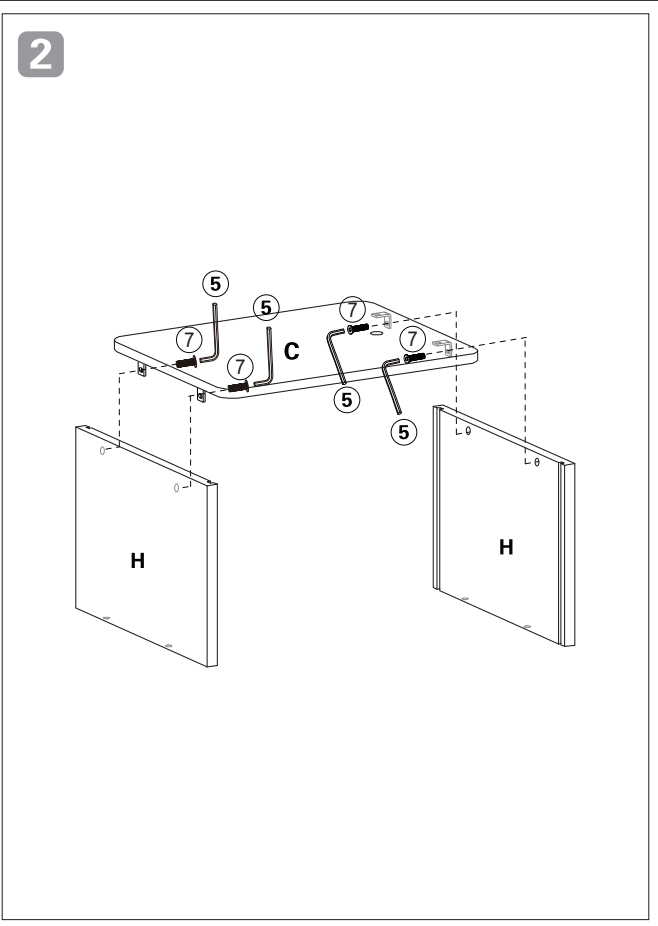
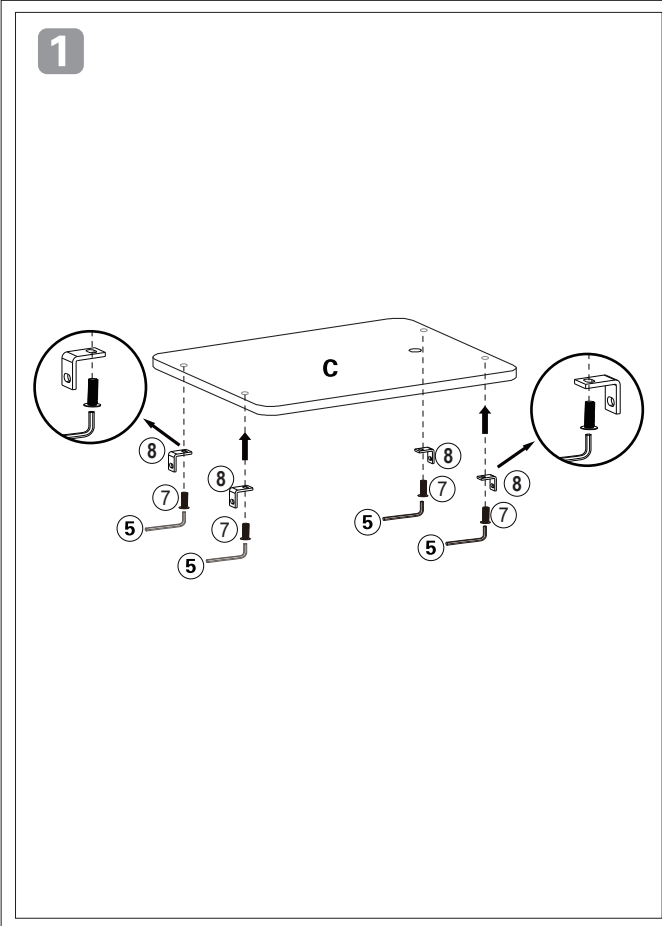

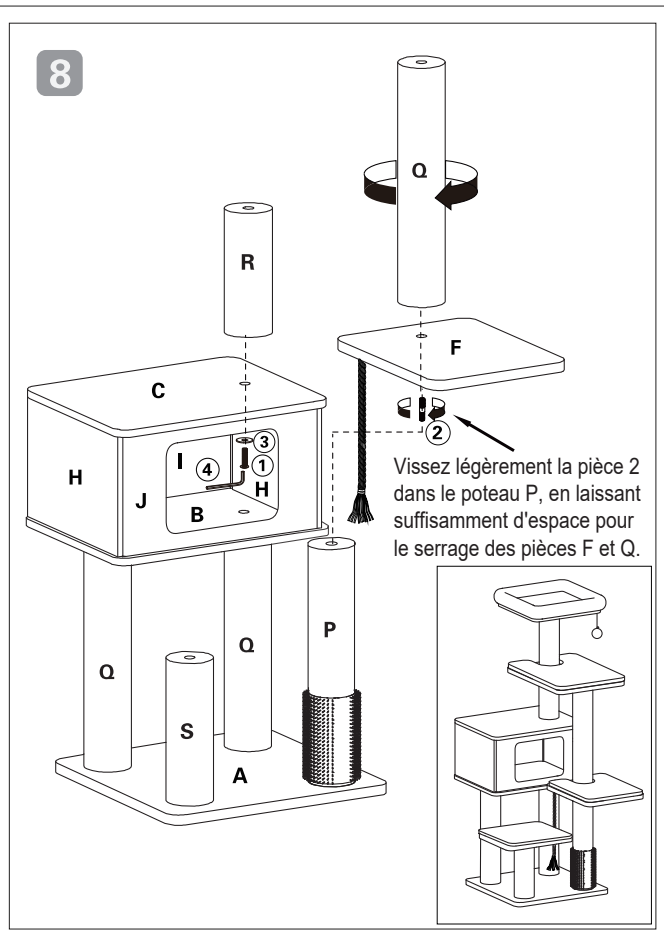
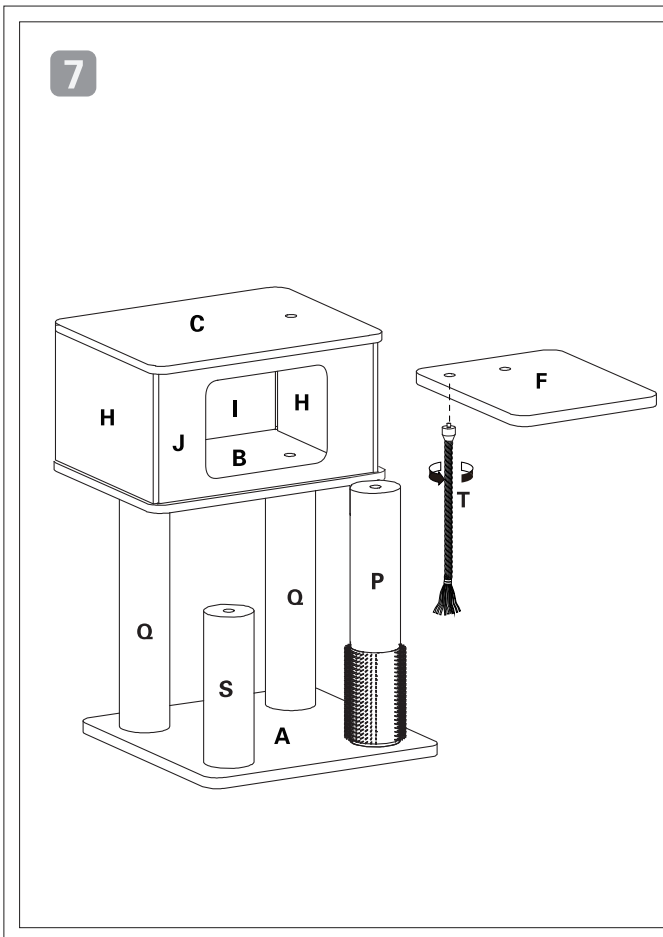
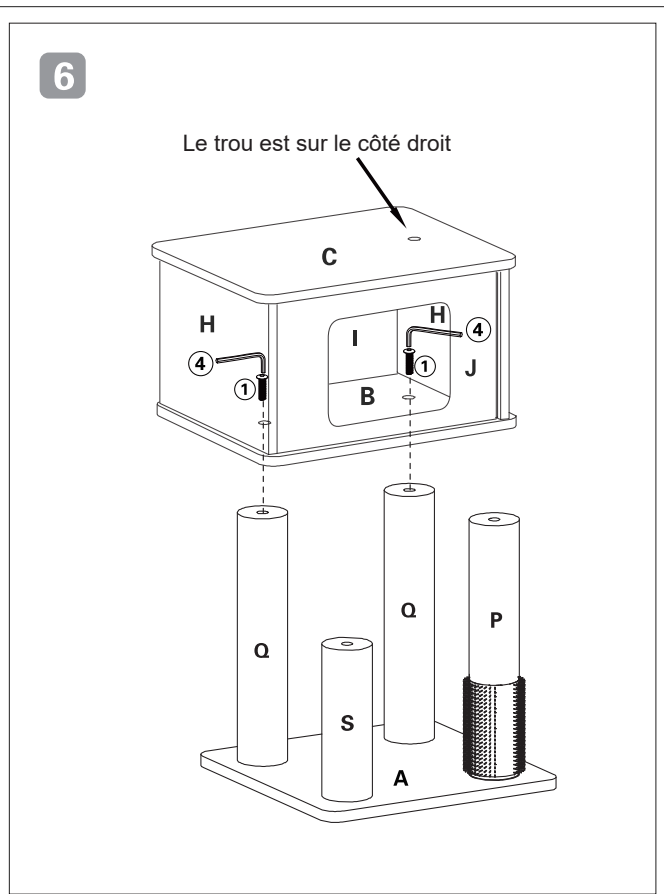
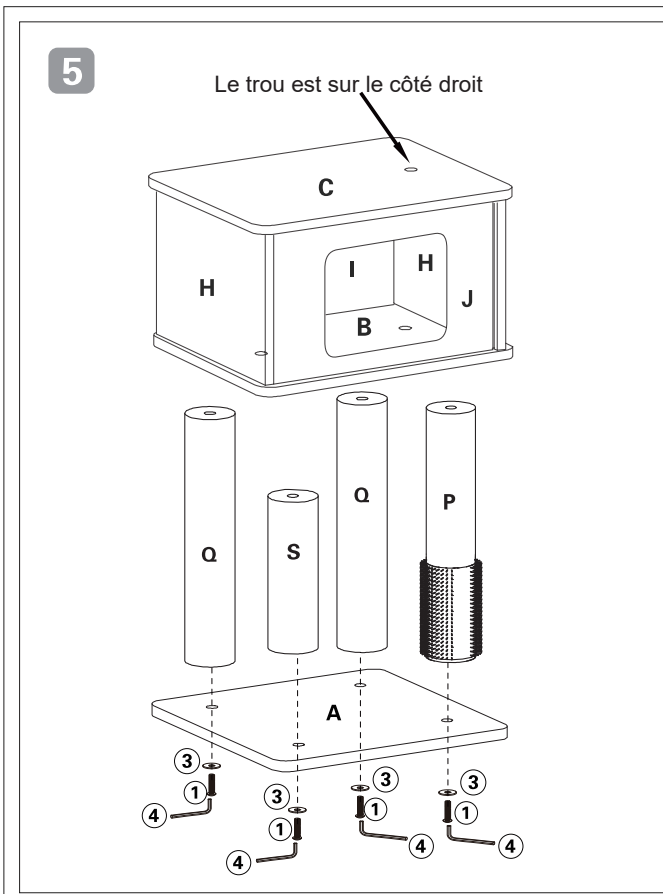

9

Vissez légèrement la pièce 2 dans le poteau S, en laissant suffisamment d'espace pour le serrage des pièces D et S.

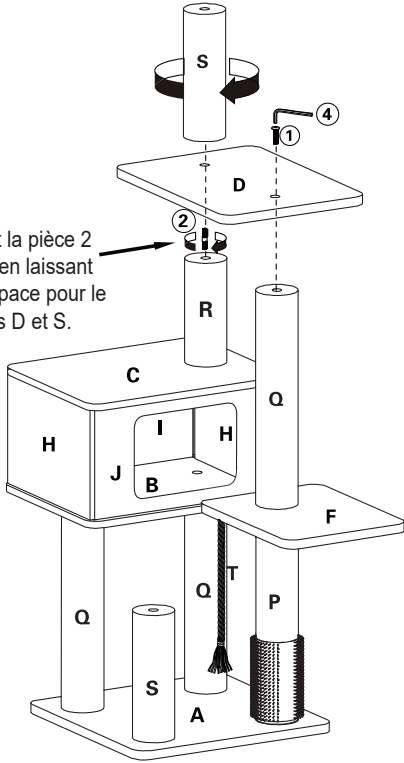

10

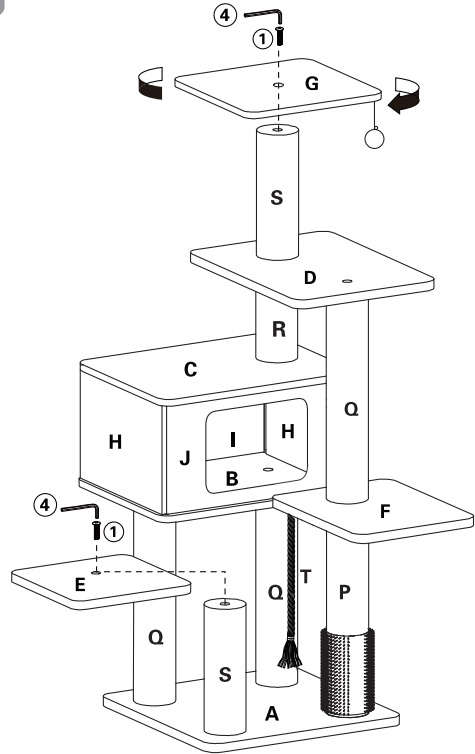

11

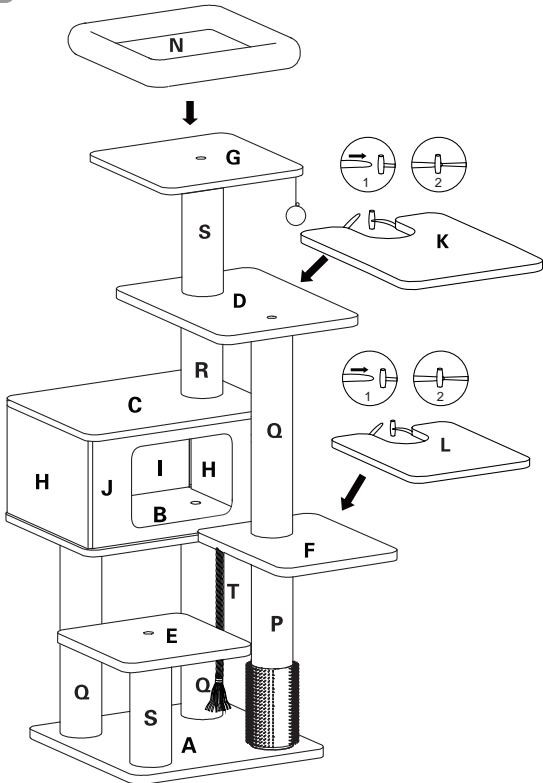

12

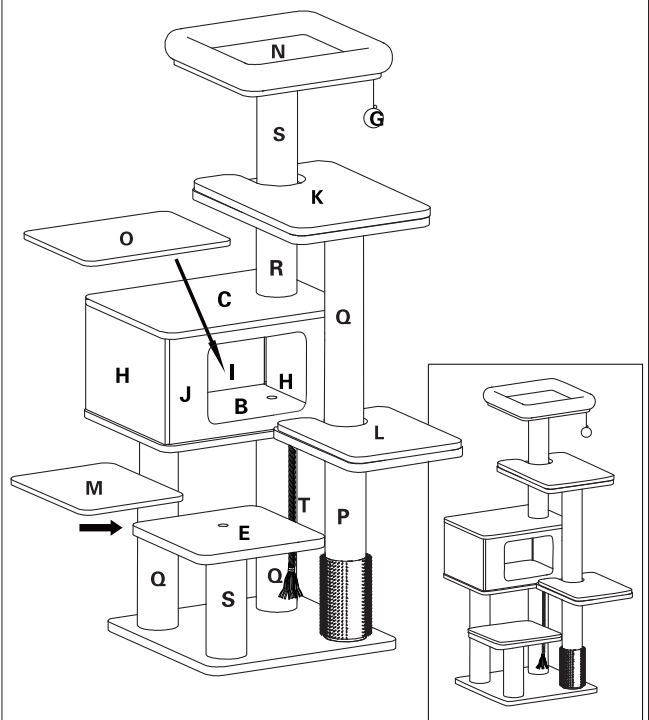

# FONCTION ANTI-BASCULEMENT

1

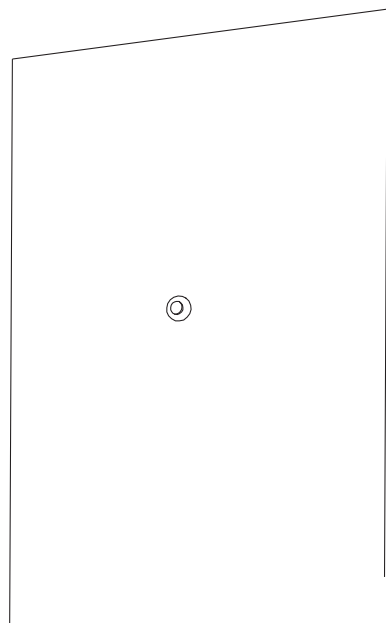

Localisez une zone sur le mur près de l'arbre.  
Percez un trou qui s'aligne avec un poteau de l'arbre.

2

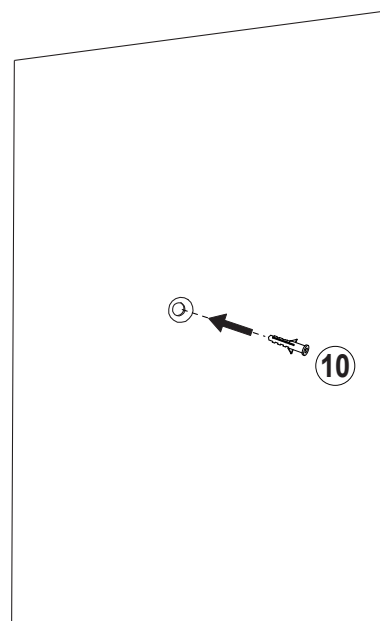

Placez l'accessoire 10 dans le trou percé.

3

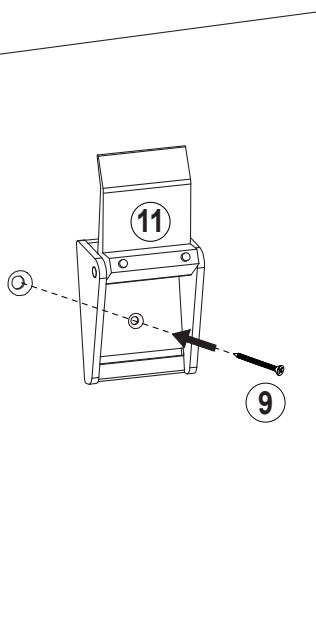

Alignez l'accessoire 11 et fixez-le avec la vis 9.

4

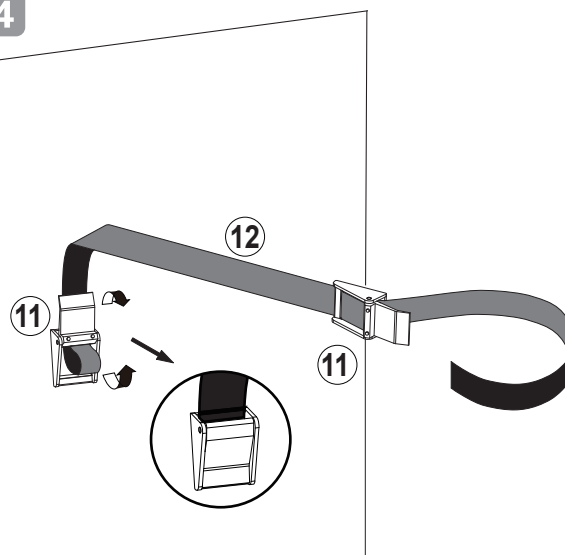

Passez la sangle 12 dans l'accessoire 11.

5

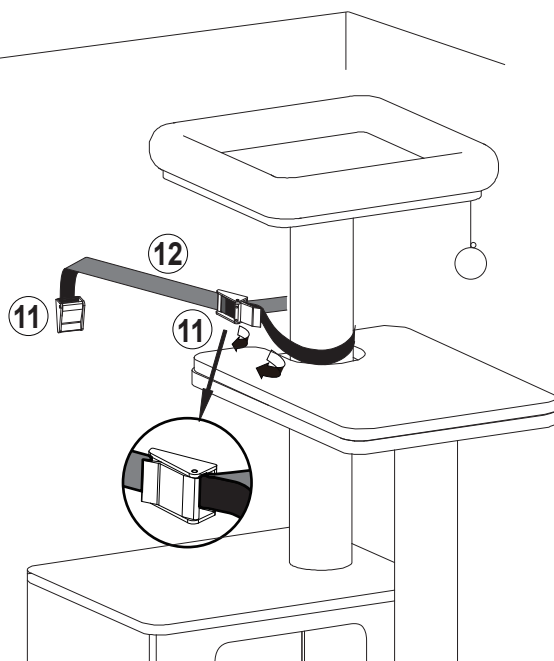

Faites passer la sangle 12 autour du poteau pour la fixer.

6

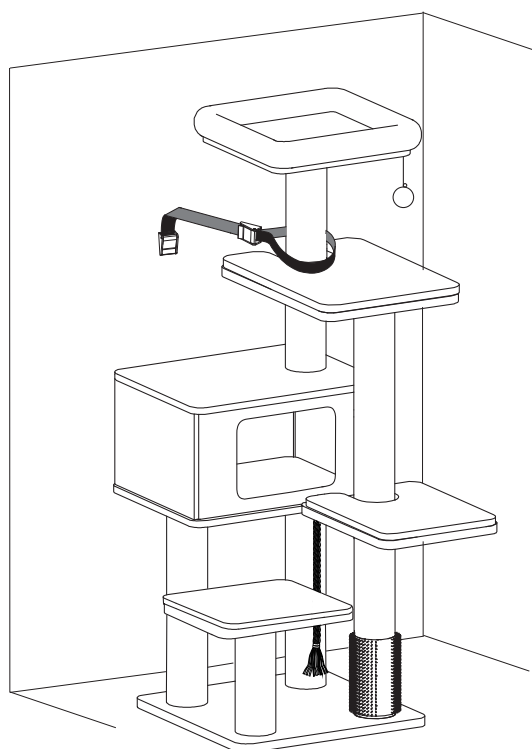

# FONCTIONS

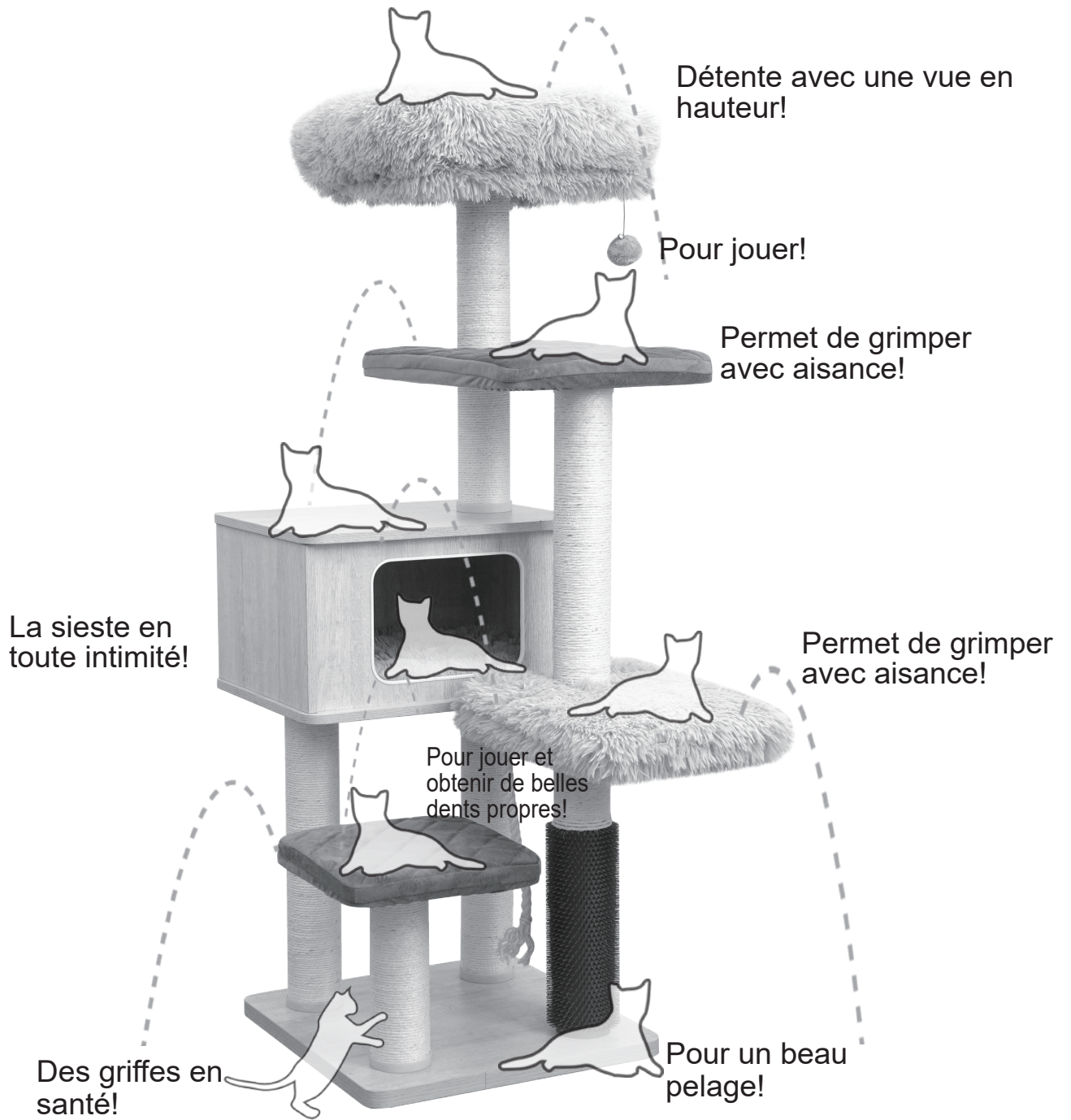

# COMMANDE DE PIÈCES DE RECHANGE

---

Besoin de rafraîchir votre arbre? Nous sommes là pour vous aider!

## COMMANDER

Pour commander des pièces et accessoires supplémentaires, visitez le site

[www.CatryGroup.com/Collections/Replacements](http://www.CatryGroup.com/Collections/Replacements) ou contactez le service à la clientèle au

+1 626 968 1516 | [CustomerService@CatryGroup.com](mailto:CustomerService@CatryGroup.com)

## NOUS CONTACTER

Veillez avoir en main le numéro et le nom de l'article.

Pour votre commodité : **CATRY Kasio, CT230999B/G | 1752141/1752142**

Veillez vous référer à la page 17 du manuel d'instructions pour savoir quelle pièce doit être remplacée.

# GUIDE DE DÉPANNAGE

---

## INTRODUCTION

Ce guide de dépannage a pour but de vous guider dans le processus d'assemblage et de répondre aux questions les plus fréquentes que vous pouvez rencontrer lors de l'assemblage de votre arbre à chat.

## RÉSOUTRE LES PROBLÈMES CONNUS

### Mon arbre à chat est bancal et instable.

- Veillez à resserrer toutes les vis à l'aide de la clé Allen fournie.
- Veillez à utiliser toutes les rondelles lorsque cela est indiqué dans les instructions.
- Pour plus de stabilité, placez l'arbre à chat contre un mur.
- Pour une stabilité maximale, utilisez la corde de stabilité fournie et enroulez-la autour des poteaux en peluche situés au centre de l'arbre. Utilisez les outils fournis pour le fixer au mur. Coupez l'excédent de corde, le cas échéant.

### Mon chat ne veut pas utiliser l'arbre à chat.

- Les chats ont besoin de temps pour s'adapter à de nouveaux espaces.
- Saupoudrez de l'herbe à chat sur l'arbre, ou ajoutez leurs friandises préférées à chaque niveau pour les encourager à grimper.
- Ajoutez leur odeur à l'arbre. Placez leur couverture, leurs griffes ou leurs poils sur l'arbre pour qu'ils se sentent plus à l'aise.

**REMARQUE :** Évitez d'ajouter des parfums d'agrumes, car les chats ont tendance à les éviter.

### Mon chat a trop utilisé le griffoir et j'ai besoin d'un nouveau griffoir.

- Faire ses griffes est une habitude saine pour les chats! C'est pourquoi nous proposons des griffoirs de remplacement. Visitez notre site Web et découvrez notre collection de griffoirs de remplacement.
- Contactez notre service à la clientèle au +1 626 968 1516, ou envoyez-nous un courriel à l'adresse suivante : [CustomerService@CatryGroup.com](mailto:CustomerService@CatryGroup.com) pour connaître les options de remplacement.

### Je ne trouve pas/il me manque un accessoire/outil.

- Veuillez contacter notre service à la clientèle au +1 626 968 1516, ou nous envoyer un courriel à [CustomerService@CatryGroup.com](mailto:CustomerService@CatryGroup.com). Veuillez avoir en main le numéro et le nom de l'article.

### J'ai besoin d'une assistance vidéo pour assembler mon arbre à chat.

- Vous avez besoin d'un peu d'aide pour assembler votre arbre à chat? Suivez le lien suivant : <https://www.catrygroup.com/pages/assembly-videos-1> OU scannez notre code QR à la page 18.



## **Vous avez besoin d'aide? Nos experts sont là pour vous!**

Si vous avez des questions concernant votre commande ou ce produit, veuillez nous contacter directement.

Courriel : [CustomerService@CatryGroup.com](mailto:CustomerService@CatryGroup.com)

Téléphone : +1 626 968 1516 , poste 8002

Heures d'ouverture : Du lundi au vendredi, de 9 h à 16 h 30 (heure de Pacifique).

Veuillez préciser votre numéro de commande (généralement sur la page de détails de votre commande) et le numéro de modèle, comme indiqué ci-dessous.

Numéro de modèle : **Kasio CT230999B/G |1752141/1752142**

Scannez ci-dessous pour accéder à notre page d'assistance à la clientèle!



**GRACIAS**

por comprar el Árbol para gatos todo en uno

**REGISTRE ESTA INFORMACIÓN**

Nombre de los Modelos : Kasio-CT230999B, Kasio-CT230999G

Número de Orden : \_\_\_\_\_

Fecha de Compra : \_\_\_\_\_

Lugar de Compra: \_\_\_\_\_

**ESTE MANUAL CUBRE EL MODELO NÚMERO**

Kasio-CT230999B, Kasio-CT230999G

**LEA ATENTAMENTE Y CONSÉRVELO PARA FUTURAS CONSULTAS**

Estas instrucciones están diseñadas para ayudarle a tener un conocimiento completo de su nuevo árbol para gatos.

Si tiene alguna pregunta, póngase en contacto con nuestro Servicio de Atención al Cliente en:

 +1 (626) 968-1516

 [customerservice@catrygroup.com](mailto:customerservice@catrygroup.com)

Teléfono y servicio no válidos en México.

CUIDADO Y MANTENIMIENTO	29
CONSEJOS PARA UTILIZAR SU ÁRBOL PARA GATOS	30
NOMBRES DE LAS PIEZAS	31
ENSAMBLAJE	32
FUNCIÓN ANTIVUELCO	37
FUNCIONES	39
PEDIDO DE PIEZAS DE REPUESTO	40
GUÍA DE SOLUCIÓN DE PROBLEMAS	41
GUÍA DE AYUDA	42

## CUIDADO Y MANTENIMIENTO

---

### MANTENIMIENTO REGULAR

Utilice suavemente una pequeña aspiradora de mano, un rodillo para pelusas o un cepillo para eliminar el pelo de las mascotas, las pelusas o los desperdicios.

### MANTENIMIENTO DE LA CAMA ACOLCHADA

Retire la ropa de cama (si procede) y lávela a mano con agua fría y detergente suave. A continuación, utilice una toalla para absorber el exceso de humedad y coloque la cama en posición horizontal en una zona soleada con circulación de aire adecuada para que se seque de forma natural.

### ELIMINACIÓN DE MANCHAS EN EL ÁRBOL

Para quitar una mancha del árbol del gato, utilice una pasta de bicarbonato de sodio sobre la zona, masajéela y déjela reposar unos minutos antes de rociarla con vinagre blanco destilado. A continuación, utilice un paño húmedo para limpiar suavemente la superficie. A continuación, utilice una toalla para absorber el exceso de humedad y coloque la cama en posición horizontal en una zona soleada con circulación de aire adecuada para que se seque de forma natural.

CONSEJO: Si utiliza un spray quitamanchas, compruebe que es apto para mascotas antes de usarlo.

### MADERA LAMINADA

Utilice un paño semihúmedo para limpiar las zonas de madera laminada. Utilice vinagre blanco destilado para desinfectar.

### EVITE

Evite mojar los postes de rascado, ya que podría dañarlos y estropear su calidad.

Evite utilizar productos de limpieza con aroma a cítricos, ya que los gatos tienden a evitar las zonas con este aroma.

# CONSEJOS PARA UTILIZAR SU ÁRBOL PARA GATOS

---

## LEA TODAS LAS INSTRUCCIONES ANTES DE USAR.

### PREPARANDO SU ÁRBOL PARA GATOS

Asegúrese de que todos los tornillos están apretados. Utilice la llave Allen (L-Tool) incluida para apretarlos.

Apriete todos los postes al máximo.

Durante su primer uso, inspeccione el producto y ajuste los tornillos según sea necesario.

Supervise a su mascota durante la primera vez que utilice este producto.

### ESTABILIZANDO SU ÁRBOL

Coloque el árbol para gatos junto a una esquina o pared para mayor estabilidad.

CONSEJO (opcional): Para una estabilidad máxima, utilice la cuerda de estabilidad añadida y envuélvala alrededor de los postes de peluche centrales. Utilice las herramientas incluidas para fijarla a la pared. Corte el exceso de cuerda si procede.

### ADVERTENCIA

#### MANTÉNGALO ALEJADO DE LOS NIÑOS

Este producto es solo para uso en interiores.

No arrastre ni deslice el producto.

Siempre pida ayuda para levantar objetos de más de 22.6kg.

Los fabricantes y minoristas no se hacen responsables de los daños causados al suelo y a otros lugares/objetos por una manipulación inadecuada del producto.

# NOMBRES DE LAS PIEZAS

PIEZA	NOMBRE	NIVEL
A	Base del árbol	1
B	Base	3
C	Techo de la casita	4
D	Pedestal	5
E	Pedestal	2
F	Pedestal	3
G	Pedestal con juguete colgante	6
H	Lateral de la casita	3,4
I	Parte trasera de la casita	3,4
J	Frente de la casita	3,4
K	Alfombra de cama	5
L	Alfombra de cama	3
M	Alfombra de cama	2
N	Cama	6
O	Alfombra de cama	3
P	Cepillo de goma	1
Q	Poste con cuerda de sisal	3
R	Poste con cuerda de sisal	1
S	Poste con cuerda de sisal	4,5
T	Cuerda para jugar	3

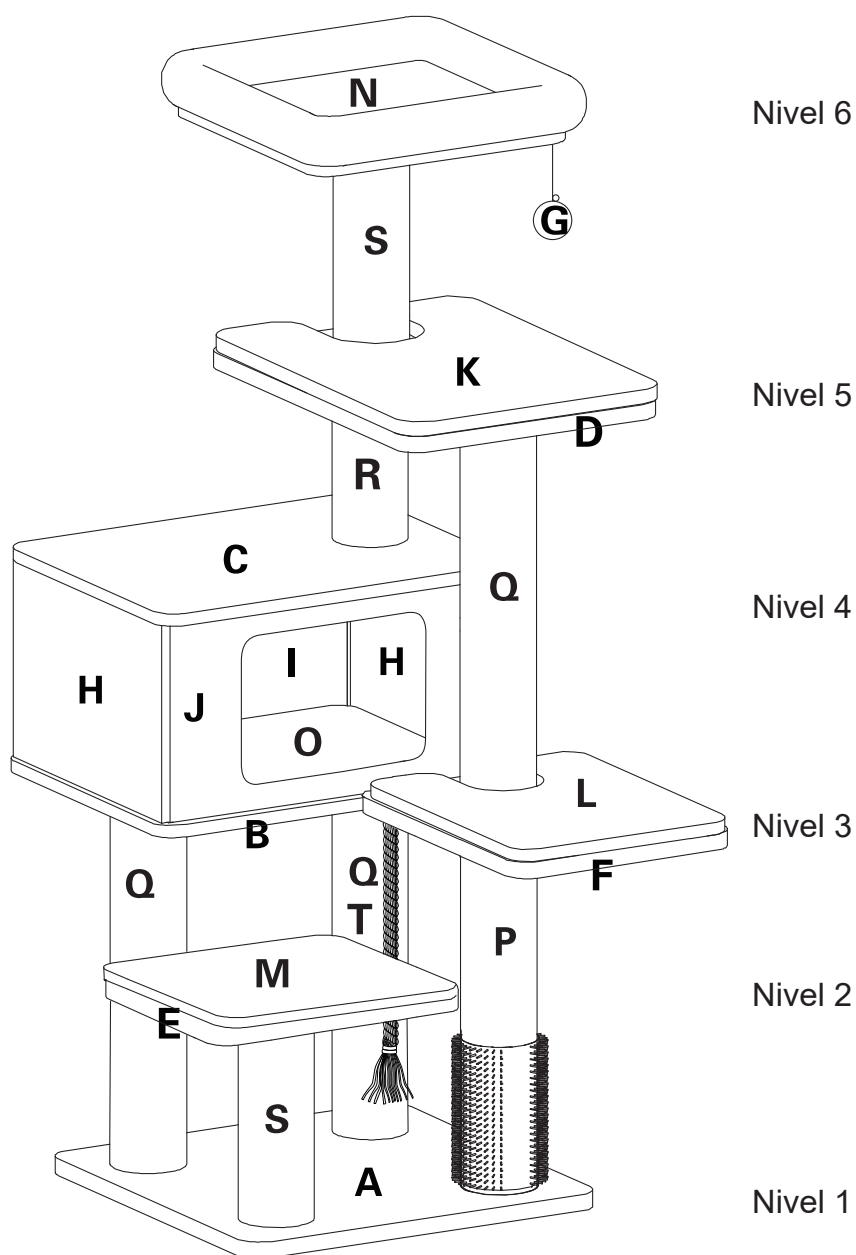

Continúe en la página siguiente  
para ver las instrucciones de  
ensamblaje ilustradas para  
Kasio-CT230999B, Kasio-CT230999G

O



**¡ESCANEE PARA VER EL VIDEO DE ENSAMBLAJE!**  
(Video disponible únicamente en inglés)

[www.CatryGroup.com/pages/assembly-videos-1](http://www.CatryGroup.com/pages/assembly-videos-1)

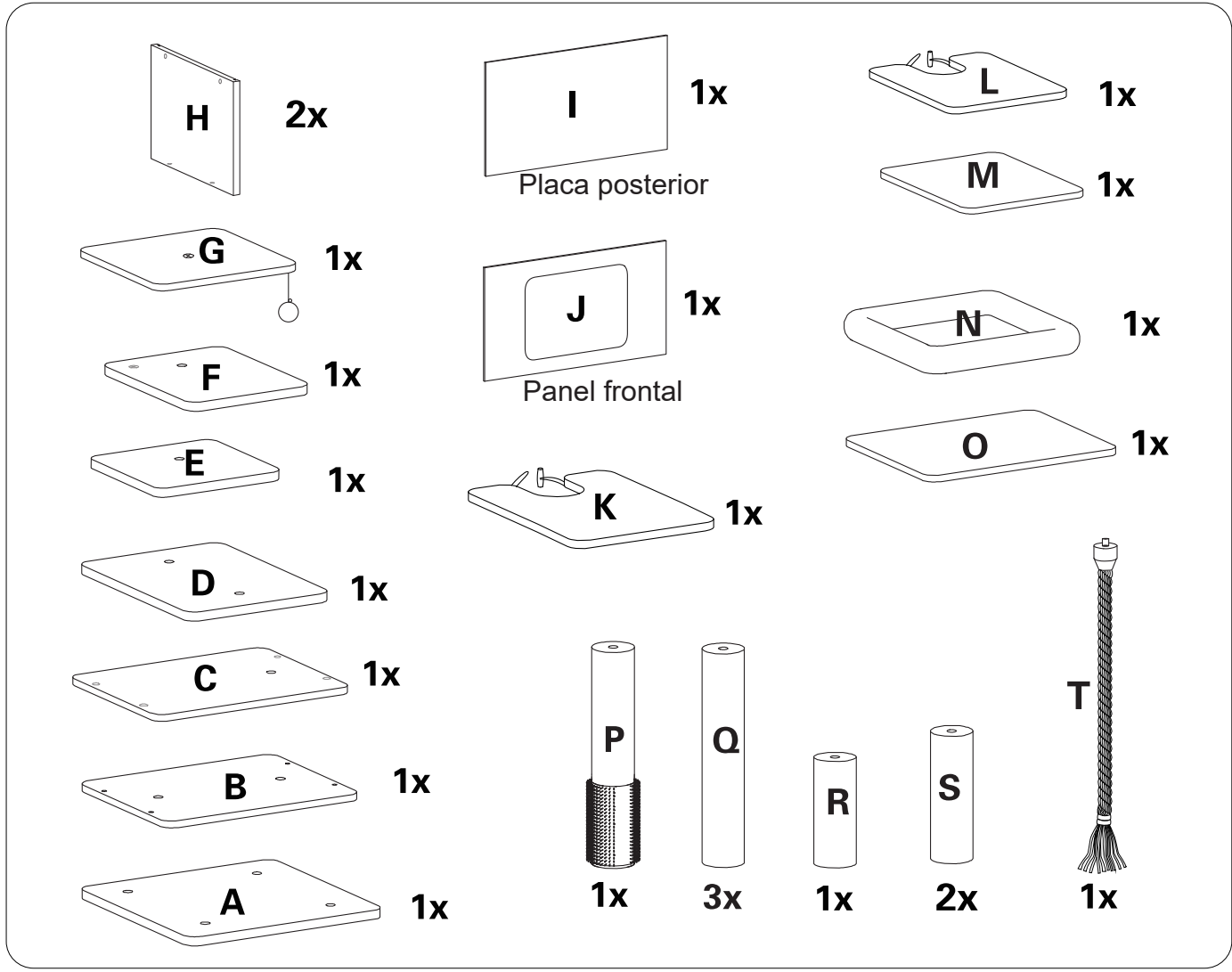
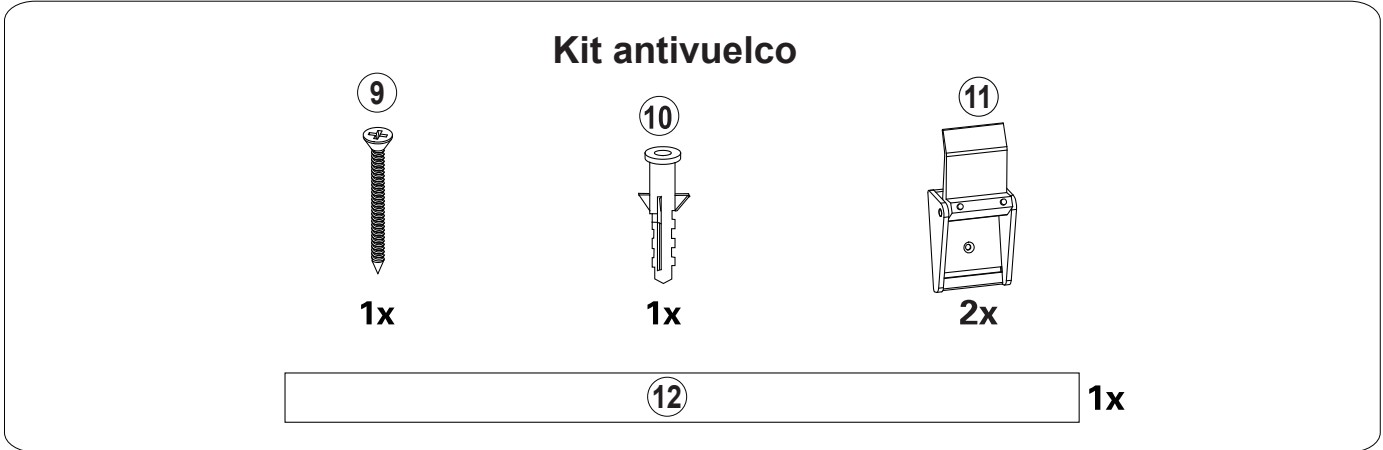
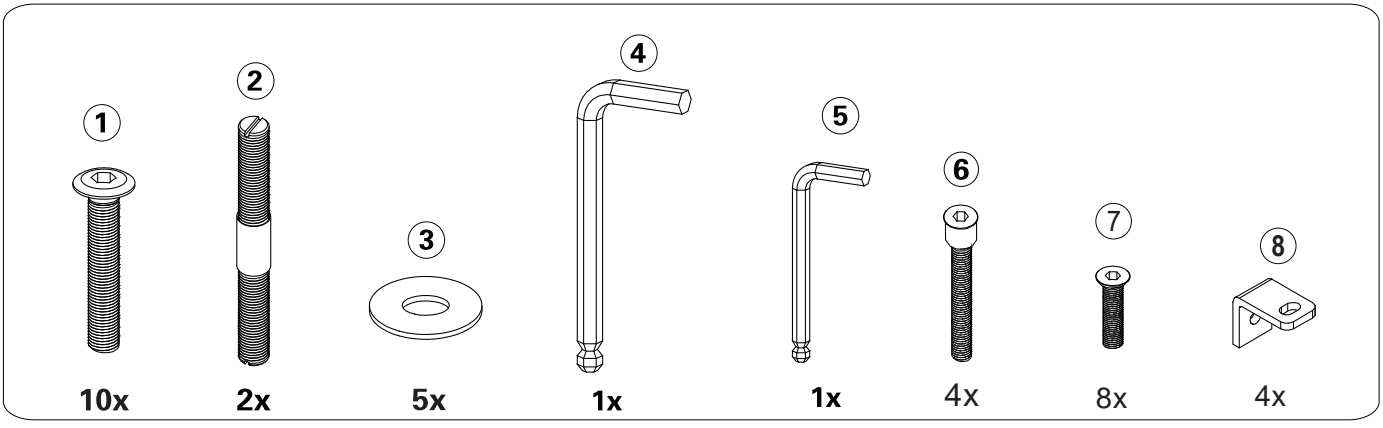



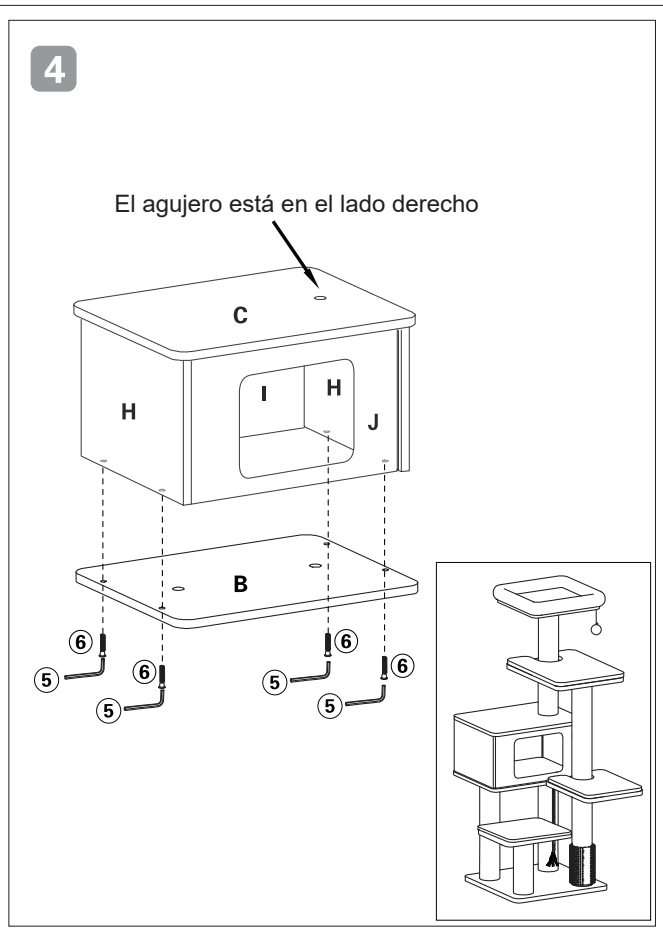
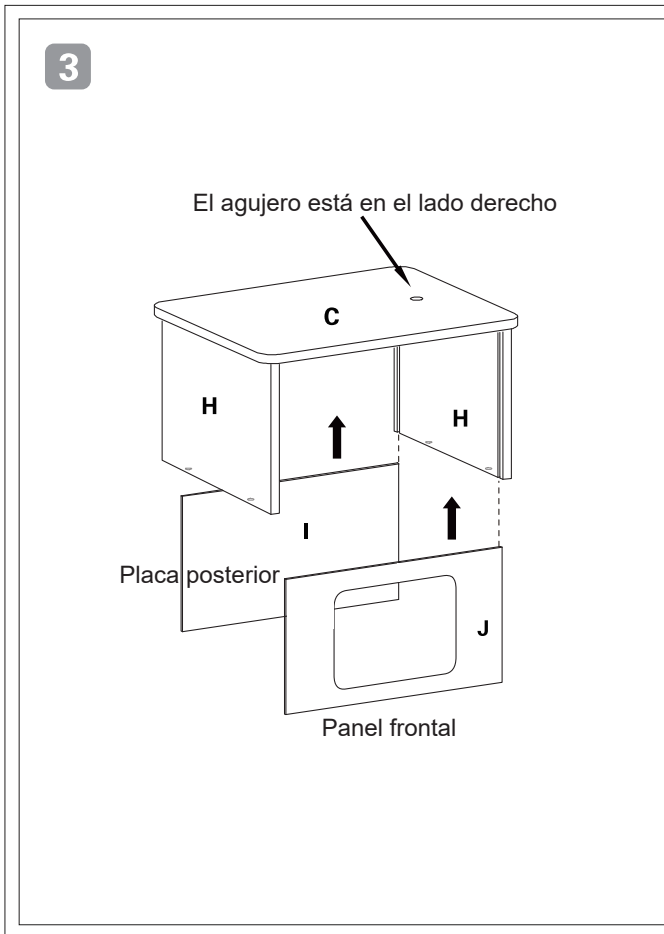
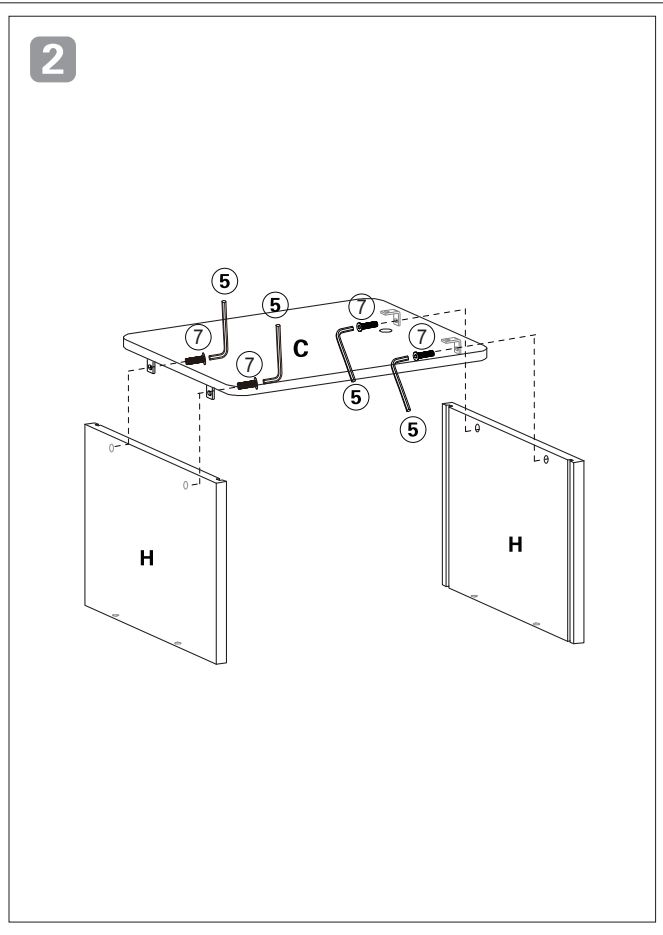
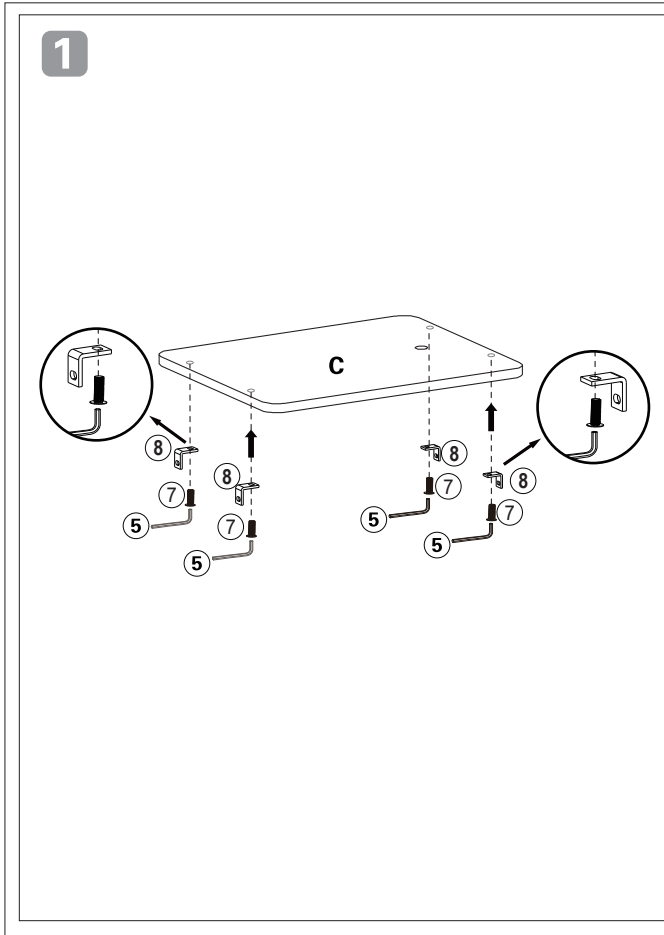

5

El agujero está en el lado derecho

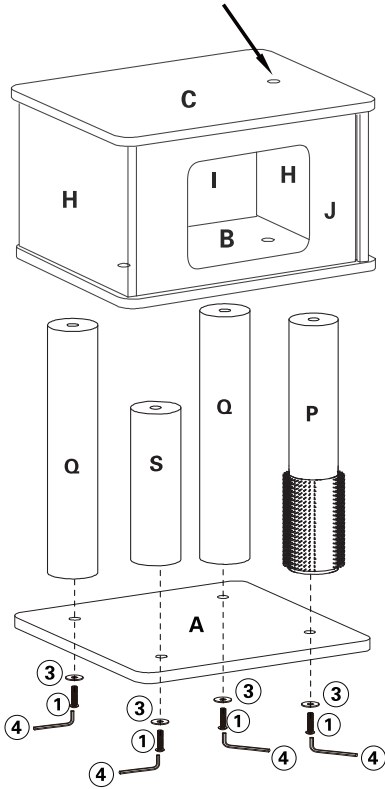

6

El agujero está en el lado derecho

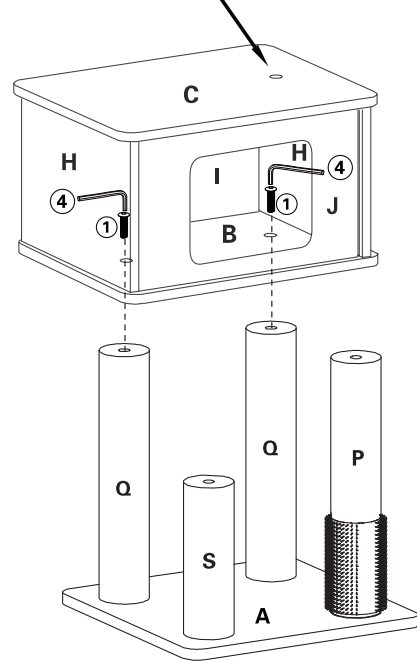

7

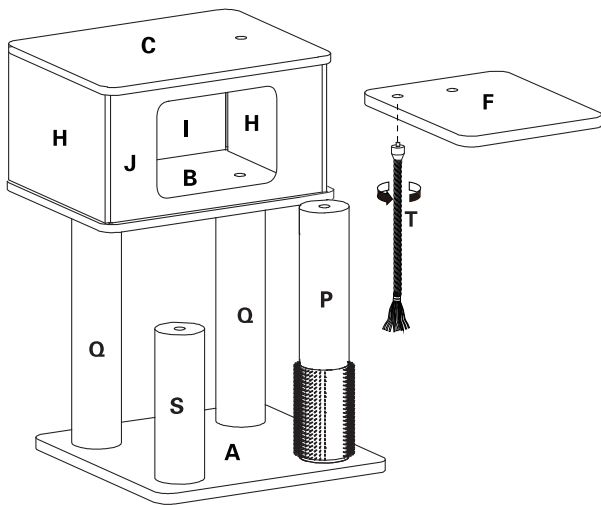

8

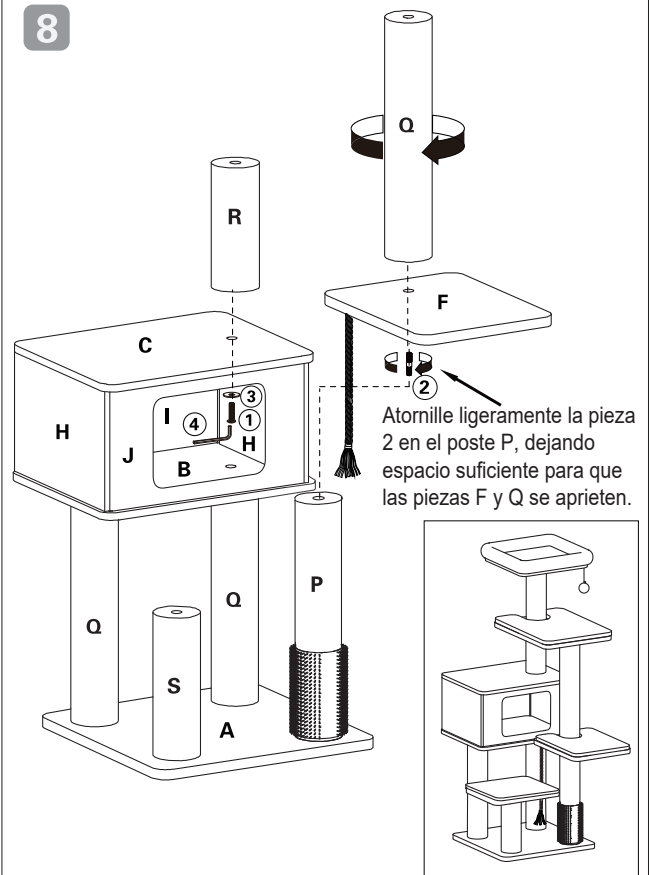

9

Atornille ligeramente la pieza 2 en el poste S, dejando espacio suficiente para que las piezas D y S se aprieten.

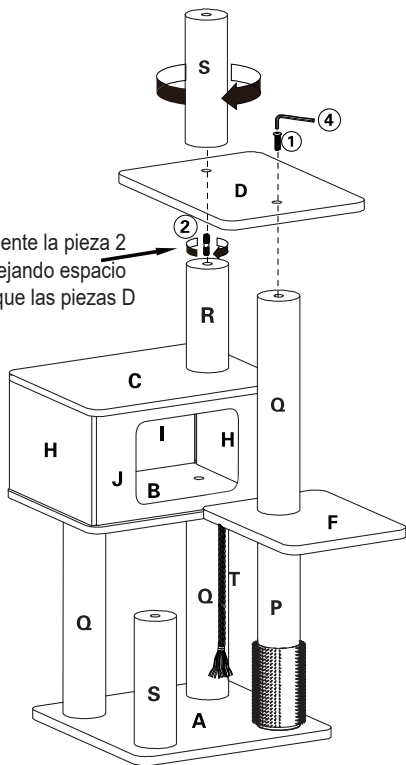

10

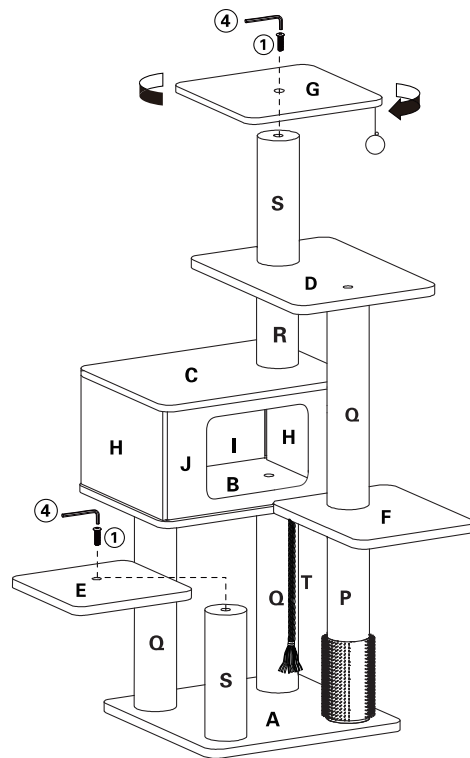

11

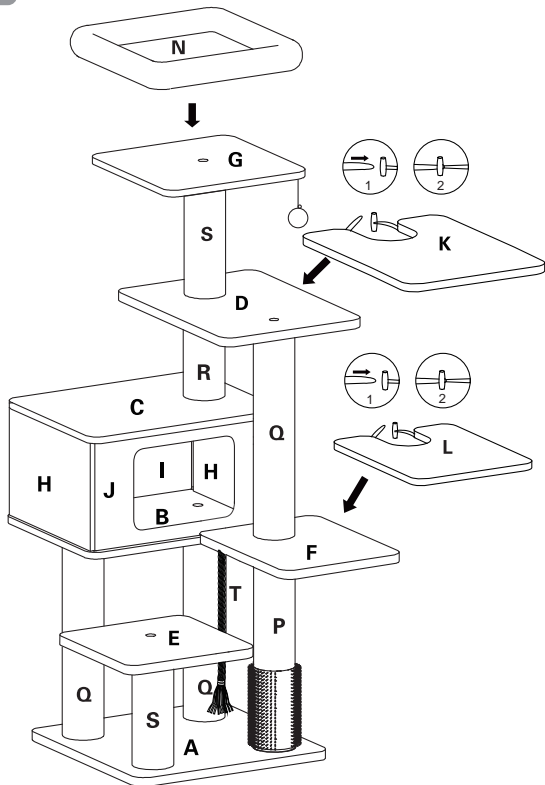

12

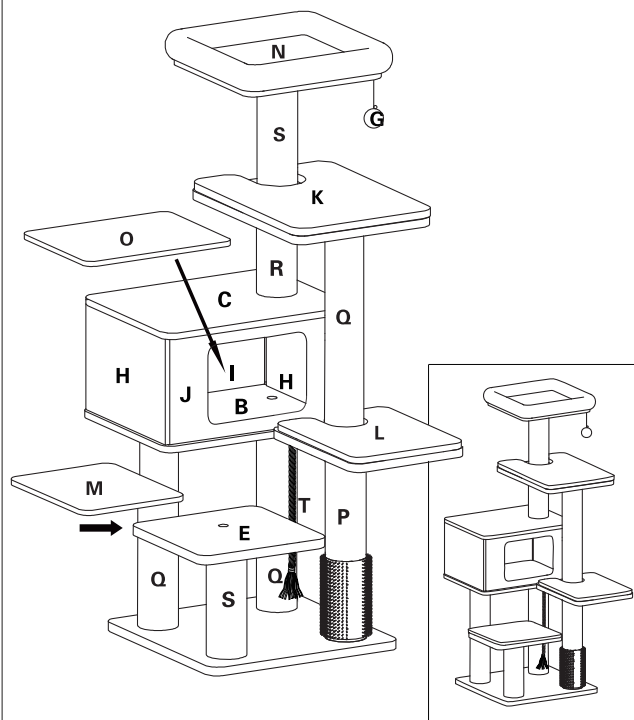

# FUNCIÓN ANTIVUELCO

**1**

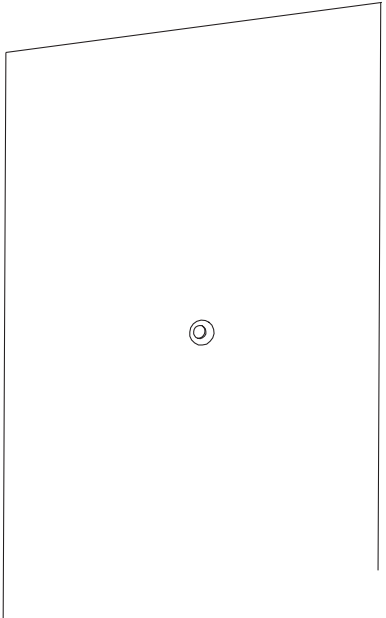

Localice la zona de la pared próxima al árbol.  
Haga un agujero que coincida con un poste del árbol.

**2**

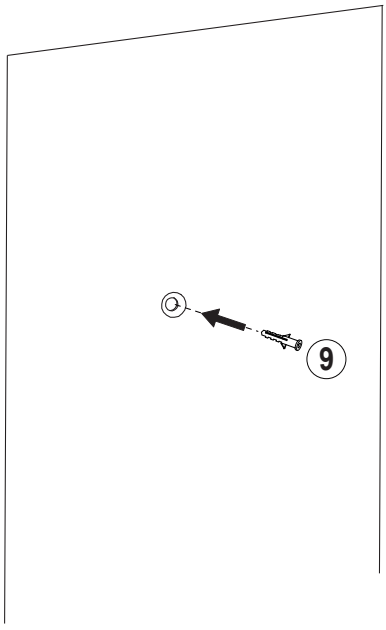

Coloque el accesorio 9 en el orificio taladrado.

**3**

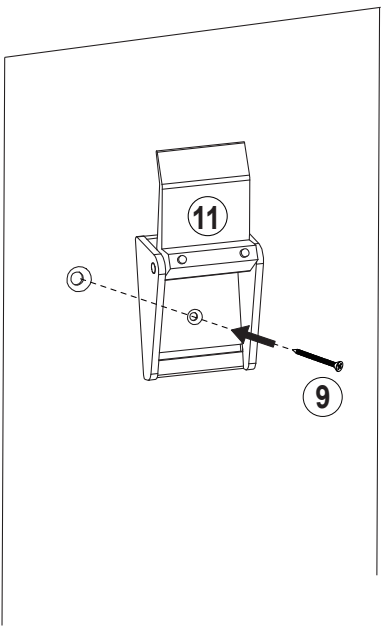

Alinee el accesorio 11 y asegúrelo con el tornillo 9.

**4**

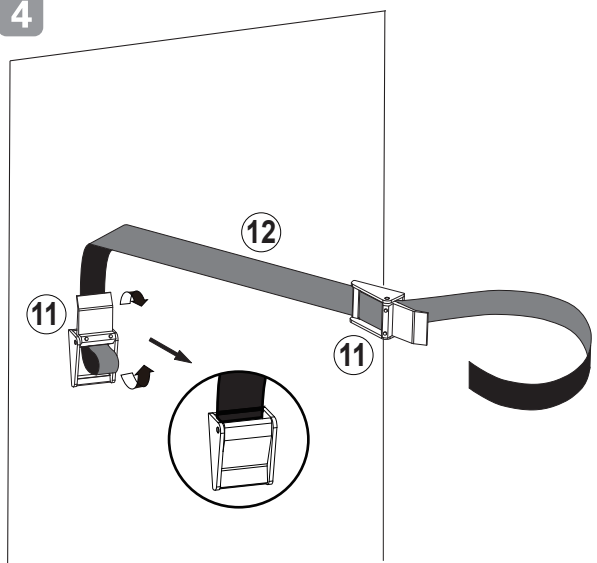

Enganche la correa 12 en el accesorio 11 de la pared.

5

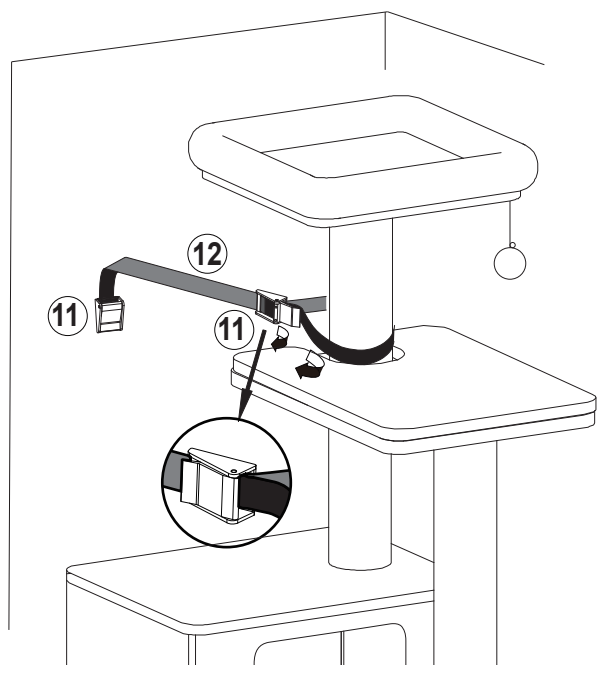

Pase la correa 12 alrededor de la zona afelpada del poste para asegurar

6

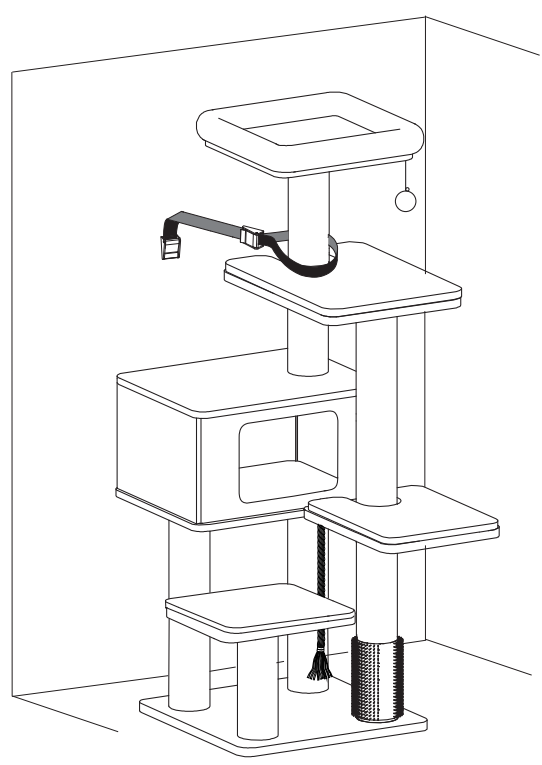

# FUNCIONES

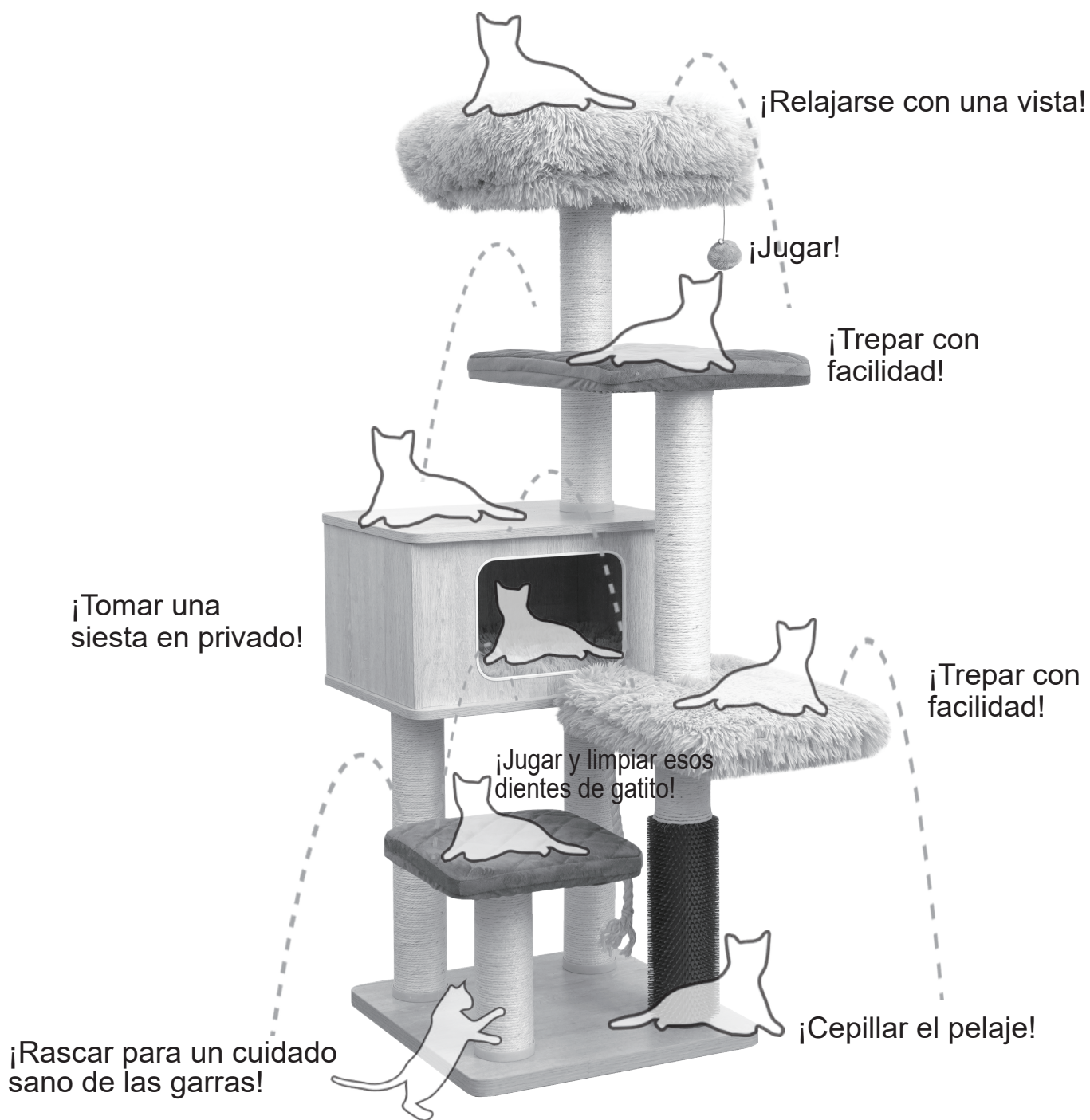

# PEDIDO DE PIEZAS DE REPUESTO

---

¿Necesita renovar su árbol? ¡Estamos aquí para ayudarle!

Teléfono y servicio no válidos en México.

## ORDENAR

Para solicitar piezas y accesorios adicionales, visite [www.CatryGroup.com/Collections/Replacements](http://www.CatryGroup.com/Collections/Replacements)

o póngase en contacto con el Servicio de Atención al Cliente en:

**+1 (626) 968-1516 | [CustomerService@CatryGroup.com](mailto:CustomerService@CatryGroup.com)**

## PÓNGASE EN CONTACTO CON NOSOTROS

Por favor, tenga a la mano el modelo y el nombre del producto.

Para mayor comodidad : **[Kasio-CT230999B](#), [Kasio-CT230999G](#)**

Consulte la página 31 de la guía del manual de instrucciones para notificar correctamente qué pieza necesita ser sustituida.

# GUÍA DE SOLUCIÓN DE PROBLEMAS

---

## INTRODUCCIÓN

Esta guía de solución de problemas tiene por objeto orientarle durante el proceso de ensamblaje y responder a las preguntas más frecuentes que pueda encontrar durante el ensamblaje de su árbol para gatos.

## RESOLVER PROBLEMAS CONOCIDOS

### **Mi árbol para gatos se siente tambaleante e inestable.**

- Asegúrese de volver a apretar todos los tornillos con la llave Allen suministrada.
- Asegúrese de utilizar todas las rondanas como se indica en las instrucciones.
- Para mayor estabilidad, coloque el árbol para gatos contra una pared.
- Para una estabilidad máxima, utilice la cuerda de estabilidad añadida y envuélvala alrededor de los postes de peluche centrales. Utilice las herramientas incluidas para fijarlo a la pared. Corte el exceso de cuerda si procede.

### **Mi gato no quiere utilizar el árbol para gatos.**

- Los gatos necesitan tiempo para adaptarse a nuevos espacios.
- Utilice hierba gatera (no incluida) para espolvorear sobre el árbol o añada sus golosinas favoritas a cada nivel para fomentar la escalada.
- Añada su olor al árbol. Coloque su manta, muda de uñas o pelaje en el árbol para que se sientan más cómodos.

**NOTA:** Evite añadir aromas cítricos, ya que los gatos tienden a evitar este olor.

### **Mi gato usó demasiado el rascador y necesito uno nuevo.**

- ¡Arañar es un hábito saludable para los gatos! Porque somos conscientes de ello, ofrecemos rascadores de repuesto. Visite nuestra página web y explore nuestra colección de repuestos.
- Póngase en contacto con nuestra línea de atención al cliente en el +1 (626) 968-1516 o envíenos un correo electrónico a [CustomerService@CatryGroup.com](mailto:CustomerService@CatryGroup.com) para conocer las opciones de repuesto. (Teléfono y servicio no válidos en México)

### **No encuentro/me falta un accesorio/herramienta.**

- Póngase en contacto con nuestra línea de atención al cliente en el +1 (626) 968-1516 o envíenos un correo electrónico a [CustomerService@CatryGroup.com](mailto:CustomerService@CatryGroup.com). Por favor, tenga a la mano el modelo y el nombre del producto. (Teléfono y servicio no válidos en México)

### **Necesito ayuda en video para montar mi árbol para gatos.**

- ¿Necesita un poco de ayuda para ensamblar su árbol para gatos? Siga el enlace que le proporcionamos aquí: <https://www.catrygroup.com/pages/assembly-videos-1> O escanee nuestro código QR proporcionado en la página 32.



## ¿Necesita ayuda? Nuestros expertos están a su disposición.

Si tiene alguna pregunta sobre su pedido o este producto, póngase en contacto con nosotros directamente.

Correo electrónico: [CustomerService@CatryGroup.com](mailto:CustomerService@CatryGroup.com)

Teléfono: +1 (626) 968-1516 ext. 8002

Disponible: Lunes-viernes 9:00 AM - 4:30 PM Hora estándar del Pacífico.

(Teléfono y servicio no válidos en México)

Por favor, prepare su número de pedido (generalmente en la página de detalles de su pedido) y el número de modelo como se muestra a continuación.

Número de modelo: **Kasio-CT230999B, Kasio-CT230999G**

¡Visite nuestra página de Atención al Cliente!

(Página disponible únicamente en inglés)



Importado por: Importadora Primex S.A. de C.V.  
Blvd. Magnocentro No. 4 San Fernando La Herradura  
Huixquilucan, Estado de México, C.P. 52765  
RFC: IPR-930907-S70  
Tel.: (55) 5246-5500  
[www.costco.com.mx](http://www.costco.com.mx)





# **Your Cat Deserves Only the Best**

## **Votre chat mérite ce qu'il y a de mieux**

### **Su Gato Merece Sólo lo Mejor**

**EXPLORE OUR PRODUCTS**

**DÉCOUVREZ NOS PRODUITS**

**EXPLORE NUESTROS PRODUCTOS** (Página disponible únicamente en inglés)

CatryGroup.com

**FOLLOW US ONLINE**

**SUIVEZ-NOUS EN LIGNE**

**SÍGANOS EN LÍNEA**

Facebook e Instagram: @CatryInternational

Don't forget to share your kitties enjoying our products and tag us in your photos!

N'oubliez pas de partager des photos de vos chats qui apprécient nos produits, et identifiez-nous!

¡No olvide compartir a sus gatitos disfrutando de nuestros productos y etiquetarnos en sus fotos!

**Catry Group International**

**1100 N Hellman Ave.**

**Ontario, CA 91764**

**+1 (626) 968-1516**

**CatryGroup.com**



**@CatryInternational**