

# 高級辦公轉椅

## 功能說明

### 1. 調整座椅高度：

請先坐在椅子上，並將身體向前傾，再將右手伸到座墊下方的右側位置，以便握住高度調整把手。將高度調整把手向上提，同時身體要稍微向上抬起，以便讓椅子升高至您想要的高度。若要降低座墊高度，請讓身體在椅子上產生一個下壓的重力，同時將把手向上提，直到您放開高度調整把手或將椅子已降至最低高度才會停止下降。

### 2. 調節傾仰鎖定：

請先坐在椅子上，並將右手伸到座墊下方的右側位置，以便握住高度調整把手。將高度調整握把向外全部拉出（從底盤拉出），以便讓座椅向後傾。若要將座椅鎖在直立或垂直位置，身體請先坐直，再將高度調整把手向底盤的方向推入（向內推）。

### 3. 調整傾仰的鬆緊度：

椅子座墊下端中間部位有一個圓旋鈕，抓住此旋鈕，逆時針方向旋轉可使傾仰裝置變緊。順時針方向旋轉可使傾仰裝置變鬆，直至調至最適當之彈簧鬆緊度即可鬆開傾仰裝置旋鈕。

### 4. 360° 旋轉。

### 5. 調節扶手高度：

向上扳扶手按鈕並保持，使扶手上下移動，然後在達到所需高度後鬆開按鈕。

### 6. 向前和向後調整扶手墊：

坐下時，抓住扶手墊並將它們向前或向後推到所需位置。

### 7. 調節扶手墊寬度：

坐下時，抓住扶手墊並將它們向外或向內推到所需的扶手墊寬度。

### 8. 調節腰靠高度：

腰靠可根據自身要求上下調節高度。

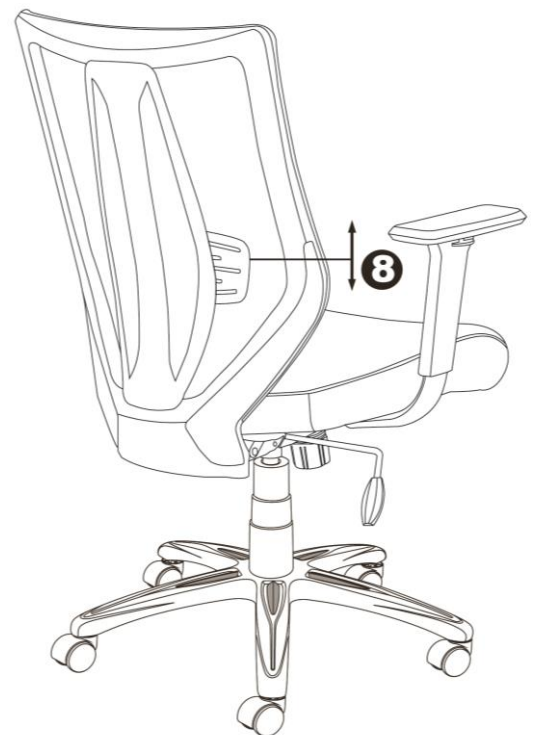
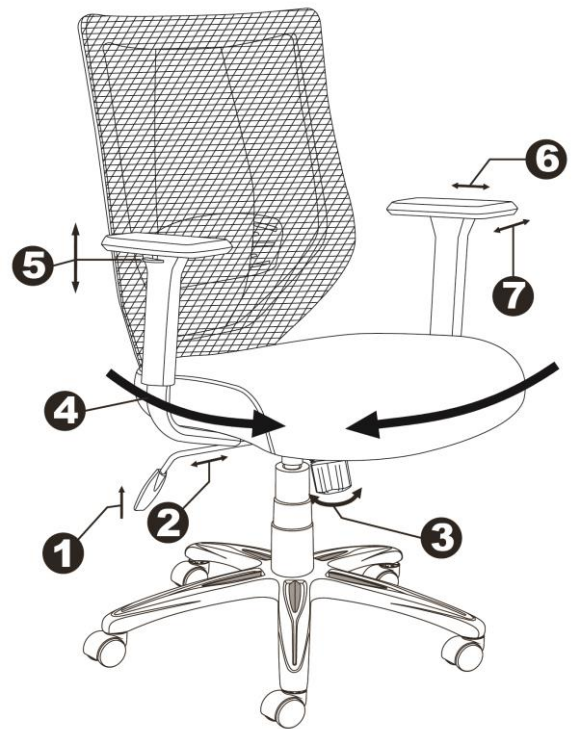

**注意：**這把椅子的輪子適用於地毯上，不推薦用於瓷磚或硬木地板上。在瓷磚或木地板上使用這些腳輪可能會導致地面損壞，因此請考慮購買椅墊以保護您的地板表面。

# 高級辦公轉椅

## 配件清單

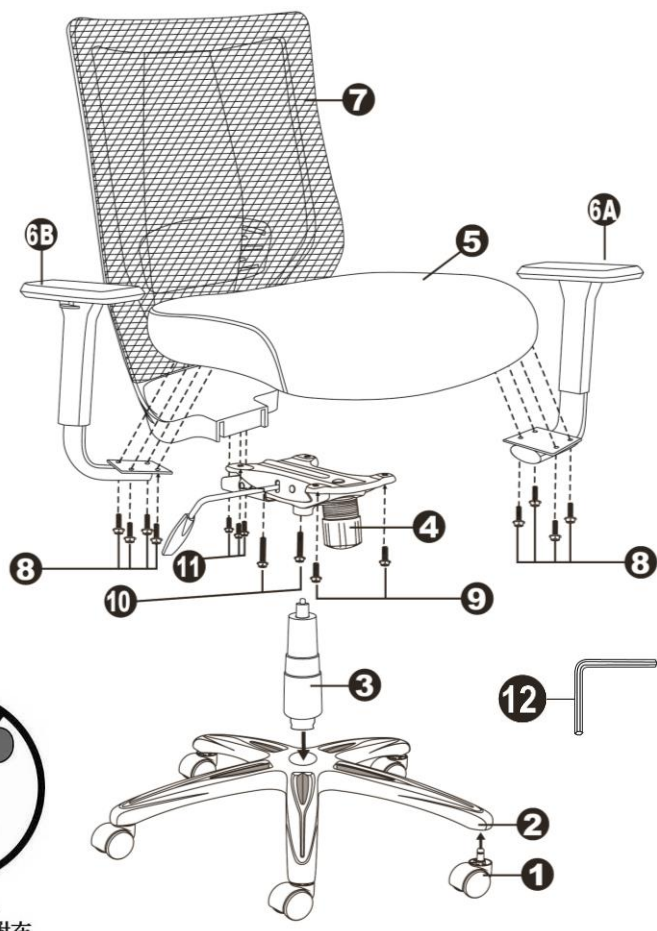

配件號碼	配件名稱	數量
1.	輪子	5
2.	五爪	1
3.	帶防塵套的氣壓棒	1
4.	底盤	1
5.	座墊	1
6A.	左扶手	1
6B.	右扶手	1
7.	背墊	1
8.	32mm 小螺絲	8
9.	25mm 大螺絲	2
10.	32mm 大螺絲	2
11.	22mm 大螺絲	3
12.	扳手	1

禁止使用電鑽，  
請使用原廠隨附在  
座椅套件內的工具。



圖1

## 組立說明

- 從紙箱內取出所有配件，並依照配件清單分類放置於地面上。
- 開始組裝，將五爪（2）反面朝上放置，然後將輪子（1）插入五爪（2）中。
- 將五爪（2）翻過來，正面朝上放於地面，並將帶防塵套的氣壓棒（3）插入五爪（2）中心孔中。
- 使用 32mm 小螺絲（8）將扶手（6A & 6B）固定於座墊（5）底部（扶手與座墊上向前標同指向椅子前方）。**注意：鎖緊螺絲。**
- 將底盤（4）放在座墊（5）底部（底盤與座墊上的向前標同指向椅子前方），用 25mm 大螺絲（9）插入底盤（4）前孔中，32mm 大螺絲（10）插入底盤（4）後孔中，將底盤（4）固定在座墊（5）上，並**鎖緊螺絲**。
- 如圖 1 所示，將背墊（7）插入底盤（4）的後孔中。然後用 22mm 大螺絲（11）固定。**注意：完全擰緊螺絲。**
- 將組裝好的椅子放在氣壓棒（3）上並向下壓椅子使之完全與氣壓棒吻合。
- 請定期（每隔 90 天）檢查螺絲是否有鬆動情形，若有此情形，請以扳手將螺絲鎖緊。

注意事項：在使用椅子前，請先確定所有的螺絲都已鎖緊。

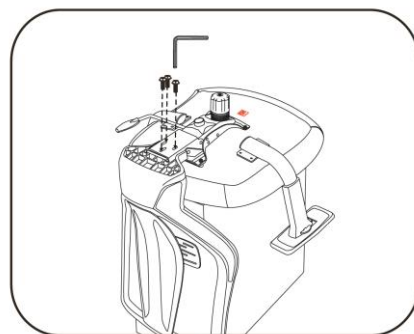
產品編號: 50313  
ITM./ART. 2312303

